

ناماده کردی
عمود الحمد محمد

منتدی اقرأ الثقافی

تصویر ابو عید الرحمن الکردي

www.igra.ahlamontada.com

میز ووردن کما بلباس له کونه و نه نام پرو
له هر ریز

« همه بیوره یی »

له هوزی بلباس له چاپ دراوه

یە کام

بەرگی

میٹروی ھوڑی بلپاسر له کونده تائہ مرؤ

اده کردنی : محمود احمد محمد

سہ رتہ رگی حدہ بنورہ یی له ھوڑی بلپاسر له چاہیدا
- به رگی یہ کہم -

تا ۱۴۰۹ لے ... ۱۹۸۹ ز

فانہ یی نافگہ - سلمانہ
زلفونہ / ۲۷-۲۹

میٹرووی ہوزی بلباس

لہ کؤنہوہ تا نہہرؤ

ٹامادہ کردنی : محمود احمد محمد

لہسر ٹہرکی حمہ بیورہیی لہ ہوزی بلباس لہ چاپ دراوہ

بہ:گی یسہ کہم

ز ۱۹۸۹

سالی ۱۴۰۹ ک

چاپخانہی تانگہ - سلیمانی - تہلہفون ۲۹۰۲۷

۷ پیشه کی

زور ده نیک بوو من نه خشی نویستیکی در ژنامیرم دهر باره ی
 موزی بلباس لی بیوه خولیا به کی هه میسه بی و ده مویت کار نیکی
 ۱. به نه نجام بگه به نم و هیچ نه بی کتیکی کی مام نساوه ندی بو
 پیژوی کهونارای دیرینی موزی بلباسی پهرتو بلاوی پچر پچر
 مرخان بکم ، به لام مسه له ی کابرای کورده ی خومان ده لی :
 شمر به چه کانو مامه له به دراوان (چی خوم ده میناو خوم
 نه برد زاتم نه ده مینا به بی که رسته ی پیوست له گز کار نیکی
 اوها نه ستمو گران رابچمو خوم بخمه ناز هم به ننگه له
 نژواره ی به شیک له میژوی کورده وه .

چونکه ناشکوری نه بی له گهر میژوی کورد به تیکر ایی
 نه نوسرابی و وه کو پیوست توژینه وه ی تیدا نه کرابی شه وه
 پیژوی هوزه کانی و زانیی بنجو بناوان و سهرتاو زه گشو ریشمو
 شوین و مه له نلو لکو تیره و به ره بایان زور لی قوم او ترو بی که سو
 یرلیو خراوترن .

له کاتیکا که نیمه ده بینین خه لکی جیهان له ته ک نویسی
 پیژوی تیکر ای گه له کانیا دا تاریخ کی تیرو ته سه لیشیان بو هوزو
 خیله کانیا نویسه و کتیسی تایه تیان بو هر هوزو به ماله به ک
 نه رخان کورده . بو نمونه گه لکی وه کوو گه لی عه رب به
 ده به ها له م باره وه کتیسیان نویسه و لیکولینه وه توژینه وه بیان
 نه نجام داوه به جوری که هر که سه ده زانی ج عه شیره تیکر بو

له چ بنه مالمو تیره به کهو پشتا و پشت بنچینهی خوی ده بائوه به رهو
زور ، زور چاک سه ره ده زوو کانی میژووی هۆزه کانیان ده خه نه وه
سه ره یه .

که چی گه ل کورد له مهش دا لی قه وه اوو که مه تر خه مه و هه چ
نه نووس بووه ، ته نانهت له مه پوه وه و هند که مه تر خه مه بوینو
که لینه که وه ند گه وه بووه بیگانه به زه بیان پندا هاتوینو به خیری
خویان شتیان بو نویین .

ئه وه تا له گه ل هه بوونی ئه مه هه موو زاناو نو سه رو کتیب
دانه رانهی که له کوردا هه بوونو هه ن . نایینن جگه له
شه ره فخانو دوو سی نو سه ری وه که ماموستا فوئاد حه مه خورشید
نایینن به کیک دهستی بو ئه مه لای نه در یژ کردی و شتیکی له مه
بارده نو سیی ته نانهت میژوونووسی گه وه ، ماموستا ئه مین
زه کی به گیش به عه جه له به سه ر ئه مه لای نه سی میژووی کوردا
پویشتهو زور به کورتی له مه باره وه دواوه .

خوا خیری ماموستا عه یباس عه ززای بو سی که له سه ره تایی
ئه مه سه ده به دا به زه بیی پندا هاتوینه وه کتیبکی نایابی به ناوی
(عشائر العراق الكردیه) له ته که (عشائر العراق) ه که ی دا بو
نوسوینو ئه مه که له به ره ی بو پر کردوینه وه که چی ئه مه کتیبش به
ده گه ن نه بی له کتیبخانهی تابه تی خوینده واراننی کوردا ده ست
ناکه وی .

له لایه کی تر وه خوینده وارانمان وه ندهی که ئازاو لینه اتون
بو وه ره گه رانی پۆمانو چیرۆکی بیانی زه کاتیککی ئه وه هه ول
نادهن کتیبکی ئاوه ها گرینگ و ره گه رنه سه ر زمانی کوردی و

کتیبخانه‌ی کوردی پی ده‌لمه‌ند بکه‌ن .

ئەو تا ھۆزێکی وەکو ھۆزی ھەمەوێند یان جاف یان جەلالی

یان دزەبی یان ھتد

چ میژووێکی ئەوتۆیان بۆ نەنوسراوە کە دل خۆش کەرە
بێ و تێر و تەسل لێکۆلێنەوێ تێدا کرابێ . ھۆزی بلباسیش
لەم بارەووە کە لەوان کۆل تر نەبێ بەختەوەر تر نە ، نە میژوی
نوسراوە و نە لێکۆلێنەوێ تێدا کراوە ، گۆرەپسانێکی میژووی
کوردی نەکتێراو و تەئە کراوە ، جگە لەنوسینەکە ی مامۆستا
عەززاوی چ نوسیتێکی تری بەپێژم بەرچاو نەکەوتووە نەوێش کە
نوسراوە تا بێی پچرپچر و بێ سەر و بەرە بەجۆرێک کە لێکدانو
لێک بەستەنەوێ ڕووداوەکانی زۆر دزوارە بەتایبەتی کە ئەم
ھۆزی باباسە زیاد لە ھۆزەکانی تری کورد و ئەند پچرپچر و لێک
بلاو تێکەڵ و پێکەڵە مەزوف تەواو ماندوو دەبێ تا نوسیتێکی
بێ گەزێ و گۆلی لێ پەیدا دەکا .

بەھەر حال وەکوو گوتمان زۆر لە میژوو و خولیا ی نوسینی
میژووی ئەم ھۆزەم چووبووە کە لەو بەلام چەندی یێرم لێ
دەکرەووە نەدەوێرام لە گەزێ ڕابچم ، دەستی پی بیکەم .

بەلام خواو ڕاستان کاک موحەمەد ئەحمەد بیورەبی بلباس
لێم بوو بەخێر ئەلباس ئیلحاح و داواو تکاو یارمەت دانی ئەو
بۆ من بوو پال پێوە نەریکی سەرەکی بۆبە ئەنجام دانی ئەم کارە
من بۆ خۆم چەندەم پی خۆش بوو کاریکی وا بە ئەنجام بگە یەنم
ئەویش ئەوەندە ی تر کارەکە ی لە پێش چاوان جوان کردم نوسینی
ئەم کتیبە ی لە دلی شیرین کردم .

بهراستی كاك موحه محمد دلسوزانه يارمه تي دامو پياوانه له هانام هات ، له هه موو رووبه كه وه چ به پيدا كردني سهرچاوه ي جوئي جوئي و ناوازه چ به له گه ل گهران به ماله بلباساندا ته نانه ت چهنه جار پيره ميردي بلباسي هيتاون بو لامو له ده مي خويان زانياريم ئي وه مرگرتوون . زياد له ههش ئهركي له چاپ داني كتيبه كشي خستوه سهرشاني خوي و ئه م ئهركه شي له سهرشاني من سولف كردوه . خو ئه گهر چهنه كسيكي وهك براي ناوبراو دلسوز بهم كاره بپرايه ئه وه ئه م نوسينه بو من زور ئاسانتر ده بو ناوه رو كيشي پر ترو چهر تر ده هاته پيش چاو .

ئير ئه م يارمه ت دانه ي كاك (محمد) واي له من كرد چيم نوسيو ئيكي بده مو ريك ي بخره مو ئه م كتيبه ي ئي ده رج چي هيوادارم جينگاي ره زامهندي خورنه ران بي و كه ئيتيكي له ميژوي كوردا پر كرد يته وه شون ي ديار ي كراوي خوي بگري و هوزي بلباسيش له رينگه ي ئه م كتيبه وه زياتر به كتر بناسنو به كدي به سهر بكه نه وه نوسه رانيش بيخه نه بهر ليكولينه وه له سهر نوسين و زياد كردني مه علومات ، چونكه پر وايه كي قايم هه به كه كاره كه م ته و او نيه كونو كه له بهري زوري تيدان ، گه ليك لايه ني جورا و جوړي گر ينگيانم بو روون نه كراوه ته وه ئه ههش ديار ده به كه بو هه موو كار يكي ئاوه ها سه ره تايي . كه به كه م جار بخريته روو !!

به لي هه ر چهنه ده من بو نوسيني ئه م كتيبه له زور سهرچاوانم روانيه وه سه ده ها وتارو به لگه نامه و ناميلكه و كتيبم پشكيني و په بوه نديم به چهنه پيره پياوي بلباس و غيبري بلباس كردوه له زياد له سه د سهرچاوه مه علوماتم را گويزتوه . چهنه

جار راسته و خۆ له ده می پیره میردانی بلباسه وه سه رگوزشته و زانیاری میژوویم وه رگرتوه و دوایی له کهوو بیژنگم داو نو بهراوردم کردوو به گۆزیه ی توانا لیکم بهستوو نو سه ره ده زوه کانم بهك خستوو نه وه تا ئهم کتیبه یان لئ پیک هاتوو ه؟! به لام بیستاش دوو پاتی ده که وه ده لیم کاره کهم هه له شه بی و په له کردنی پتوه دیاره چونکه بۆ نویسیکی ئاوه هایی پتویست بوو زیاتر په یوه ندی سه پیره میردانی بلباسی ئهم دیوو ئهو دیوو بکه م ، زیاتر له سه رچاوه کان تی پروانم و به لگه نامان بیشکنم ، به تایی ئه وه به لگه نامه و سه رچاوانه ی که به زمانی تورکی و فارسی و روسی و ئینه گلیزی نوسراونو له کتیبخانه ی وه لاتانی بیانی دا پارێزراونو په یوه ندیان به پرو و داوه کانی هۆزی بلباسه وه هه به .

به لام عاره ب گۆته نی (مالا یلرک کله لایترک کله) هه ر شتیك هه مووی ئه نجام نه درئی واز له هه موشی ناهیندرئی مه سه له ی کوردی خۆشمان ده لێج : هه ر ده وه نو که ن ده بن به دارو که سیش له پێرێك زه بو ته کو پێك و منیش هه ر ئه وه ندم له ده ست هاتوو وه .
دیاری شو انیش یا شنگه بان ئاله کو که !!!

مه محمود له حمه د

ئەم كۆتۈپە چۈن ھاتە بەر ھەم ؟!

ئەمەنم شەش سال بۇو لە پۇوا، يەكەمى سەرە تايبى بۇ يەكەم
جار مامۇستا: ئەحمەد ھەسەن لە قوتايخانەسى (صلاح السدين)
دەرسى كوردى دادام و قىزى (دارا و زارا) ى كوردوم پۇزۇپكىيان
پرسيازىكى سەبرى ئاراستە كوردوم لىنى پرسىم (محمد !) تۇچ
عەشیرە تىكىنى مېنىش بەشەرە مەو وە لآم دابەو و وتم : مامۇستا :
من بلباسم . ھەر خىزا مامۇستا قەكەى لى وەر گرتەم بە گۆزىرى
ھۆش و بىزى تىمەى منال كورنە باسكى ھۆزى بلباسى بۇ كوردىن و
وانەكەش كۆتايى ھات . بەو تارمىبى شەرمى لە سەر لادام و
تارەقى خەجلاى لى سەرىمە مەو دەرونى پەر كوردم لە شانازى و بەخۇ
شايبى بوون كە ھاتمەو مالمەو ئەم سەرگوزەشتە بىم بۇ دايكەم
گىپرا بەو ئەویش بە دەورى خۇى چەند بىرە وەرى و سەرگوزەشتە بەكى
بۇ گىپرا مەو و ئافەرىنى ھەلۈستە پاكە بى گەردە مندال ئاسايەكەى
مېنىشى كورد ، ئەم دوو ھەلۈستە دلسۆزەى مامۇستا و دايكەم لە
لاپەرەى مېشكەم دا سەرە مەشقى خۇشە وىستى و شانازى كوردنى
بە ھۆزەكەو (ھۆزى بلباس) بۇ دادام بە دلباسى وە دەلیم :
من يەكەم كە سىكەم كە بە بىنى لى پىران و بە ھىزو توانا و دارايەكەو
ھەولم داو بۇ دروست كوردنەو ەى يەكەتى بلباس و لىك
بەستەو ەى بە مالمەكەنى ھۆزەكەم و مېشكە و ھۆشى خۇم پىو
خەرىك كوردن و خۇم بۇ ئەم كارە تەرخان كوردو و ، لە
ھەر شىكە دا سودى ھۆزو نىشەنم دىبى بە دل خۇم تى فەرى

داوه و شان به شانی شورپه سواران پویشتوم دا کوکیم لسه
گهل و نیشمان کردووه .

به کورتی لهوساوه کسرم له هیلکه زروکلوه و خوم نامیوه
له زبانی دهر به دهری و ئاواره بیم دا دا له هه موو کونو قوژی بیکتی
کورستانو دهره وه بش دا باسو و خواسی بلباسانم کردووه به
شه و چهره و ویردی زوبانم له هه شویتیک ماله بلباسیکم دوزییتوه
و بستومه بزاتم له چ تیره و به ره باییکمو به سرم کردوتسه و
تا مردنیش ئه م . پیازه بهرناده مو له سمری دهر و م و پیره وی ئه م
ئاکاره م ده کم پتشم وایه که ئه مه به شیکه له نیشمان پهروه وی و
گهل پهروه وی ؟!

ئیر ئه م هیلو تهقه لایله مو به دی کردنی ئاسوی به بهرید
گهیشتنو هیوای دوزینه وهی سه ره جه سه ری میژوی دیرینی
هوزو به سه ره هاتی بوم بوو به پال پتوه نه رو هاندهر ، به کورتی
نه مامیکی گه شه داری له دهر و نم دا چه قاند که لکه له و خولیا
به کی زور به جوشی خسته جهسته وه کردمی به عه و دللی راسته
قتهی شهیدا به شوین ناسینو زانینی به ماله سو باسو و خواسی
پاوردوی هوزی بلباس . لهوساوه ئه م ئاواته بووه ته خولیا به کی
به هیزو له ناخیم دا جه گلی داوه هه تا تیشاش شوینی که و توومو
به هه ور هیزو توانایه که وه خمریکی زانینی بیه ره هاتی ئه م هوزم
وه هه ره که سیک شتیکی لایبووبنی ، له م باره وه شتیکی زانینی
خوم لی نزیک کردوته وه و باسو و خواسی بنچینهی هوزی دیرینی
خوم لی پرسینو گویم بو گفتو گویان راگرتوه ، وه پتکی
توانییتم خوم به خزمانو به ماله و تیره ی هه شیره که کم ناساندوه

ههولم داوه بۆ به کخسته وه يانۆ لیک به سته وه يان ، ته نانهت ده توانم بلیتم له سناوه که له سالی / ۱۸۳۰ ز دا که به کیتی بلباس لیک ههلاوه شاهوه پچر پچر کران فاتیسا که زیاد له سه ده وه نوێک به سه رتار هسانی ته فزو تو نا کردنی هۆزی بلباس دارپشته وه مه هولپکی نهوتو نه خراوه بۆ به کخسته وه ی لهم هۆزه که وابوو به شاناز هوه وه بۆم هه به که بلیتم من به کم که سم که لم یارمه ههولم داوه کوشم کردوه هه منم بهم که ئینه کردوه وه وسته وه پیری بکه به وه

له و کاته شه وه مامۆستا مه محمود محمهد خیریکی نویسی میژووی هۆزی بلباس وه به کرمان ناسیوه به هه موو جۆرک پیرمه تيم داوه له گه لی جووم بۆ ماله بلباس و پیره میردی به سالا جوم بردونه لای زانیاری لی وه رگرتوون نویسه که یی دهوله سه نده کردوه کونو که له بهری پنی پر کردوته وه . ئیستاش که ئهم پهراوه ده بینم بهم شیوه ئاماده کراوه رهوشنا به کی خسته ته سه ر پابوودوی هۆزی بلباس و بنه ماله کانی به گۆیره یی تواناو ده زانهت لیکولینه وه ی ئیندا کراوه ، له سه رچاوه ی جوی جوی زانیاری پراگرتیوه ، له دوو ئوی ئهم دوو بهرگه دا کوبۆتسه وه خۆم به به خته وه ، ده زانم و شانازی به هه ولو ته قه لانی سه له های سالم ده که مو پێزو سوپاسیشم بۆ مامۆستا مه محمود ئهراسته ده که م و هیوام وایه ئهم کتیه به سه ره قای باسه که بزانی و زیاتر بچینه نلو مه وزوعه که وه کاره که ی فراوان تر بکا و میژوی هۆزی بلباس دهوله مه نده تر بچ ، داوای سه ره کیشم له که له میردانی بلباس شه وه به که به گرتنه توالا ههول به دن زیاتر یارمه تیمان به دن و چی ده زانن و

چیان لایه لسه گوزشته و بدلگه نامه لهه باره وه هرچی زوثر
 فریامان خه‌ن و بیخه‌نه به‌ردستمان بۆ نه‌وه‌ی له‌به‌رگنی دوه‌م‌دا
 شوینی خزیان بگرن و کاره‌که‌مان تیرو ته‌سه‌ل بی و نه‌و هه‌له‌وه
 که له‌به‌رانه‌ی کله‌م به‌رگه‌دا هه‌بن پشان پر بکه‌ینه‌وه به‌مه‌ش
 هاواتیکی هه‌ره‌ پرۆزی به‌نده‌ دینه‌جی نه‌مامیکی هیوام دینه‌ به‌رو
 ته‌سکینی دلم دئی هه‌وه‌و کاتیکیش خۆم به‌به‌چووکی هه‌وه‌و
 دلسۆزینکی هۆزو گه‌لو نیشتمان. حسیب ده‌که‌م

جه‌مه‌ بیوره‌یی
 له‌ هۆزی بلساس



(هۆز) يان (عیل) ي كورد چور

پیک هاتووه ؟

وه كو دياره ياسای عهشائیری و دابو نهریتی هۆزو عیل له ناو كورد هوارى دا جياوازی ههیه له گه ل دابو نهریتی عهشائیری ناو خه رب چه ده گه من نه بئ ناتواندری هۆزه كورده كان به به توه سه ر باپیره گه و ره چه كى ديارو تاشكرا به لكو زوربه ی نمو هۆز كورده نه به تاوى ناو چه يان گونديك تاو بانگی دهر كرده ، پياو وا ده زانج نمو گونده يان نمو ناو چه به باپیره گه و ره ی نمو هۆزه به نه عیش راسته كى گرینگ ده چه سینی و راستیه كهش برتیه له وه ی كه ميلله تی كورد خاكی لا خوشه بوست تر بووه له باوكو باپیر خوشه بوستی نه زيان به لاوه پیرۆز بووه په بوه نديه كى ده و نى به به تر له ئیوان دانیشوان و خاكه كه دا دروست بووه به فه خه وه خۆيان پتی نيسبت داوه و باپیره گه و ره يان له بیر خۆ بردۆته وه ، دهر كه ستيكيش له و گونده دا دانیشینی به به كى له نه ندامی خۆيانيان دااوه هۆبه كى تریش بۆ نه م ديارده هه به هۆبه كهش نه وه به هۆزه كورده كان زوربه يان كۆچه رى ته و او نین به لكو نيو كۆچه رین و گه رمین و كوستانيان كرده ، نه گه ر هاوینان چه وین بۆ كوستان ته و ا زستانان هاتونه وه بۆ گه رمین و له گه رنده كانيان دا ماونه وه تا درنیا گه رم بووه واته وه نده له زیدی

خۇيان دورۇ ئەكەتۈنۈنەۋە لەبىرىپان بېچىتەۋە بەلكو ئىسە دورۇ
كەمتەۋە كاتى بە كور تەش ۋە نەدى تر ناۋچەۋ نىشتەن ۋە لائىتايى
لەلا خۇشەۋىست كوردوۋ زىاتر پەيوەندى بە كەى نىوان مرقۇش ۋە
خاكى بە ھېز كوردە ، دىلرە سىروشى گىشى كوردە ستانىش لەم
دىلارە دا دەۋرىكى گىزىكى ھەبۈە .

خۇلاسە زۆر دەگمەنە پىاۋ بتوانى پىراۋ بىكا كە فلانە ھۆزەى
كورد دەچنەۋە سەر فلان كەس ۋە باپىرە گەۋرە بان فىسارە كەسە
چونكە ھۆزە كوردە كان ھەر كەستىك لەپە ناپان دا نىشتە جى بىرۋىنى
لەگە لىان زىابىن بە يە كىك لە ھۆزى خۇيانيان حىبىب كىر دەۋە تىرەۋ
بىنچەۋ ئزادى خۇيانيان لەبىر چۆتەۋەۋ بە ناۋى شۆپتە كەۋە نساۋ
بانگىيان دەر كوردە . مەگەر بە كۆمەل لە شۆپتە كەۋە پۇشېن بۇ
شۆپتەكى تىرە لەۋ شۆپتە ماينسەۋەۋەۋ بىنچەۋى خۇيانيان ھىسون
نە كىردىن بە لام ئەم خالەتە زۆر كەمە .

بۇ نىمۈنە ھۆزە كاتى بلباس ، دىرەىى ، پىشەرى ، سىۋە تىلى
دىۋىكرى ، ئاكتۇ ، خۇشناۋ . ھىند ئەمانە ھەجۋىيان نىسبەت
دەدرىن بۇ لاي ناۋچەۋ گوندو ھەرتىكى تايەتى ئەك بۇ باپىرە
گەۋزە بەكى تايەتىۋ دىيارى كراۋ . تەگانەت لىۋ تىرەۋ بەسە بابە
كانىشان بە ناۋى گوندو ناۋچە كانەۋە ئاۋنراۋن يان بە ناۋى پىش
سېۋى پىاۋماقولى تىرە كەۋە يان بە ناۋى كىۋىك ؛ دەشتىك ؛
چۆمىكەۋە . ئەك ھەر ئەمەندەۋ بەس بەلكو ھۆزى بلباس سۋە كۋ
لەمەۋدوا پۈۋنى دەكەينەۋە — لەبە پەت دا لە بە كىەتى چەند تىرەۋ
بەرە باپىك پىك ھاتۋە كە ئاتۋانن تىمە ئەم تىرەۋ بەرە باسسانە
بەينەۋە سەر باپىرە گەۋرە بەلكو دىيارى بىكەين .

هەگورتی ھۆزو عیلاو عەشیرەت لە کوردەواری دا زور بەیان
بریتین. لە بەکەوتنی چەند خێزان و بنەمەلە بەکە لە ناوچە بەکە
دیاری کراودا مەرج نەبوو خێزانانە ھەموویان بچەنۆ ھەر بەکە
بایرە گەورە

بەلام دابو نەبیت و چوینەتی دروست بوونی ھۆزو عیلاو
عەشیرەت لای عەرەب بەشێوە بەکە جیاوازەو زور بەتی عەشیرەتە
عارەبەکان نەبەت دەدرتین بۆلانی بایرە گەورە بەکە دیاری کراو
ھەموو لێو پۆپی ھۆزە کەش دەتوانن خۆیان بچەنۆ ھەر بەکە
بەکە دیاری و بایرە گەورە بەکە مەعلوم (۱)

بەلام ئەگەر بێتو پرسیار لە دانیشتوانی کوردستان بەتایبەت
پەشە خەلکە کە بەکە زور بەیان ھەر وەفدە دەزانن کە کوردنۆ
خەلکی فلان گوند یان فلان شارن پەتگە پشتوانی خۆر سێ
پشتی خۆی حسیب بکاو ناوی ئاغاو کوێخاو سەرۆک ھۆزیش
باش دەزانی و ئیتر لەو زیناتر کۆلی پتو ھەل نەگرتو ھەر جاری
واش دەبێ گوندە کە بەناوی سەرۆکی تیرە بەکە یان ناو دارێکی
ھۆزە کەو دەبێ تا کابرا زیندو ھەر دەسەلانی ھەبە ناو کە دەم پتو ھەر
ئەگەر دوا خۆی کۆرە کە لەجێ دانیشت ناو کە ھەر بەر دەوامە
ئەگینا زۆر جار دەگۆرێ

سەرۆکی ھۆز بۆ ئەو ھەر دانیشتو ھەر کان بەزێر دەستە ھەر
بەبێتو ھەر کۆمەلێک پیاری چە کدار لە خزم و کەسو بکاری خۆیانو

(۱) بۆ زیاد کردنی مەعلومات لەم بارەو ھەر سەیری کتیبی

(عشائر العراق) ی عەباس عەززاوی ج ۱ / ۴۳ -

كەسانى ھەزارو بىڭ دەرامەت ۋە شۇ پروتو بىڭ كارەي ھۆز
 پىڭ ھىتاۋە چەك ۋە لاخى سواری بۆ مەبشەر كىر دوون ؛ بە ھۆى
 ئەم قوۋتە مەر كەزىيە ۋە دانىشتوى ناۋ عەشیرە تەكەى پىڭ چىاۋ
 ترستىن كىر دوون ۋە بەرگىرى كىر دىشى لە ھۆز ۋە مە صالحى بە ۋە ھەندى
 ھەر بەوان سەپىرداۋە بە ھۆى ئەم پىاۋە چە كىدارانە ۋە كۆيخادى ۋە
 عەشیرە تى بچو كىيان خىستوونە ژىر پ كىفى خۆيانە ۋە ؛ تالان ۋە
 پىرۇشيان پىڭ كىر دوون ؛ جگە لە ۋە ش ئەركى باجو خەراج ۋە
 ملكانە ۋە كۆ كىر دىنە ھۆى لە دانىشتوان خراۋتە سەرشانى ئەمان .

بە كورتى ھەمو كاتىك سەرۆكى ھۆز كۆ مە لىك پىساۋى
 چە كىدارى بوون ۋە كۆ دار دەست بۆ بەر ۋە ھەندى خۆى بە كارى
 ھىتاۋن .

دوژمنايە تى ۋە شەرو ھەراى نىوان سەرەك ھۆزە كور دە كان
 زۆر جار بوۋتە ھۆى تالان كىر دى گون دە كان ۋە لە ناۋ بىردى
 كىشت ۋە كال ۋە قور بە سەرىپى پەشە خەل كە كە نمونە نى مېژوۋى
 لەم بارە ۋە ھىندە زۆرو فراوانە ژمار دىشى لىرە دا جىڭگائى نايتتە ۋە
 بە لآم ھۆزە كانى بلباس لە ھەمو ھۆزە كانى تر زىاتر ئەم تەنگى ۋە
 چە لىمە يان بەسەر داھاتوۋە توۋشى ئەم گىر مە ۋە كىشمە بە بوون
 شەرى بلباس ۋە پىشەر بلباس ۋە خۆشناۋ بلباس ۋە جاف بلباس ۋە شىخ
 بزىنى بلباس ۋە گەردى بلباس ۋە بابان بلباس ۋە سۆران بلباس ۋە دە ۋە لى
 عوسمانى ۋە بلباس ۋە دە ۋە لى ئىران ئەگەر ۋە كۆ پىتوئىست تۆمار
 بىكرابە ئىستا كىتتىكى چەند بەرگى لى پىڭ ھاتبوۋ

بىمۆستە عباس عەززاۋى دە لى مېژوۋى ھۆزى بلباس پە
 لەر داۋى سامانكۆ سەرسۇر ھىنەر بە لآم مېژوۋى چۈنە تى ئەم

پرووداوانه هون بووهو نه نوسراوه شهوهی که دهی زانین هۆزی
 بلباس له مۆزگاریکاوه ند به هیز بووهو په ره ی ستاندوه دزاوسیکان
 ئینان ترسلونو هه موو حسیتیکی له ناوبردنیان بو کردون ، بۆیه
 زوریهی پلشاکلنی بابان بهک له دواى بهک پیلانی له ناوبردنیان بو
 پتک خستون ، تمناعت بو شه مه بهسته په نایان بردۆتسه بهر
 حکوومه تی عوسمانی شه میش بو خۆی پتی ای بون و پتی ی خوش بووه
 بیتویکی دهست کهوتی بو ئیدانین بۆیه چهند جار هه لسه تی
 نارهواى کردوته سه ری و کۆزو کولانه ی ای پتک داون .(۱).

بنه‌مای هۆزی بلباس

تیمه بۆ زانیی میژی له میژی بنه‌ماله‌ی هۆزی بلباس ،
تۆزو گهرده‌کاندن له په‌رده‌ی میه‌هوی یتشوی هم هۆزه
هاوه‌ن کارساته‌ مامناکانه‌ی که له رۆژگاری کهوتار او دا به
هریان دا هاتوه ، وێرایی باسو و خواسی سه‌ره‌تای په‌یدا یونان له
ئوردستان دا ، نه‌مجار هاتو و چۆیان ئیره‌و له‌وی بلبا و نه‌وه‌یان
وێنو جیگایان ناو دارو زاناو پش سپی و شۆر سه‌وارو
، لکه‌وتوانیان ، دهم راستو خاوه‌ن شاکارو زاناو سه‌ره‌که‌هۆزو
مانه‌وه‌او لیهاتوو مه‌زنه‌ پیاوانان ؟ ! ده‌لیم تیمه بۆ زانیی
ژیوی هم سه‌ره‌باسانه‌وه‌ر شتیکی تریش که په‌یوه‌ندی به‌م
تانه‌وه‌ هه‌بێ چ سه‌رچاوه‌یه‌کی کۆنمان به‌ده‌سته‌وه‌ نه‌و تروسکا
، کمان ئیوه‌ دیار نه‌وه‌ باسو و خواسو به‌سه‌ره‌تو کارساتا
، مان یۆ رۆن بکاته‌وه‌و به‌ رابردوی کۆنی هم هۆزه‌ تاشابینو
ووداوی رۆژگاری پر مه‌ینه‌تو کارساتیان شاره‌زا بین

بۆیه‌ ناچارین گوێ بۆ کتییی شه‌ره‌فنامه‌ی شاکاری
سه‌ره‌فخانی به‌دلیسی راگرین — هه‌ر چه‌نده‌ چوار سه‌ده‌و شتیکی
سه‌ر دانانی کتییه‌که‌دا ته‌مه‌ریوه‌ — هم باره‌وه‌ به‌که‌سۆقترین
سه‌رچاوه‌ی بزانی ، دیاره‌ راست ترین و باشترین سه‌رچاوه‌شه‌ ،
هی‌نوسیه‌ به‌گۆتیره‌ی یتوست راگریزی ئیره‌ی ده‌که‌ینو پشتی
هی‌ده‌هسته‌ین

مامۇستا حوسىن حوزنى موكرىانى مېزوو نووسى خوا لى
 خۇش بوو لە كىتپى (كوردستانى موكرىان يا ئاترۇپاتىن) دا
 ئەمەى شەرەفنامەى بەكورتى راگوپزاوۋو بۇ خۇشى بېئى كونو
 كەلەپەرى گېرتوون ھەردوو كيان بىچەى ھۆزى بلباسان دەبەنەوۋە
 سېر ھۆزى پۇژەكى و دەيانخەنەوۋە سەر ھۆزەكانى موكرىان.
 چا وەك دەلئىن : — قە بىستو چوارە يەكو دوانى بەكارە
 سەرھەلدانى ھۆزى بلباسو بلاوونەمەى ناوو شۆرەتيان بەم ناوۋە
 دەگەپتەمە بۇ ئەم روداۋە كە گواپە پۇژىك لە پۇژان دا
 بىستو چوار (۱) تىرەى سەرەكى لە بەرەبابى پۇژەكى لەنزىك
 « تاب » — (طاب) كەسەر بەناۋچەى « خويته » — دواى
 ئەمەى لە موكرىانەمە بارىان كرد — كۆبوونەوۋە بوونە دووبەش
 دوازەديان يەكريان گرتو ناويان لەخۇنا بلباس دوازە ھۆزو
 تىرەكەى تر يەقەوالىسى ناسراون ، دەلئىن قەوالىسى و بلباسان
 دوو ھۆزى بابانەكانى (۲)

(۱) حوسىن حوزنى دەلى تۆزدە قەبىلە بوون
 (۲) شىلبانى باسەكە (بلىس) و (قەوالىس) ناوى دووگوندىش
 لە تاۋچەى ھەكارى (شەرەفنامە ل ۶۷۳) ھەرۋەھا
 (بلىس) شارىكە لە مىصر ھەشتا كىلومەترىك لە شارى
 قوسطاطوۋە دوورە (معجم البلدان ج ۱ / ۴۷۹) چارىكى تر
 شەرەفنامە لە (ل ۲۷) دا دەلى ھىندىك دەلئىن ھۆزەكانى
 پۇژەكى و ھەكارى لە بابانەوۋە ھاتوون
 مامۇستا عىباس عەززاۋىش لە كىتپى (عشائر العراق
 الكردية) ج ۲/ ۱۰۲ دا ھەر راي شەرەفنامەى ھىتاۋەتەمە .

پوختەى وئار كاتى ئو تىرانەى پۇژەكى لە (ئاب) كۆبونەو زەپەكانى ئو ناوپان بەسەر خۇيان داپەشەو بە دلسۆزى يەكترىان گرت و مەزىكىيان بۇ خۇيان ھەلبۇادو بوونە ھىزىكى بەپىزو ملبان لەولات گرتن نا ، پۇژەكى پەسەن ئەو بە بەش و بارى لە گوندى (ئاب) ھەبى ئەو بەزى نەكەوتىبى پىي دەلەين زپە پۇژەكى ئەوسا كە بەدلىس و ھەزو لە دەست (تاويك) ناويك دا بوون كە نەتەو ھى شايانى گورجىستان بوو پۇژەكى لەگىزى پراچوونو لە وەلاتيان تارانلەو ، ھىندىك دەلەين ھەزو لە گورجى گىراو ھە بەدلىس لە ھۆزى گوردەكى ، ھىندىكى تر لايان واپە ناوچەى بەدلىس لەناو دەستى زوقەبىس دەرخرا كامى راستەو كامى درۆپە ھوبالەى بەئەستۆى چىرۆك بىزان !!
 دوای گرتى ھەزوو بەدلىس چەند ماو ھىك لەزىزە شاپەى سەر كۆمارى سەردارىان دا بەسەر بەخۇبى و ئارانەى پائان بۇاردو كاتى سەرۆك گىانى پاكى بەپىمىردى خودا ئەسپارد تىرىتەى لى نەكەوتەو پۇژەكى بى گەورە مانەو بوونە گورىس كىشەكى و ھەركەس بۇ لای خۆى پاكىشاو نىوان پساو پىك و ھەربۇونو تىك بەرپوون شىعەرى مەولانا ھاتى زۇر بەجىتە كە قەزىمۇبە :

= ئەو ھەش لەباد نەكەين كەلە ناوچەى كەندىناوای سەر بە پارىزگای ھەولير گوندىك ھەبە ناوچە (ھىس يىلباس) •
 سالى ۱۹۵۶ ژمارەى دانىشتوانى (۱۴۰) كەس بوو ھەر وا چەند گوندىكى تىرىش ھەبە بەناوچە (چىنارۆكۇ بلباس)
 (عەلباوا قوچە بلباس) (قوچە بلباس) سەپرى الدليل
 العام لتسجيل النفوس لعام ۹۵۷ ل. ۸۱ - ۹۵ بکە

گەر ولات لنى ئىسمىنى فرىا دەس
 مال ويرانه بن دەس و بن كەس
 ھەرى فرمانپەوا ئەگەر ھەوتسا
 ئەجىبە دەرشىتەو لى مەزگەوتسا

سەردەمىكىش وا رابرا لە ئەنجامدا سەرك ھۆزو راوئىز -
 كاران كۆرۈنمە بە دل لى بىران كەتۈ چارى ئەو پىتىو بن
 بارە كارتىك بكن

تەشما وايان بەباش زانى (عزالدین) و (ضياءالدين) كە
 ھەرھو كيان براپوونو نىشتەچى شارى (ئەخلاق) بوون بە
 مېوانى يىتە ئارخو ، لەئاو گەلو ھۆزدا بىزىن ھەليان سەنگىتىن
 ۋە پان ھۆزىن ھەركىن لەموان بو فرمانپەوا دەست دەداو
 حاكىمىن لى دەرشىتەو بىكەنە سەرهارى خۇيانو لەو ھەركەس
 ھەركەسو ئابارى بە پزگار كەنو چىدى سەربىزىوى نەبىو
 پىتىنى لەئاو لاجى و ئارامى يىتە كاپەو

گەرھو گىچكىش سەرلەبەر ئەمىرەيان پەستد كرو پەيماناندا كە
 سەرى مو لنى لاتەدەن ، ھىتتىك لەسەر ئاسانى ھۆز چوونە
 (ئەخلاق) و لە شازادانان گىمەاۋەو بەوپەرى قەدىرو پىزەۋە
 جىنايانە شارى بەدلىس كۆمەلىكىان (عزالدین) يان كرده
 فرمانپەواى بەدلىسو دەستەبە كەان (ضياءالدين) يان بەدل بوو
 لەگەل خۇيان برده ھەزۆو كەردىانە فرمانپەواى خۇ خەلكە كە
 بەگوتى لە مستى ھەموو ھەستو نىتى خۇيان دايە دەست ئىسو
 دوو براپەو ئەوانىش زۆر بە لە بارى بەكاروبارىان دەچاران

په سندی هۆزی بلباسی

وه كو له پيشه وه گو ترا بنیچه ی هۆزی بلباس ده چینه وه سه ر
هۆزی پۆزه کی كه و ابو هه ر پۆزیک له وه هۆزه بنری هۆزی
بلباسیش به شی خۆیانی لی ده به ن شه په فنا مه له م باره وه له ژیر سه ره
باسی (په سندی هۆزی پۆزه کی) دا ده لی

له ناو هه موو كوردستان داو له چاو هه موو تیره وه هۆزان بۆ
نازایی و دلاوایی و مه ردا به تی و به نا مووسی و راستی و چاکی و شه رم
به خۆیی و ده ست پاکی و ناين داری هۆزی پۆزه کی ديار ده وه له ناو
كو دا هه لپژار ده ن دل سۆزی گه وره ی خۆیان و هه تا بلسی
شه مه گدارن هه ر كا تئ فه رمان په وایان تووشی گێر مه وه قه ره قه ش
ده بی ئه وسایان بی نه چی ده كه ن ؟! كه س ئاو پ وه سه ر خۆنا دا ته وه
له پینا و پارێزگاری و ئاسوده یی میری خۆیان سه رو ما لپان به خت
ده كه ن

هه ر جا ریک ولاتی به دلپس بیگانه زه وتی كرده وه میسو
مه زنی پۆزه کیانی له سه ر فه رمان لا برده وه پۆزه کی وا هارو ژا ون
بی ئه وه ی كه س كۆمه گیان بی ده ست له ده ست و قه وه ت له
خوا هاناش ده ست و پمبی خۆیان شیشا ونه گیانی دو ژمن و حه لوائی
شه قانیان پی كردون له ناو كوردان با وه ده لین به هه ژماره ی
هه ره بر دیکي له دیواری قه لای به دلپسی گه را وه ۱۲ ئه سه وه نده ش
سه ری پۆزه کیان له پینا وای دا په پا وه ، پادشایانی زل و زو ردار كه
چاو ده به نه كوردستان و خۆ له گرتنی خۆش ده كه نه به ر له

هەر کار پهللاماری سەرداری ١٥٠٠ چە بە دلیس و چە کلداری پۆزه کی دە دەن هەتا پۆزه کی بە هێر پەن کوردستان بە کەس ناگیرئ و هێزه کانی تری کوردیش چا و له پۆزه کی دە کەن و خۆ بە گز دۆژم دا دە کەن

کاتی سولتان سولهیمانی قاتوونی (١٥٢٠ - ١٥٦٦ م) وه لاتی بە دلیسی گرت و شه مسوودین خانی سەرداری لی وه دە رناو بە ره و تیران ئاواره بوو تا سەح سالان هۆزه کانی (بایه کی) و (زیندانی) و (بلباسی) نه هاته بهر فرمانه وه و سولتان هه مو میرو مەزنی زلی کوردستانی لاردنه سەری و ئەو کوردانه وه ک دیوه کانی کبوی قاف پهللاماری پۆزه کیان داو نه شیان توانی پامیان بکەن

سولتانی سولهیمان پایه کهزانی به توندو تیزی چی بۆنا کرئ باریان نابا (بهاء الدین) به گی چه زوی هتا و کردیه ده سکسی خۆی و خەلکی دۆلی «کیفنلور» و تیره کانی بایه کتانی بۆ راست کردو له و لاشه وه برایم به گه و قاسم به گی کوپی شیخ میری بلباسی دل خۆش کردو مه لاسی کردن ئەوسا توانی به دلیس بگری

گەلێک جار واهه لده کهوئێ کوپه میرانی کوردستان دین و سەر له به دلیس دە دەن و ماوه به ک ده بگوزه رینن به لام هەر گیز ناغا زاده و کرپه میرانی پۆزه کی بۆ پۆزیکیش نه چوونه به رده رکی مالی به ک له میرانی کوردستان لاوی پۆزه کی له ژبانی ئاواره بیش دا زۆر خۆپاگرو به پشووون ١١٤ دل ساردو ناھومیئد نابو و کۆشش و خەبات دە کەن و پێنگه ی خۆیان دە کەن و مو هونەرو

جوهەر دەنۆتێن بۆ نموونه دەرویش مەحموود کە لە چیری گهورە ی کە لە چیریان ولاتی خۆی بەجێ هێشت و خۆی گەیانده بە باره گای عەرشاسایی سولتانی سوهیمان پایەو لە سایە ی وریای و دەریایی و هونەر مەندی و مەردنی و پەندی و پیتۆلی و لە بلەبانی خۆی خۆی دە گەل پادشا پێک خست و پیوه هەمەمی

حەیدەر بە گی برزای دەرویش مەحموودی کە لە چیری چووتە لای سولتان سلیمانی قاموسی ، لە بەر ئازایی و پەشیدی و زڕینگی ناوبازگی مەردانە ی هەریسی هۆزی (جیهان بە گی) و (محالی پالو) ی بە ئیقطاع پێتە پۆزگاریکی دورو درێژخۆی و چە کانی بە سەری راگە یشتون و پێ پەرسرای بوون (۱)

مامۆستا عەرزای دە ئێ

بە دە گمەن پێ دە کەوی پیاو بتوانێ هۆزێکی کورد بە پێک و پێکی بە گە یە نیتە وە سەر بناغە ی ئە صلی خۆی و بنیچە ی بـزانری مە گەر لە پێگە ی میژدی نوسراوە ، یان قەسە ی دە ماو دە می هۆزە کە خۆی جا کاتێک ئیمە سەیری میژو دە کە یان گوێی بۆ قەسە ی سەردەم و زاران دە گرین دە بینن و دە یسین کە جیاوازی یە کی زۆر هەبە لە ئێوان ئەم سەرچاوە تا ئەو سەرچاوە کە وابوو بە لگە یە کی پەروا پێ کراوی میژو و ییمان لەم پارە وە دە ست ناکە و ئێ کە بە پێژە ی سەد دەر سەد تاریکیایی پابور دە مان بۆ پۆشن بکاتە وە (۲) ئە مەش دیار دە یە کی زور بە ی پودە و و باسو و خراسی میژو وە و

(۱) پەروانە کتییی (کوردستانێ موکریان یا ئاترو پاتین) ل ۴۳

(۲) عشا ئەر عرا ق الکوردیە / عەسس العزای بغداد ؛ مطبعە

تایهت نیه بههۆزه کورده کانهوه ئهوهی که نیمه دهیزانین ئهوهیه که هۆزی بلباس دهگه پێتهوه بۆ سههر هۆزه کانی پۆزه کی که له بنه پهمت دا (٢٤) تیره و خێلی کورد بون و پرو داوی پۆزگار و ای ئی کردون که به کتر بگرن و به کیه تی بۆ خۆیان پینک بینن و دوانزه تیره یان به کیان گرت و خۆیان ناو نا (بلباس) دوانزه که ی تریان خۆیان ناو نا (قهوالیس) وه کو له مه دوا باسی لیه ده که یین به تیکرا هۆزه تیره و به ره بابه کانی پۆز کی به ناو بانگن له نان بده یی و ئازایه تی و به ناموسی و راستگویی و دینداری و دهست پاکی و داوین پاکی دا

له پۆزگاری سولتان سلیمانی قانونی دا توشی ده رده سه ره یه کی زۆر هاتون په ههنده ی وه لاتان بون و ناخوشی و چه ره سه ره ییکیان توش بووه که باسی نا کرئ، که وتونه وه لاتنی سیستانه و شهریان له گه ل بلوجان کرده و به سهریان دا زال و بون. ئیتر به م جهۆره پۆزگار هینا و نی و بردونی هه تاکو له ناکاما بر پکیان که وتونه عیراق که و ابو و راسته که ده لین سه رده می سولتان سلیمانی قانونی سه ره تای جولانی هۆزی بلباسه له زیدی خۆیان بۆ عیراق (١).

تیره و بهر به بابه سهره کیه کانی

هۆزی بلباس

وه کو زانیمان هۆزی بلباس به شیکه سهره کین له هۆزی به ناوبانگی رۆژه کی . شهرفنامه له (٦٧٧) دا ده لێ دوانزه تیره ی رۆژه کی به کیان گرتوووه و ناویان له خۆتاوه بلباسی دوانزه تیره کی تریشیان به کیان گرتوو و ناویان له خۆتاوه قه والیسی به لām له (٦٧٩) دا ده لێ نه هۆزه — واته رۆژه کی — بیستو چوار تیره ن پینج له مانه — که قیسانی و یابه کی و موده کی و زوقه یسی و زیدانین — کونه دانیشتی به دلیسن ده شیان که به ره ی بلباسین که له چیری و خه ربیلو باله کی و خه یارتی و کۆرئی و بریشی و سه کری و گاری و بیدوری و به لā گهردی و ن

نه نو هۆزه ش! که زهر دوزی و نه نداکی و په تسافی و گردیکی و سهره وهردی و کاشاگی و خالیدی و واستوکی و جهیزانن قه والین

شهرفنامه که ده لێ پینج له تیره کانی رۆژه کی دانیشتی به دلیسن ، ئیشاره بۆ نه وه ده کا که نۆزده تیره کانی تری له به ره تا خه لکی هه وی نین به لām نالێ له کوئیوه هاتوون ماموستا حسین خوزنی موکریانی نه مه ی بۆ په وون کردوینه وه

نوسویه تی (نه خاکی موکریانه وه عهشیره تی بلباس و قهوالیس گه نۆزده قهبله بوون باریان کردو چونه نزیك شاری (خوی) له جینگابهك كه پئی ده لئین (تاو-تاب) دانیشن و كۆبونه وه وهوای كیشهوهر گیری یان كه وته سهروه وه روو به خاکی به دلیس چونو حاكیمکیان بۆ خۆیان داناو به دلیس و همزۆیان گرت و دهستیان به فرمانه وایی کرد ئهوانه به سنج قۆل داندراون

۱- بلباس ۲- قهوالیس ۳- همزۆ بلباسی ده قهبله ن (همجار وه كو شهرفنامه تیره و به ره بابی ههرسێ قۆله كان - بلباس ، قهوالیس و همزۆ - ده زمیری (۱) ئه مه پوخته ی پابردوی هۆزی بلباس و تیره كانیه تی كه شهرفنامه باسی لیهو كرددون و لئیان دواوه

وا دباره دواى شهپى چالديران سالى ۹۲۰ ك / ۱۵۱۹ ز كه عوسمانيه كان توانيان - به هۆى مهلا ئيليرسى به دليسى به وه - كوردستان داگير بكه ن و سهفهويه كان وه ده رنين چنگى خۆيان له زۆر شوینی كوردستان گير بكه ن و به ئاره زۆى خۆيان مירו فرمانه وای كوردی سهر به خۆيان به سه ره ناوچه كان دا دابهش بكه ن ئیدی تهنگيان به هۆزی بلباس هه لچنیه وه ئه و تیره و به ره بابانه ی سهر ره قو گوئی له مستیان نه بوون ناچاریان كرددون و لا تی خۆیان به جئ بیلن رو بكه نه ئه م لاو ئه ولا ئیتر هیندیک له

(۱) حسین حوزنی موکریانی / کوردستانی موکریان یا ئاترو پاتین ، رهوانلز چاپخانه ی زاری کرمانجی / ۱۹۳۸ ز ل / ۴۰ (عهباس عهز زواى) له (عشاثر العراق الکرديه) ج ۲ / ۱۰۳ دا ههروه کومامؤستا موکریانی تیره کانی نوسيون

تیره کالی، نو هۆزه له پوژگارێکا هاتوونه کوردستانی هیراکی
 تیتا، دیاره بێکیشیان په پونه کوردستانی ئیرانو هیندیکیشیان
 هه له ولاتی بهدلیس ماونه. بهو جۆره په تهوازه بوونو
 به کوردستانی ئهم دیوو ئهو دیودا بلابوونه وه چهند داستان و
 شهرو شوپیان توش بوو :

هه بۆ نمونه ئه و تا ئیبراهیم بهگی کوری قه له ندهر
 ئاغای بلباس کاتی ته ربوهی ولات بووه و کهوتوته ولاتی سیستان
 پاشان له سهردهمی صفه و یه کاندا له لای موحه ممد خانی فه رمانه وای
 سیستان دامهزرا، پاشان به سه رکرا به تی له شکرێک چوه ته سه
 خاکێ بلوچستان له پاش چهند شهرو کوشاریک - که له
 هه موان ها سه رکه و ترو بوو بلوچه کانی شکاند - ئیتر به زۆری
 بازوی خۆی بلوچستانی گرت و خسته زۆر فه رمانی خۆ به و ده وایی
 زۆر تیره و به ره بابی هۆزی بلباسی بردوونه ئهو ناوچه به تیتاش
 له هه ریمی بلوچستان چهند خهزان و بنه ماله ی و مه نگهرو (بلباس)
 هۆزی دیکه ی کوردیش که له و خاکه دا هه ن به هۆی ئیبراهیم
 به گه وه چونه ئه و ئی و له و ئی دامهزرا و نو هیزو ته وانا یان تیدا په یندا
 کرد، شایانی باسه ئهم ئیبراهیم په گه له سالی (۱۰۰۰) ی کۆچی
 = ۱۵۹۲ ز له بلوچستان مال ئا وایی له جیهان کردوه (۱)

شه ره فنامه هه تا سالی ۱۰۰۵ ی کۆچی = ۱۵۹۷ ی زایینی
 بێرێک به سه رها ت و داستانی ئهم هۆزه ی نوسیه ناوی هیندیکیک

(۱) بهروانه کتیبی کوردستانی موکریان پا ئاتوو پاتین ل ۴۳ - ۴۴
 شه ره فنامه ل ۶۷۸ هه رده ها پشه وا قازی محم دو کۆماری
 مه اباد نوسینی محم د بهاء الدین ملا صاحب (ل ۸)

مهزله پياوېشى لىن هيتاوندو شوپن و مه قامى ديارى كړدوون ئىخسر
 دواى شهرفنامه ميژوه كه مان لى ده چرئى و سرچاوه به كى ترى
 پروا هېن كراومان له بېر ده ستدا نيه زنجيره ي روداوه كانمان بؤ
 باس بكا بهر بابو تيره كانى بلباس لىك جيا بكا توه پو شنايهك
 بخانه سر مه لېه ندو شوپن و هه ريميان ، نازانين ئه وانى هاتونه
 كوردستانى هيراق كام تيره و بهر بابى بلباسين هه روا ئه وانى
 بهرر كوردستانى ئه ودبو پو ييشتون يان ئه وانى له ناوچه ي
 به دليس و ده رو بهرى ماونه وه ؟! دياره زور خيترانو بهر بابيشيان
 په هوى ئم بهر ته وازه بوونه و بلا بو نه وه يان له گه ل هوزو تيره ي
 تر دا تىكه لاو بوون و توانوه بنيه ي خويان له بير چوته وه بگره
 پوژگارى وايان به سردا تيه ريوه له هيندى ناوچه و هه ريم دا
 كه سىك گو ئيتى بلباسيم زمانيان به ريوه له ناويان بردوه يان هېچ
 نه بووبى له ناوچه كه وه ده ريان ناوه ئه ممش ديارده به كه بؤ هه مو
 هوزو به ماله به كى ئاواره كه دوزمن به سهرى دا زال بى ويه وى
 بى هتري بكاو له ناوى بهرى

ئير وه كووه ده رده كه وى تيره و بهر بابه كانى بلباس ئه وانى
 كه ناوچه ي به دليسيان به جى هيشتروه زور به يان دابهش بوون
 به سهر هو هه ريم و ناوچانه ي كه كه وتونه ئيوان شاره كانى
 سابلخو سنه و په وانلزو كوئى سنجه ق (۱)

(۱) جميل پوژبه باي / وئارى ثوره الشيخ عبيدالله على الحكومه
 القاجارية القسم الاخير كوفارى كوفرى زانيارى ده سته ي
 كورد ، ج ۱۶-۱۷ ل ۵۰۰ په راويز

دیاره برنکیشیان لهم سنوورانەش تێپه‌پرینو دوورتر
که‌وتونه‌وه ته‌نانه‌ت چەند خێزانیکیان گه‌یشتونه‌ سواریا
لوبنانیش (۱)

ئینر لێره‌وه کاره‌ساتی سامناک و روداوی جوړاو جوړو سه‌ر
سوڤه‌ینر بۆ هۆزی بلباس دەس پێ‌ده‌کاو داستان و به‌سه‌ره‌اتیان
تیکه‌لاو به‌میزوی فه‌رمانپه‌وایانی ئه‌رده‌لان و بابانو سو‌ران ده‌پێ‌و
په‌چرپه‌چ و چارچار شه‌رو شوڤیان تو‌مار کراوه‌ دیاره‌ زۆریشی
فه‌وتاوه‌ له‌بیرچۆته‌وه‌و گه‌وتۆته‌ نیو ده‌رپای میژووی نه‌زانراوی
گه‌لی کورده‌وه‌ !!!

له‌لایه‌کی تریشه‌وه‌ — چونکه‌ ئه‌و مه‌له‌بنده‌ی که‌ ئه‌م هۆزه
تیاندا نیشه‌جێ بوه‌ یان گه‌رمین و کو‌ستانی تیا کردوه‌ — که‌وتۆته
ئه‌و شو‌تیانه‌ که‌ گۆڤه‌بان و جێ شه‌رگه‌و نیزاع و کیشه‌ی به‌رده‌وامی
نیوان سه‌فه‌وییه‌کان و عوسمانیه‌کان بووه‌ ، دیاره‌ زۆر جار تو‌شی
گتیه‌وه‌ قه‌رقه‌ش هاتوه‌ کایرا و ته‌نی — ئه‌م لام تاته‌و ئه‌و لام
تاته‌ وه‌ی بابه‌ جیقم ده‌ره‌اته‌ — له‌ هه‌ردوو لایه‌وه‌ زه‌ربه‌ی وێ
که‌وتوه‌ تو‌وشی ماله‌وێرانی هاتوه‌ که‌وابوو میژوی هۆزی بلباس
تیکه‌لاوی میژوی سه‌فه‌وی و عوسمانیه‌کانیش بووه‌ هه‌ر له‌به‌ر
ئه‌وه‌ی که‌ له‌ ناوچه‌ شاخاوی به‌کاندا ژباون و شو‌پێ‌و مه‌له‌بنده‌کانیان
سه‌خت و قایم بووه‌ زیاتر که‌له‌ه‌رق و سه‌سه‌خت بوون به‌رامبه‌ر

(۱) شکور مه‌ستا / گۆڤاری کۆڤی زانیاری به‌رگی ۱۷/ ۱۶۸
وتاریک به‌ناو و نیشانی کوردو کوردستان له‌ نیگای چەند
گه‌رپه‌یده‌یه‌کی رۆژئاواییه‌وه‌ هه‌روا چەند نامه‌یه‌کی
ده‌ستنووسی لای کاک محمد بی‌تووه‌یی له‌هۆزی بلباس

دوژمنه كانيانو زورچار راسته و خۆ شه پيان له گه‌ل عوسمانيه كان
پان سه‌فه‌ويه كان كردووه زه‌ربه‌ي كارى گه‌ريشان لى داوونو له
مه‌يدانى نازايه‌تى و نه‌ترسانا هونه‌رى مه‌ردايه‌تيان نواندووه دوژمبان
بزاندووه (١) به‌جۆر ئىك كه‌ ئىستاش ئه‌و ڤوداوانه له‌سنگى دانىشتوانى
كوردستان دا وه‌كو چيرۆك ماونه‌وه و زورچار باوكو دا بك له
گۆئى ئاگردانى زستان بۆ مندا له كانيان گيڤاوه‌تووه و ئه‌وانىش به
ئاسوخه‌وه له‌گه‌رشه‌ى دى و هيشكيان دا جىنگيان بۆ ئه‌رخان كردون و
له‌بىر خۆيان نه‌بردووه ئىمه لىزه‌دا برك له‌و چيرۆكانه ده‌كه‌ينه
ئاواخى و كون و كه‌له‌به‌رى ڤوداوه توامار كراوه كانى ئه‌م هۆزه‌يان
پى ئه‌ر ده‌كه‌ينه‌وه نه‌ك ئه‌وه به‌لكو هيندى له‌م چيرۆكانه راسته و خۆ
ڤاگۆزى ئه‌م نوسينه ده‌كه‌ين به‌تايه‌تى ئه‌و چيرۆكانه‌ى كه‌ ده‌ماو
هه‌م له‌نۆ هيندى به‌ماله‌ى بلباسه كان دا گيڤدزاوه‌تووه و له‌راستيه‌وه
تريكه

(١) جه‌مىل به‌ندى ڤۆزه‌يانى و تارى (ثورة الشيخ عميدالله على
الحكومة القاجارية القسم الأخير) سه‌رچاره‌ى پىشور
مه‌روه‌ما ككئىسى (رحلة ريج) ترجمه جه‌رجيس فتح الله

دوو کتیبی به سوود بو میژووی هوزی بلباس

پیش نهووی هم باسه بهچی بیلیم به یئوسنی دوزانیم بلباسچی
سهرپیی دوو سهرچاوهی گرینگی به که لک دهر بارهی هوزی
بلباس بکه مو به خوینتری مام ناوه نندی بان ناشنا بکه مو سهر
چاوه کانیش نه مازهن

۱ — تقریر درویش پاشا

هم کتیبه بریتیه له راپورتیکی زانستیانهی بروا پیچ کراو ،
خاوه نی کتیبه که ناوی دهر ویش پاشایه و تورک نزاده ؛ دانانی
هم راپورته ده که پئنه وه بو سالی ۱۲۶۴ ی کوچی ۱۸۴۹ ی
زایینی که ده ولته تی عوسمانی و ده ولته تی تیران ویستویانه سنووری
نیوان خویان دیاری بکه نو نيزاع و کیشهی سهر سنوور حال
بکه ن بو هم مه بهسته لیژنه به ک دانراوه پتی ده گوتری (لجنه
خلود) سه رۆکی لیژنه که ناوی دهر ویش پاشا بووه لیژنه که
به ماوهی چوار سال به درژیایی سنووری نیوانیان بسک به بست
به سهر سنوردا رۆشتونو زور به وردی لیکولیه وه یسان کردوه
به گوترهی پیوست ناوی هوزو سه رۆک هوزو دابو نهریت

تیره و بهرەبابی ھەموو عەشیرەتێکی سەر سنووریان تۆمار کردووە
 سالی ۱۲۶۹ ی کۆچی ۱۸۵۳ ی زاینی راپۆرتە کەمیان تەواو
 کردووە پێشکەشی سولتانی عوسمانی کراوە سالی ۱۲۸۳ ی کۆچی
 چاپ کراوە جارێکی تر سالی ۱۲۲۱ ی کۆچی لە ئەستەمبول
 لە چاپخانە ی (احسان) چاپ کراوە تەو

ئەم کتیبە وەکو بەحیثیکی مەبدانی زۆر زانستیانه دواووە
 پستی بە بەلگە ی بەھێز بەستووە سەرچاوە بەکی باوەر پێ کراوە
 بۆ زانست و دەربارە ی ھۆزەکانی سەر سنوور پەتایەت بۆ
 لیکۆلینەو لەسەر ھۆزی بلباس و تیرە و بەرەبابەکانی پێشی سەو
 بەنجا سالیك پێش ئێستا

۲ — سیاحەتنامە حدود

یەکیك له ئەندامی لیژنە ی دیاری کردنی سنوور خوێشید
 پاشا بوو خورشید پاشا بە وەزیفە لی پرسیراوی نووسین
 (مدیر التحریرات) بوو لە وەزارەتی دەرەوہی حکومەتی
 عوسمانی ئیتر وەزیری دەرەوہی دەوڵەت داوای لی کرد کە
 لەلایە زۆر بەوردی لیکۆلینەو بەکی سەر سنووری بۆ بنوسی
 ھەر شتیک دەبینی و دەبوسی لە نیوان سنووری عیراق و ئێران دا
 لە گوندو کوێخا دی و ھۆزو شوین و شوینە وارو ھاوینە ھوارو
 گەر مەسیر بەدوررو درێزی لی ی بدوی و بیکاتە کتیبیک پێشی
 راکەیاندا کە ئەم کارە مەبەستیکی گرینگی سولتانەو دەبەوی زۆر
 بەوردی بچیتە ناو مەوزووعە کە وە ھیچ پێشەسازی بەک یان دابو

نەرىت ھەلسو كەوتى ھەموو ھۆزىكى سەر سنوورو ئەم دىوو
 ئەو دىوى سنووريش لەتەك ناوى ھۆزو تىرەو بەرەبابو ژمارەى
 خىزانو چەكدارى ، شۆينى لەوەرەو بەختو كەردنى ئازەلىان ناوى
 گوندەكانى سەر سنوورو نزيك سەرستوورو ھاوينەھەوارو جۆرى
 مېوہو رەوہكو گژوگىيەى كوئىخاو پياوماقولو زاناو قسنو شۆينو
 شۆينەوارى كۆنە قەلاو پىنگەوبان بخاتە تاو كىتتەكەيەوہ ؛ ئىتر
 خورشىد پاشا لە ماوہى چارار سالى گەران بەسەر سنوورداو
 ئىكۆلىنەوہو تەفتىشو پرسىبار كەردنو ئى بوردەنەوہو خوئىندەنەوہ
 زانىارىيەكى باشى دەست كەوتو نووسى تالە ئاكاما كىتتەى
 سياحەتنامەى حلودى ئى دەرچوو ئەمجار پىتشكەشى بارەگەى
 سولتانى كرد ، ئەم كىتتەچاكرىن سەرچاوەيە بۆ ناسىنى ھۆزەكانى
 سەر سنوور بەتايبەت ھۆزو تىرەو بەرەبابەكانى بلباس لە ھەموو
 روويەكەوہ باشقرىن سەرچاوەيەكى نووسراوہ كە پىتش (۱۵۰)
 سەدو پەنجا سالى لەمە پىتش بە ئىكۆلىنەوہەكى زانستىيانەو
 بەحتىكى مەيدانى باسو خواسى ھۆزى بلباسى لە دوو توئى
 خۆى گرتوہ زۆر لە پاپۆرتەكەى دەروئىش پاشا فراوان ترو
 زانستى نامىزەو بۆ زانىارى مېژويى بەكەلك ترو ؛ چونكە
 پاپۆرتەكەى دەروئىش پاشا پۆلىكى پامبارى رەسى ھەيەو
 شىتك پەيوەندى بە سنوورەوہ نەبى نەى نووسىوہ بەلام كىتتەى
 سياحەتنامە يەكەم فراوان ترو چۆتە ناو مەوزووعەكەوہ وا ديارە
 قەلمەكەشى بە برشت ترو بوو شتى لاوہ كىشى تىكەلكىش
 كەردووہ بە كورتى دەتوانىن بلىين كىتتەى سياحەتنامە تەواو
 كەرى پاپۆرتەكەيەو بە ھەرھەردوكيان سەرچاوەيەكى بەقىمەتو
 بەبەھانو نمونەيان نى

هۆزی بلباس . لق تیره کانی

بنيچه و سه ره هه لدانی

ماموستا ئەمین زەکی بەگک دەفرموی کەم عەشیرەتی کورد هەبە کە تاریخی پینچ سەدسەل بەرەو ژورتر بچن چونکە لەپیش ئەم موددەدا کوردستان لە ئیستا پچوکتر و مەخلود تر بوو ، لەناو گەلێ حکوومانی بەقووت و گەرەدا بوو کە ئەم حکووماتانە نیان ئەهیتت کەس مەلکە کەیان لە دەس بستی و داخلی ولاتیان بێن ذاتەن لەو دەووەدا گەری دەی بەیانیش (سیاح الاجانب) لەناویانا نەبوو (۱) لەلایەکی ترەو ە تیمە — تا ئیستا —

(۱) کوردو کوردستان ب/۱/۳۷۹

بەلام کتیبی (حضارة العراق ج ۱۱/۱۱۹ — ۱۲) دەلێ لەپاش هانتی مەغولەکان و وێران بوونی بەغدا بە دەستی ئەوان سالی ۶۵۶ ی کوجی = ۱۲۵۸ ی ز لە کوردستاندا چەند سەرەك عەشیرەتیکێ کورد فرمانرە وایبێان بۆ خۆیان پیکەووە ناووە بە گۆیرە ی پۆژگار بەرزو نزمی بان بەخۆووە بێبوو تا لەسەردەمی عوسمانی دا ئەم فرمانرە وایبێانە (بابان سۆران — یادینان — بۆتان) هاتنە کایەووە بۆ پۆژگار بکە هەریە کەیان لە ناوچە ی خۆی دا فرمانرە وایبێ کردووە

=

سەرچاوه به کى میژوویسی بپروا پئی کراوی و اشمان له برده ست دا نیه
 پئیش کتیبی شهرفنامه باسی هۆزه کورده کان بکاو شوین و
 مهلبه ندیان پروون بکاته وه ؛ جا بابزانین شهرفنامه و سەرچاوه کانی
 پاش ئه ویش چۆن تیره و بره بابه کانی هۆزی بلباسیان لیک
 داوه نه وه بر دو یانه وه سەر کچی و چهند تیره و لئو و بره باب و
 خیزانیان لی جیا ده که نه وه شوین و مهلبه ندیان چۆن ده ست نیشان
 ده که ن ؟! ههروا ئاخۆ — جگه له شهرفنامه — چ به لگه نامه و
 سەرچاوه به کى دی نیه له م باره وه ؟!

وه کو من بزائم — تا ئیستا — کۆنترین سەرچاوه که ناوی
 بلباسی هینابی ئه و نوسراوه به که له کۆتایی و قورئانیکی ده ستنوسی
 کون دا تۆمار کراوه (۱) ، له وئى دا مه لا مه نصور ناویک برئ

= ههچیشیان نه بتوانی فرمانپه وایی به کانی تر بخراته ژیر رکینی
 خۆیه وه هه ر له گه ل ئه م فرمانپه وایانه دا چهند عه شیره ت و
 هۆزیک و هه بوون و هه ریه که بان پۆلی تایه ته تی خۆی له
 ناوچه که دا هه بوو

ئه بچار هه ربۆ نمونه ناوی عه شیره ت و هۆزه کانی هه ورامان و
 بلباس و باجه لآن و سنجاب و جاف و هه رکى ده کا

(۱) ئه و قورئانه سالی ۵۳۰ کۆچی به ده ستی سه یید فیراهیمی
 حوسه بنی له خورمال نوسراوه ته وه ناوبراو له کۆتایی
 قورئانه که دا برئ یادداشتی خۆی نوسیوه ته وه ؛ دواى خۆی
 مه لاو زانایانی که ئه و قورئانه یان که و تۆته لا — هه ریه که
 بۆ خۆی شتی تری لی زیاد کردوه ، ئه و قورئانه له سالی

=

یادداشتی خۆی بو باوڤو باپیرانی لهسەر قورئانه که نویسه تهوه
 نهجار چوارینه به کچی عه ره بی نویسه نبوه دپری دوهمی شیعری
 چواره می پێک هاتوه له ناوی مهلا مه نصورو باوکی و بنه ماله که ی
 له هه مان کات دا رسته که به حسابی نه بجه د میژوی نویسنه وه ی
 یادداشته کانیش دیاری ده کاو سالی (۷۷۰) ی کۆچی ده گرتنه وه
 نه مهش ده فی چوارینه که به

الحمد لله على الاتمام ثم صلاة الله مع سلام
 على الذى اصطفاه فى الانام وآله وصحبه الكرام
 أعوذبك من همزات الناس دمنى على سنة خير الناس
 رضاك يطلب كاتب الحروف منصور ابن صادق البلباسى (۱)

نهم چوارینه تهوه ده گه به ی که له میژوی (۷۷۰) ی کۆچی
 له شاره زوردا هۆزی بلباسی هه بووه
 مامۆستا (حسین حوزنی موکریانی) بنیچه ی بلباسه کان
 ده باته وه سه ر هۆزه کانی موکری و ده آئی له خاکی موکریانه وه
 هۆزی بلباس پۆیشتوون بۆ ولاتی به دلپسو ده وۆرو به ری (۲)

= ۱۹۷۶ دا مهلا مه محمودی کۆپی مهلا هه بدورره حمانی
 سه رگه تی فرۆشتی به دائیره ی ئناری به غدا ئیستا له دائیره ی
 (دار صدام للمخطوطات) دا پارێزراوه و ژماره (۱۶۴۲۵)
 ی دراوه تی گۆفاری کاروان ژماره (۳۶) ل ۱۳۸-۱۵۰.
 (۱) گۆفاری کاروان ژماره ۳۶ ل ۱۴۲ سالی ۱۹۸۵
 (۲) کوردستانی موکریان ل ۴۰ که چی کتیبی (تاریخ =

دوایی لهو پوه هاتونه وه بو کوردستانی هیراقو ئیران ، شه په فنامهش
 هۆزی موکری ده با ته وه سر خه لکی شا، ه زورو ده لئی فه رمانه واپانی
 موکری به ری خه لکی شاره زورنو هیندیک ده لئین سر به تیره ی
 بابانین (۱) ئیتر چ سر چاره یه کمان به ده سه وه نه ئه م سه سه
 باسانه به یه که وه به سه ئی و زنجیره که بخاته وه سه ریه ک به سه هر
 حال سه مه تاریکیایی نیو ده ریای میژوه جارئ بۆمان روون
 نایته وه

شه ره فخان و حسین حوزنی هۆزی بلباس ده که نه (ده)
 تیره و به ره بابو به م چۆره ریزیان کردوون
 ۱- که له چیری ۲- خه ربیلی ۳- باله کی ۴- خه یسارنی
 ۵- کورپی ۶- بریشی ۷- سه کری ۸- گارس ۹- بدوری
 ۱۰- به لا گه ردی (۲)

عه باس هه ززاویش هه روای تو مار کردوون و سه رچاوه شی
 کتییی شه په فنامه بوه (۳)

ئیتیر له وه پاش ناوی له م تیرانه به رچاو نا که وئو له وانهی
 له سه ر بلباسیان نویسه بلباسه کان ده که ن به م تیره سه ره کیاههی
 — ته چه ند سالتیکیش دوای شه په فنامهش ناویان ته بوه ئیتر

= جهانکشای نادری (ده لئی بلباس هۆزیکی گه وره و فره
 تیره و به ره بابو له هۆزه کانی ولاتی (رۆم) ن = ولاتی
 عوسمانی عشائر العراق الکرديه (ل ۱۰۷).

(۱) شه ره فنامه ل / ۵۳۰

(۲) شه ره فنامه ل / ۶۷۹ کوردستانی موکریان ل / ۴۰

(۳) عشائر العراق الکرديه ج ۲ / ۱۰۳-۱۰۴

نازانين ئەو (دە) تيرەى كەلتقو پۆپى بىنەمالەكانى ھۆزى بلباس
بوون چۆن بۆلۆبوتەو ھە كاميان لە بەدلىس ماونەو ھە كاميان ھاتونە
كوردستانى عىراق و تيران

خاوەنى كىتپى (عرب واكراڧ ، رۇيە عربىة للقبضىة
الكردىة) قسەكەى شەرەفنامە دووبارە دەكاتەو ھە دەلىن ھۆزى
بلباس پىنك ھاتبو لە بەكەتەى چەند تيرەو بەرەبايتىك و خۆيان
ناو ناو (بلباس) ھتد

بەلام سالى ۱۸۳۰ ى زىمىر موخەمەدى رەواندىزى ھىرشى
كردنە سەرى و لىكى ھەلنەكاندن و پەرتەوازەى كردن لەو
كاتەو ھۆزى بلباس دابەش بوو ھە بوەتە چەند عىل و عەشىرەتلىك
ھەرىكەيان و ھەكوو ھۆزىكى سەربەخۆ دەژمىردىن ئەمجار باسى
عىلى مامەش و پىران و مەنگوور دەكاو باسى بېرى تيرەو بەرەبابە—
كانىشان دىنى و شوپىن دەستىشان لە رۆلى راميارى عىراق و
تيران دەست نىشان دەكا بېرىكىش بەشان و باياندا ھەلداون (۱)
ئەو ھەى كە تىمە دەيزاين ئەو بە كە سالى ۱۲۶۷ ى كۆچى
لىژنەبەك پىنك ھىنراو ھە ديارى كردنى سنورى ئىوان عىراق
تيرانى ئەمەقۇ لىژنەكە ماو ھەى چوار سال زۆر بە وردى لە
بىنچە و نژادى ئەو ھۆزانەى كە لەم دەبو لەودىبوى سنور بوون
كۆلىوبانەتەو لىژنەكە بە سەرۆكايەتى دەرويش پاشا بوە فىتر
لىژنەكە لە كۆتابى گەشتەكەيان بەسنوردا راپۆرتىكان نووسىو
لەو راپۆرتەدا دەرويش پاشا ھۆزى بلباسى كردو ھە بەم شەش
بەشانەى خوارەو ھە

۱- مەنگوۋر ژمارەى داناون بە (۱۲۰۰) خىزان

۲- مامەش (۴۰۰) »

۳- پىران (۱۰۰) »

۴- سن ؛ دەرويش پاشا بە (۴۰۰) خىزانى داناون

۵- رەمك (۱۲۰)

۶- هولمىزار (هورمىزار) دەرويش پاشا باسى ئەم ھۆزەى

نەكردو بەلام مامۇستا عەبباس عەززاوى مېژونووس بەبلباسى
حسب كردون ، شەرەفنامە لەلاپەرە (۶۰۷) دا ھۆزى (ورمىزار)
دەكاتە بەشىكى بنەمالەى گەلباھى ئەمجار كەگوى پادەگرين بو
ئەو سەرچاوانەى كە پرى باسو وخواسى ھۆزى بلباسيان كردو
زۆر گىروگرفت و ئىگروتىگوشىوى دەبىنن ھەرىبە كە بو خۆى
شىكى لەسەر نوسيون زيادو كەمیان لە تىرە سەرەكەكانى بلباس
دا كردو

بو نمونە مامۇستا (طە الهاشمى) دەلىق بلباس لەم خىلانە
يىك ھاتووە كە برىتىن لە ئوجاق ، مەنگوۋر ؛ مەنگورە كەل ،
مامەش ، سن ، رەمەك ئەمانە ھەزارو دووسەد چەكداربان
دەبىو شەش ھەزار خىزانن

مامۇستا مستەفا نەرىمانو عەبباس عەززاوى لە كىتیبى
« سىباحەتنامەى حدود » بان راگويزتووە دەلىقن گوايە بلباس

(۱) سەبرى كىتیبى مفصل جغرافية العراق ، العراق الحديث
دانراوى طە الهاشمى چاپكراوى سالى ۱۹۳۰ ز ل ۴۴۰ يكە
ھەروا كىتیبى كوردو تورلكو عرب ترجمة جرجيس فتح الله

ص ۲۰۲

بەشێکن لە ھۆزی جاف (١) دیارە ئەمە ھەلەمەکی میژووویی یەو
 خاوەنی (سیاحەتنامە) تێی کەوتوو ھەبەستیشیان ئەو بلباسانەن
 کە ھانیشتوی شارەزور بوون و تیکە لاوونزیککی ھۆزی جاف بوون.
 مامۆستا ھەرزوای لە کاتی باسکردنی خێلی ئاکۆدا دەلێ
 وەکوو دەگوترێ و باسکراو ھواپە خێلی (ئاکو) لە بنەپەتا
 بەشێکن لە ھۆزی بلباس لێیان جیابونەو ھیندیکیکس دەلێن: خێلی
 ئاکو بۆ خۆیان ھۆزیککی سەر بەخۆن لە بلباس نین ؛ ھەرەفنامەش
 بەھۆزیککی سەر بەخۆی حسیب کردون خواوەنی (سیاحەتنامە
 حدود) دەلێ خێلی ئاکو چل و سێ گوندن و ژمارە ی نیرینەیان
 شەش ھەزارە ھیندیکیکان لە (رانپە) و ھیندیکیکان لە ناوچە ی
 ناودەشت دادەنیشان سەرۆکە کەیان غەفور خانی ناو (غەفور
 خانی ناودەشت) (٢)

ھەر و جارێکی تر ھەرزوای کە باسی تیرە و بەرەبابەکانی
 (دزەبی) دەکا دەلێ تیرە ی گتۆلە (بنتولە) و ھولمزیار کە
 بە دوو لقی ھۆزی دزەبی دەژمێردرین لە بنەپەتا بلباسن و

(١) مستەفا نەریمان / اوراق تاریخێە کردیە فی وثیفە عشانیە
 گۆرکاری کاروان ژمارە (٤٥/١٣٨ سالی ١٩٨٥ وە ھەبباس
 ھەرزوای کتیبی عشانر العراق الکردیە ص ٦٥ ئەمەشی
 لێ زیاد کردو کە سەرۆکی بلباسەکانی شارەزور نساوی
 موھەممەد ناھای کوری ئەحمەد ناھایە ھەر و ھا دەلێ
 گوندی قاپنجەو کانی پانکی شارەزور گوندی خێلی
 بلباسەکانە

(٢) عشانر العراق الکردیە لاپەرە (١٢٨)

تیکه لآو بهو هۆزه بونو بنبچهی خۆیان له بیرچۆتوه (۱).
 کاتیکیش باسی هۆزی باله کی ده کاو بهره بابه کانی ده ژمیری
 ناوی تیره کانی دینی، ده لئی ئەمانه له بنه په تا بلباسن (۲) دوایی
 ده لئی ماموستا معرووف چیاووک بۆی باس کردوم که هۆزی
 باله که په یوه نندیان به هۆزی بلباسه وه نیه به لام ئەوه شمان له بیر
 نه چن که شه په فنامه هۆزی (باله کی) به تیره به کی بلباسی حسیب
 کردون (۳)

(۱) هه مان سه رچاوه لاپه ره (۱۵۲)

(۲) (۱۴۲)

(۳) شه په فنامه (ل ۶۷۹) و کوردستانی موکریان (ل ۴۰)

هۆزی ده‌لوش هەر ده‌چیته‌وه

سه‌ر بلباس

مامۆستا مستفا نهریمان له‌م باره‌وه نوسیه‌تی و ده‌لی
هۆزی (ده‌لۆ) تا ده‌وره‌ی سالی (۱۸۵۰) ی ز له‌ ههریمی
سه‌نگاودا بووه‌ هیچ به‌لگه‌یه‌کی نه‌وتومان ده‌رباره‌ی نیشتمانی
پیش سه‌نگاوی هۆزی ده‌لۆمان ده‌ست نه‌که‌وتوه‌ ته‌نها ئه‌وه
نه‌بیت ده‌ماو ده‌م له‌ پیاوه‌ به‌ته‌نه‌کانی ئه‌م هۆزه‌ بیستراوه‌ که
(ده‌لۆ) له‌به‌ره‌بابی ده‌ شۆره‌ سواری هۆزی بلباس بوون و له‌سه‌ر
سنووری تیران و عوسمانی به‌کان نێوان (سنه‌ و قه‌لاچولان) دا
بزیویان ئه‌کردو مه‌ترسیان خستیه‌ سه‌ر سنووری هه‌ردوو
ده‌وله‌ته‌که‌وه‌

جارێکیان کۆمه‌له‌ پێگرتیک پێ به‌کاروانیکی بازرگانی ئه‌گرن
کاتی ئه‌م (ده‌) براهه‌ به‌وه‌ هه‌وا له‌ ده‌زانن له‌ چه‌ته‌کان ئه‌چنه
پیشه‌وه‌ داویان پێ ئه‌که‌ن ده‌ست له‌ بازرگانه‌کان هه‌لگرن ئه‌وان
بمه‌ قایل نابن ؛ (ده‌) براهه‌ش په‌لاماریان ئه‌ده‌نو کاروانه‌که‌بان
له‌چه‌نگ ده‌رئه‌هێنن و په‌وانه‌ی مولکی بابانی ئه‌که‌نه‌وه‌ مسیری
بابان که‌به‌ نه‌به‌ردی و جه‌نگاوه‌ری ئه‌م (ده‌) براهه‌ ئه‌زانیته‌ زۆر
په‌زیان ئه‌گرتبو ههریمی (جام‌پیزی) ناوسه‌نگاویان پێ ئه‌به‌خشیته‌
که‌ته‌که‌ویته‌ نێوان شاخه‌کانی (ئاجداغ و به‌رگه‌ج) وه‌ له‌ پوژ

ئاوای زنجیره شاخی قه‌ره‌داغی ناوچه‌ی سه‌نگاو ، په‌نجا سالیکی
به‌سردا تی‌نه‌په‌پیت وه‌چه‌ی ئەم ده‌برایه ئەم‌ئاوایی‌یانه‌دائمه‌زین
(به‌رگه‌ج ؛ مه‌سۆبی ، عه‌بنکه کارتزه ترش‌او ، باجگه
پنچ‌ئه‌نگوست) له‌ناو ئەم گوندانه (باجگه) یان شوپیتیکی
ئیسیراجی هه‌بوه که‌وتۆته سه‌ر لۆنکه‌ی چبای (ئاجسداغ) و
پاریزگاری پینگه کاروانی نیوان (به‌غداو — سلیمانی) یان تیا
کردوو ، کاروان‌سه‌رایه‌کیان له‌ گه‌رووی سه‌نگاو بۆ‌حه‌سانه‌وه‌ی
بازرگانو قه‌تارچی و پێواره‌کان دروست کردوو هه‌روه‌ها له‌و
(باجگه‌)یه‌دا خه‌رج و باجیان له‌قه‌تارو کاروانه‌کان وه‌رگر‌توو(۱).

(۱) شۆرش‌ی ئیبراهیم خانی ده‌لو مسته‌فا نه‌ریمان ل ۷۸—۷۹

هیرشی خان ئەحمەدخانی کوری^۷

هەلوخانی ئەردەلانی^{۷ ۷}

بۆ سەر ئەو ناوچانەی کە هۆزی بلباسی تێدا بوە

مێژوونووسی هیزا خوالیخۆشبوو مامۆستا ئەمین زەکی بەگک دەفەرموێ لـەدوای هەلوخان سالی ۱۰۱۴ ک = ۱۶۰۵ ز فەرمانێ هوابی ئەردەلانو کەوتبوە دەست خان ئەحمەد خان (۱) پەراوێزی شەپەفنامە لە مێژوی ئەردەلانووە نەقل دەکاو دەلێ شاعەیباس هەلوخانی بەدیل گیراوی زۆر بەخێر هیناوە لـە کۆشکێکی زۆر خۆش دا دایناو بۆی دانا کە نابێ لە شاری ئیصفهان دەرکەوێ ئیتر هەر لەوێ مایەووە هەتا مرد کەئەوسا مێژوی (۱۰۲۲ک = ۱۶۱۲ ز) بوووە (۲)

ئیتر خان ئەحمەد خان جێگای بابی گرتەووە و شاری سنە کردە پایتەختی خۆی و لەوێوە پەری هەلاوێشتو دەستی کرد بە بەرفراوان کردنەوێ قەڵەمەوێ و زۆر بێ بەزەبی و زۆردارانە

(۱) ئەمین زەکی بەگک/ کوردو کوردستان ج ۲/ ۲۲۵، میستەر لۆنگویک لە کتیبی (اربعه قرون من تاریخ العراق ل ۶۴) دا هەروا دەلێ

(۲) شەپەفنامە پەراوێز ل ۲۱۵ :

هه‌لی کوتابه سەر هۆزه‌کێنی بلباس و دانیشتوانی موکریسانو
 شاره‌کانی سابلاخو ورمی و مه‌راغه‌ی داگیر کردو له‌پاش کوشتاری
 زۆر؛ پیاوی خۆی به‌سه‌روهه‌ دانانو هه‌روا پتوه‌چوو؛ په‌واندزو
 حه‌ریرو کۆبه‌و ئامیدی وه‌به‌رخۆ دانو ده‌ست و پتوه‌ندی له‌سه‌ر
 کردنه‌ گزیرو کویخاو ئاموزاکانی— که‌ کوپانی بارامی سوره‌خاب
 به‌گک بوون— هه‌ریه‌که‌ی مه‌لبه‌ندیکی پی‌سپاردن په‌واندزی دا
 به‌قه‌ره‌ حه‌سه‌ن و خالید به‌گی ئارده‌ سه‌ر شه‌قلآوه‌و شه‌نآل و
 به‌شیک له‌ وه‌لاتی ئمیدی خسته‌ به‌ره‌رمانی عوسمان به‌گه‌وه‌(۱).
 وا دیاره‌ هه‌ر شه‌که‌ی خان ئه‌حمه‌د خان بۆ سه‌ر بلباسه‌کانو
 دوایی گرتنی ره‌واندزو حه‌ریرو کۆبه‌و ئامیدی له‌ نیوان سالانی
 ۱۰۱۵ — ۱۰۲۲ ی کۆچی ۱۶۰۶ — ۱۶۱۲ ی ز یوه‌ که‌چی
 له‌ به‌لگه‌ نامه‌یه‌کی ده‌ستنووس دا نوسراوه‌ که‌ خان ئه‌حمه‌د خان
 سالی ۱۰۴۵ ی کۆچی = ۱۶۳۵ ز هه‌لمه‌تی بردوه‌ بۆ سه‌ر ولاتی
 به‌به‌و بلباس و داگیری کردنو ئه‌بجار قه‌لای پشه‌ره‌یشی دروست
 کرد (۲) جا به‌گۆیره‌ی ئه‌م به‌لگه‌ نامه‌یه‌ وا ده‌رده‌که‌وی که‌خان

- (۱) به‌روانه‌ په‌راوێری شه‌په‌فنامه‌ ل ۲۱۵ ، هه‌روا کتییی
 (اربعة‌ قرون من تاریخ العراق) ی لونگریک ل ۶۴ نه‌و
 باسو و خواسه‌ی هه‌ناوه‌
 (۲) ئه‌م به‌لگه‌ نامه‌ ئیستا له‌ کتیبخانه‌ی ئه‌وقافی مه‌رکه‌زی لسه‌
 سلیمانی له‌ سه‌ره‌تای ده‌ستنووسیک دا پارێزراوه‌ و مساره‌ی
 (۳۰۷۷ — ۳۰۸۲) ی دراوه‌تی ده‌قی به‌لگه‌ نامه‌ که‌ به‌م
 جوړه‌یه‌ ، رفتن خان أحمدخان بر سر ولایت بلباس و یه
 ساختن قلعه‌ پشدر فی ذی‌الحجه‌ ۱۰۴۵ هـ

ئەحمەد خان چاریکی دیکەش هیرشی بردۆتە سەر مەلبەنلو
 شوپرو ولاتی بلباسە کازو کوشاری لێ کردون و خانو بەرەوی
 لێ تیکداون ، هەر لەم سەرۆ بەندەدا خان ئەحمەد خان — که
 لە گەمڵ ئێرانە کانیس دوزمانیەتیەکی توفندی هەبوو — کاتیکی بەخۆ
 زانی لەشکرێ ئێران هات سەری و خان ئەحمەد بەرەنگاریان بوو و
 بەلام دوای کوشاریکی زۆر لە هە، دووولا خان ئەحمەد شکاو
 هەلات و خۆی گەیانده شاری موصل ، ولایتش کەوتە دەست
 ئێرانەکان ئێتر سولتانی هوسمانی کوچک ئەحمەد پاشای بە
 لەشکرێکی زۆرەو دابە خان ئەحمەد خان و دوبارە شەر دەستی
 پێ کردووە دوو پۆژان لەشکرێ خان و ئێران ئێکیان داو کوچک
 ئەحمەد پاشای هیمدادی خان بریندار کرا و هات لە شارەزور
 مردو خان ئەحمەد خانیش دوبارە شکاو پەنای بە موصل پردهو
 زۆری نەبرد لە داخان وەزگی داو سالی (۱۰۴۶ ک =
 ۱۶۳۶ ز) لەوێ مردو لە گۆرستانی یونس پتەبەر بەخاک
 سپێرا (۱)

مەستورە خانمی کوردستانی لە میژووی هەردەلانی چەند
 چاریک باسی، نەوان ناگەرکی بلباس و فرمانە وایانی ئەردەلانی
 کردووە ، شەر و شوپری نێوانیانی لە کتیبە کە ی دا تومار کردو
 بەلام هێرشی لارەو و تانەو ئەشەرە ی نابهجی ئاراستە کردون
 بە پێستی دەزانم لێرەدا پوختە یەکی بآلفتە کراوی نوسینە کە ی
 راگۆتێزم و لەو جیتی و تانەو ئەشەرە ی کە مەستورە لە ژێر کاریگەری
 مەست و خوستی تاییەتی خۆپەو و ئاراستە ی هۆزی بلباسی کردو

(۱) شەرەفنامە پەراوێزی ل ۲۱۹ بە کورتی

پاش گوی بخم نمهش پوختهی نوسینه که ی لهو نازنه کورده به
 (خان محمد خان سالی ۱۰۲۲ ی ک چوو سه ته نخی
 فرمانه وایی و بووبه میری نرده لان تیر که لکه لهی وه دست
 هینانی ولاتی رومی که وته سهرو به لشکر تکی له ژماره ی
 لهستیران به دهر هیرش تکی توندو تیزی برده سه تیره ی بلباس و
 هلی کرده سه مه لبه ندو ناوچه یان ، تیره ی بلباس له گهل
 بیستی هم هه واله لهشکر تکی له ژماره به دهر یان کؤکرده وه
 دهستیان دابه شیرو تیرو پریان له خان محمد خان گرت و پره و
 پریان لی کرد سوپای نرده لانیس به له خوبردویی به وه هلی
 کوتایه سه لهشکری وه ک دهر یای به جوش و خروشی بلباس و
 به هیرشی مردانه و دلیران وه سوپا له ژماره به دهر یان به زاندو
 سه نجه نام زور به ی سه رۆک و به که پیاوانی نه و هۆزه کؤزارا و
 چه نلیکیش یان لی به دیل گیرا و هیندیکیش له وانه ی که رزگار
 بووون ژیا تکی سه له نوئیان وه دهست هینایه وه سه وه ولاتی
 خویان گه پاته وه

بلباسه کان مال و کوچ و په بره وانی خویان کۆچ پی کردو
 له جینگابه کی مهخت دا که له کاتی هم جوره روو ها وانه دا په ناگایان
 بوون جینگیر بوون نه وانه ی لهو شه په دا به زیندویتی مابو ونسه وه
 جار تکی دیکه به بربری یان له لهشکری نه به زی نرده لان کردو
 چه ند شه که ر تکی نرده لانی یان گوشت ، سه نجه نام نرده لانییه
 کان هیرش تکی توندیان برده سه یان و لهشکری بلباسیان شر کرد
 شه که رانی بلباس که چاویان بهم هیزه گه و ره لهشکره زوره
 کهوت ناچار پاشه کشییان کردو خویان گه یانده سه و ناوچه

سهختانه‌ی که له‌وهو پیش خۆیان تیدا قائم کردبوو له‌شکری ئه‌رده‌لانیس چه‌ند پوژۆی پینگای هاتووچۆی لمی‌به‌ستوو ده‌وره‌ی دان به‌و هیوايه بلباسه‌کان ناچار بکه‌ن مل که‌چی قبول بکه‌نو بیتنه ژیربار ، به‌لام بلباسه‌کان ملیان نه‌داو نه‌هاتنه ژیر بار ، ئیتر پاش ماوه‌یه‌ک له‌شکری ئه‌رده‌لان به‌هه‌موو لیبرانو هیتزیکه‌وه پویان کرده سهر لوتکه‌ی چیاکانو له‌نشیوانه‌وه به‌ره‌وه‌هورازان هه‌له‌گه‌شێن ده‌رووی شه‌رو شۆریان له‌رووی دوژمنیان خسته سهر گازی پشت

هۆزی بلباس که‌ئهم هه‌نگامه‌یان دیت ده‌ست به‌جێ ده‌ستیان به‌شه‌ر کردو به‌ته‌قه‌کردنو گابه‌رد گلۆر کردنه‌وه تی هه‌له‌چون به‌لام له‌شکری ئه‌رده‌لان نه‌کشایه‌وه نه‌گه‌رانه‌وه خۆیان گه‌یاندنه سه‌نگه‌ره به‌سامه‌کانی بلباسو نێرو میان له‌تیخ کیشان پاشماوه‌ی مالو سامانیان بوو به‌ده‌سکه‌وتی ئه‌و سوپا سهرکه‌وتوو له‌شکری زال بوو به‌دیل و به‌خسیرنکی زۆره‌وه گه‌رپه‌وه، ئیترفرمانه‌وایانی سابلأخو مه‌راغه‌و ئه‌و ناوچانه به‌یستی ئهم سهرکه‌وتانه بی‌چه‌ندو چون به‌دیاری و پێشکێشی نایابه‌وه ده‌سته و نه‌زه‌ر پویان له‌باره‌گای خان کردو خزمه‌تگوزاری خۆیانان نواند

ئیر پاش ئه‌وه‌ی خان ئه‌حمه‌د خان کاروباری ناوچه‌ی بلباسه‌تی و په‌واندوو عیماديه‌ی سه‌رو به‌ر نار ئاسووده‌و سه‌ر سوک بوو بریاری دا هه‌ل‌کاته سه‌ر تیره‌ی داستی و خالده‌ی .. (١)

(١) (میژووێ ئه‌رده‌لان / مه‌ستووهری کوردستانی ، وه‌رگێته‌نی ده‌ حه‌سه‌ن جافو شکور مصطفي — بلاو کراوه‌ی ده‌زگای رۆشنیری بلاو کردنه‌وه‌ی کوردی زنجیره (٢٥٦) ی سالی

١٩٨٩ ی زه‌ل ٥١ — ٥٥ ، به‌ده‌ست لێدانه‌وه)

هر لم سەرو بەندهدا — بەگۆیره‌ی چەند نوسراوێك كە
لەكۆتایی قورئانێك دا كە ئیستا لە دائیرە‌ی (دار صدام
للمخطوطات) ژمارە (١٦٤٢٥) ی داوہتی —

سلیمانی کۆپی سواراغای بلباسی لە شاره‌زوردا دژی
عوسمانیەکان راپەرپوهو ژیر دەستی‌ی ئه‌وانی پێ‌هه‌لنه‌گه‌پاوه
شۆرشێ لە دژیان به‌ریا کردوه ژماره‌به‌کی زۆری لێ‌کۆشتونو
لە قاقۆزه‌ی پینچاون ، لە ئاکاما له‌وه‌لات ده‌ری په‌راندون‌خۆی
بوته‌ فه‌رمانه‌وه‌ی شاره‌زور له‌ سالی ١٠٤٤ ی ك = ١٦٣٤ ی
زایینی نازناوی (حوکمداوی شاره‌زوری ١٥) هه‌لگرتوه‌ له
سالی ١٠٤٦ ی کۆچی = ١٦٣٦ ی ز له‌دوینا ده‌رچوه‌هه‌جار
کۆپه‌ گه‌وره‌که‌ی که‌ناوی میرسویحان‌بووه‌ کاروباری فه‌رمانه‌‌وه‌ی
گرتوته‌ ته‌ستۆ دانیشتوانی ناوچه‌و پیاوماقولا‌نی ده‌ورو به‌ر
یارمه‌تیان داوه‌ ؛ که‌ ته‌میش مردوه‌ میرخه‌سه‌ره‌وی کۆپی‌بوته‌
فه‌رمانه‌‌وه‌ی شاره‌زور ؛ تاله‌سالی ١٠٦٨ ی ك = ١٦٥٧ زایی
دا له‌شکره‌ تیرانو له‌شکری عوسمانی له‌به‌ك کاتدا گه‌ماه‌زویان
داو له‌ناویان بردو میر خه‌سه‌ره‌ویش کۆژرا دانیشتوانیش توشی
کۆشتنو پهرینو مال سوتانو تالانو برۆ بسون (٢) کۆپه‌کانی

(١) شایانی باسه‌ که‌ده‌بێ بگوتری که‌ته‌مه‌ میرنشینیکی ناوچه‌یی
بووه‌ بو‌ ته‌م باسه‌ بره‌وانه‌ گۆلاری کاروان ژماره (٣٦) ی
به‌شی هه‌ره‌بی ل ١٤٤ باسیکه‌ به‌ناونیشانی (الحلقة المفقودة
من تاریخ شهرزور او مذكرات علماء البلباسيين)

(٢) ته‌م سێ میره‌ واته‌ — سلیمان؛ سویحان؛ خه‌سه‌ره‌ — .او‌ه‌ی
بیستو چوار سال فه‌رمانه‌‌وه‌ی‌یان کردوه‌ ته‌ماره‌ته‌ که‌یان

میر خهسره ویش هه ره که بیان به لایه کا هه لاتن و پرویان کرده په نا پاسارلیک سنج کورپی — مهسعودو حهسن و ئیبراهیم — یسانی چون بۆ ده ورو بهری قزلجه ؛ کورپیکیشی که ناوی « وهسیم » بوه چۆنه شار باژێرو له قه لآچوالان گیر ساوه ته وه نیشته جی بوه ههشت کورپی بوه (عمر ؛ و اشه ، ئیبراهیم ؛ محسن ، نورالدین ؛ کا که شیخ ، به حیا) کورپه گه و ره که ی عومهر به عومهر اغا مه شهوور بووه له قه لآچوالان خانوو باله خانه به کی باشی دروست کردووه جی نشین بووه له و ناوچه بهش دا ناوو شۆره تیکی پیاوانی هه بوه خه لکی پزێرو نرخیان بۆ داناوه عومهر اغا جهوت کورپو کچیکیی بووه کورپه کانی ناویان (عهلی ؛ مامه ند ، شاهه بيس ، ئیبراهیم ، عه بیاس طه لحه ؛ طاهر) بووه کچه که شی ناوی عاتشه بووه (۱) .

ههر لهم پۆژگاره دا سلیمان به بیری کورپی ماوه ند میر نشینه که ی هینا بوه قه لآچوالانو خانوو باله خانه ی عومهر اغای بلباسی به چاو هه نگاوت و دینی که زۆر گونجاوو له باره که بیکاته مه لبه ندی کۆشکی خۆی ، داوای له عومهر اغا کرد که مخانومه که ی بداتی به لآم عومهر اغا داوا که ی رهت کرده وه ، ئیتر

= به ئه ماره تی بلباسی مه شهوور بوه به لآم کتیبی میژو وه که من زانییتم باسیان لێوه نه کردوه نوسه ری ئه م کتیبه باسیکی له گۆڤاری (کاروان) ی ژماره (۳۶) دا به ناوی (الحلقه المفقوده من تاریخ شهرزور) بلاو کردۆته وه بنجو بناوانی ئه م باسه ی تیدا رون کراوه ته وه

(۱) گۆڤاری کاروان ژماره ۳۶ سالی ۱۹۸۵ ز به شی عه ره بی

کیشو نيزاع له نيوانيان دا بهرپا بوو تا له سر نه انجام دا سلیمان به به شوک چهند پياوښکی نار دو هه لمه تيان برده سر کوشک و باله خانهای عوممراغاو چهند که سيکیان لپ کوشتنو به کي له کوزراوه کان عوممراغاو خوی بوو هه روا سئ کورپش — عه بیاس طاهر، طه له — بهر که وتیون ، چوار کوره کانی تری عوممراغاو توانیان خویان ده رباز بکنو هه لپین مامه ندو شاهه بیس و ئیبراهیم چون بۆ ده ور و بهری شاری سنه (۱) (عهلی) شیان چۆ ته سه وه بۆ گوندی قاینجهی شاهه زور عایشه ش که نه و کاته مندال بوه پياوښکی قه شانی میرزا (محمد) ناو بهزه بی پندا هاتوووه بۆ خوی بردویه تیه وه بۆ گوندی قه شان کاتی تمه نی گه یشتوته شازده سالی بهر زامه ندی براکانی له حاجی نه حمده دی کورپی ماره بریوه (۲) له دواي سالی ۱۱۱۲ ی کۆچی سه یید عهلی (ده) کورپی بووه — جلال الدین، محمد و بس، عه بلو لالا؛ خالد؛ نه حمده، موحه مده مه حمود ، وه لید ، ئیبراهیم — جا سه یید عهلی زۆر جار نه و کاره ساته ی که به سه ر باوکو بسراکانیا هاتبو له قه لآچوالان ده یگتپا به وه و باسی زولمر زۆری سلیمان به به ی بۆ ده کردن ،

- (۱) ئیستا نه وه وه چه ی نه م سئ کورپه (مامه ند ، شاهه بیس ، ئیبراهیم) وان له دئی (موزه) ی نيزیک شاری سنه و نيزیکه ی سئ صه د خیران ده بن خیتی شاوکه بان پتی ده لپین میرزا (حبیب الله) ریش سپی و پیاو ماقولیا نه من خوم له سلیمانی سئ چوار جار نه م میرزا (حبیب الله) یسم بینوه و زۆر جار له م باره وه قسه ی بۆ کردم
- (۲) له وه ده چتی نه م (میرزا محمد)ه خزمی عوممراغا بووبتی

کاره سانه کەش هیند کاربگەر بوو کوپه کان وایان لئەهات بیری
 تۆلە کردنەو بەکەنەو لە بەکێ لە عائیلە و بنەمآلی بابان
 پاش مازە بەک کوپه بچکۆلە کە ی کەناوی ئیبراهیم بوو
 چوو ئەو ناو فەقێ یانەو دەستی کرد بەخویندن ، بەم مەبەستەو
 روی کردە خویندنگانگانی فەلأچوالان لەوئ دامەزراو خوئی
 بەفەقێ ئیبراهیمی کۆبی ناونا دواي ماو بەکیش چو بۆسەردانی
 پوره عائیشی لە گوندی قەشان و خوئی پێناسیەو ، لەو کاتەدا
 عائیشە ببو بەرەژنیکی بەسالأچوو کە نەفت ئەویش لەلایەن خوئیەو
 بەسەرھاتی خزیانی بۆ گێراییەو بەجۆرێک کە فەقێ ئیبراهیم وای
 لئەهات زیاتر هەول بەدا هەرچۆنێک بێ بەکێ لەم بنەمآلیسە
 بکوژیتەو

جا فەقێ ئیبراهیم و پووری نەخشە کوشنی پاشای بابابان
 دانا نەخشە کەش بریتی بوو لە ئەمە فەقێ ئیبراهیم بگەریتەو بۆ
 فەلأچوالان پوره عائیشەش بچێ یۆ ئەوئ بێتسە کارە کەری
 مالی سلیمان پاشا (١) تاھەلێکی بۆ هەل دەکەوئ شەوێک دەرنگا
 بکاتەو فەقێ ئیبراهیم بچیتە ژورەو پاشا بکوژێ

بەلێ لە بەکێ لە شەواي سالی ١١٧٨ کۆچی دا = ١٧٦٤ز
 نەخشە کە سەری گرت و پیرەژن دەرگای کردەو فەقێ ئیبراهیم
 توانی پال ژوری سلیمان پاشا بکەوئ لەسەر جێگە ی فوستن

(١) سلیمان پاشا کوپي خالید پاشای بابان بوو ، بۆ ماوی
 چوار دە سالیێک لەسەر کورسی میرنشینی بابان دانیشتەو
 بەکێک بوو لەھەرە میرە ئازاکانی ئەم خانەوادە بە (الشیخ
 معروف التودمی) لاپەرە (١٧).

خەنجەر ئېكى لەسەر دلې داو كوشتى لەتۆلەي ئەوەي كە پىنش
 ھەفتا سالىك سلىمان بەسە باپىرو مامى ئەمى كوشتبون خەنجەرە
 كەشى لە پەنا سلىمان پاشا بەجنى ھېشت ، بۇ خوشى ھەلات و
 دەر باز بوو لە پىشا گەر ايوە بۇ گوندى قاينىچەو دوابى پۇبى بۇ
 شارى بانە

دەست و پتوھەندى سلىمان پاشاش كە زانبان پىرەژن دەستى
 لەم كارە دا بوو ھەر خىرا عائىشە بان لەتەمەتى (۷۶) سالى دا
 كوشتەو

(۱) ئەمە يەكەم بەلگە يەككى مېژوئىيە بە كەھزى كوزرانى سلىمان
 پاشامان بۇ ھون دەكاتەو ، چونكە مېژو نووسان و
 خوئندەواران ھىچ باسيان لىوہ نە كەردوہ جا يا لەبەر
 نە بوونى مەعلومات بووە يان لەبەر ھۆى تر ۱۹
 لە كاتىكا كە كوشتنى سلىمان پاشاى بابان زۆر كارىگەر
 بوو ، لە دلې ھەموو كەسيكا — بەتايەتى خوئندەوارو
 مەلاو فەقەتى ئەو سەردەمە — چونكە ئەم مېرە زۆر
 كوششى كەردوہ بۇ پىنش خەستى رۆشنىرى و عىلم و زانست
 سەردەمى ئەم سەردەمى زىرپىنى رۆژگارى بابان بوو ، زۆر
 رېزى لە عولەماو خوئندەواران گرتوہ ، زۆر مەلئو مالى
 خۆى بۇ (وقف) كەردون جا بۇيە مەلاو فەقەتى ئەو رۆژگارە
 خودى كوشتنە كە يان لەسەر پىشتى كىيە كانيان تۆمار كەردوہ
 بۇ نەروە مەلا عەبدوللاى بىتوشى لەسەر لاپەرەى سەرەتەى
 كىتیبى (البهجة المرضية) دا كە بە خەتى خۆى نوسوبە تەوہ
 دەلئى لەسالى ۱۱۷۸ ى كۆچى دا فەقەتى ئىبراھىم =

= ناولیک که خه لکی کویه بووه سلیمان پاشای بابانی کوشت
 له سالی نخوی دا عه بلو ره ره قیب یوسف له لیکولینه ره به کی
 ما که له گزقاری پژوهشیری ژماره (۱۰۷) دا بلاوبوته وه
 ده لئ مهلا عومهری ره نجووری نم پوداوهی نساوا
 نویسه (قتل سلیمان پاشا بابان عام ۱۱۷۸ هـ) ۱۷۶۴ -
 ۱۷۶۵ ز نیژدیش له گهشته که ی دا ده لئ پیش نهوهی
 بگه مه موصل بیستمه وه مه لایک پاشای قه لاجوالانی له نساو
 نرینی نووستن دا کوشتبوو چونکه پاشا براهی هه لواسی بوو
 (گزقاری کۆری زانیاری کورد ژماره (۱۰) سالی ۱۹۸۳
 رحله نیور ترجمه شکور مصطفی

ههروه ها له چهند شوینی تریش دا نم پوداوه له لایهن
 هه قو مه لایانوه تومار کراوه ، به لام بی هیچ روون
 کردنه و نیک

مهلا محمودی سه رگه تی دوو کتیه کۆنی پیشان دام
 ههردوکیان چوار شیری فارسی بان له سهر نوسرابوو گوايه
 شیری نه وه قو ئیراهیمه ن که سلیمان پاشای کوشتووه
 دوو شیربان هی پیش کوشتنه کن که ده لئ

سلیمان که جد اسبق او بجد عمه ایم کرد عنوان
 اگر فرصت مرا همراه گردید بجان او رسانم عین عنوان

واه سلیمانیک که بایره گه وهی نه و مامو باپیری منه =

= کوشتون ته گهر هه لیکم بۆ هه لکسه وئی ده بئی هه مان
دهردیان به سه ر بیتم له باتی وان ته م بکوژم
دوو شیعی دووایش ته مانن که گوايه دووای کوشته که
گوتونی

ترا هر چند گویم شکر منت خداوندا نیابم راه شکر
که جان قاتلی خون ریز زاده به دست خنجرم کردم مشت

وانه خودایه هرچی سوپاس و شوکرت بکهم ناکوانم
ستایمی تو ره دام بیتم چونکه فرسه ت دامو توانیم نهوهی
قاتیلی باپیرو مامه کانم به ده ست و خه نجه رم و نجه و نجه بکهم.

هیرشی میر حوسین خانی لور

بوسهر بلباس

وه كو گوتمان سلیمان به به دواي تهوهی هاته قه لآچوالان
 فهرانپه وایی به که ی لهوی دامه زرانده وه و پوژ به پوژ هه ولی
 فراوان کردنی ده دا ته وه بو سالی (۱۱۰۱) ی کۆچی زیاد له
 ناوچهی شاره زورو شارباژێرو پشده رو بیتوتین تانزیک که رکوکیش
 دهستی ده پوژی ههر لهو ساله دا هیرشیککی برده سهر که رکوک
 لهو شهردا (دلاوه ر) مونه صهریفی که رکوک کوزراوه و هیره کهشی
 شکاوه (۱)

له دواي سالی (۱۱۰۵) ی کۆچی سلیمان به به هیرشیککی
 تری برده سهر (محمد خان) ی کۆچی خوسره و خانی نه رده لانی

(۱) گۆفاری رۆشنیری نوئی عبدالرقيب يوسف ژماره / ۱۰۷ ل
 ۱۷۲ به لآم له به لگه نامه کانی که لای من بوونو له گۆفاری
 کاروانی ژماره (۳۶) بهشی عه ره بی بلاوم کردنه وه ده لنی
 سلیمان به به سالی (۱۱۰۲) ی کۆچی هه لمه تی بر دۆته سهر
 دلاوه رو ته سیری کردوه نه که کوشتویه تی (تاریخ السليمانية
 ص ۶۲) ش ههر نوسیویه تی که سالی (۱۱۰۲) ی
 کۆچی ؛ هیره که بوه و دلاوه ریش کوزراوه

مەريوان و ھورامان و سياڭكوي ئىگرت و زۆراب بەگى سەقەزو
برايم بەگى ميري مەريوانى كوشت (۱)

لەشكرى شای ئيران بەسەر كرده تى (عەبباس زىساد
ئوغلۇ) ھاتە ھىمىنادى موحەممەد خانو لەشكرى عەجەم ولەشكرى
خان بەگى سەلىمان بەبەدا چوونەو ھەشكاندىيان و پراويان نساو
ناچار يان كورد كە پەنا بەسولتانی عوسمانى بەرى (۲) لەپاش
دامركانى ئەو شەرە قاسم سولتانی؛ مەزنى ھورامان چوو ھە
كلیشەى (عەبباس خانى زىاد ئوغلۇو) دو زمانى لە (محمد
خان) كوردو پراى گەياندا كەوا (محمد خان) و
ھىندىك لە سەر كوردە كوردە كان لەبەو ھەرىكەت و تونو
لەسەر ئەو ھەرىكەت ھاتون كە لە نكاوئىك دا پەلامارت بەدەنو خۆتو

(۱) شەرەفنامە پەراوئىزى (ل ۲۲۳) بۇ زىادە پونكر دەرەو
سەبرى (ل ۶۱ — ۶۳) ى كىتیبى ھەتارىخ السلىمانىيە
وانحائەا دەكرى ھەروا (تارىخ العراق بين الاحتلالين
ج ۵/ ۱۳۰ — ۱۳۱)

(۲) ئەمىن زەكى بەگ دەفەر موى مېستەر پىچ لە شەھەد
بەگى بابانى بېستوو كە ھەردوو حكومەتى عوسمانى و
ئيران لە ھەرىكەت كات دا ھەرىشان ھىناو ھەسەر سەلىمان بەبە
ئەمىش لە كۆتايى دا نەبتوانىو ھەرىنگارىيان بەكاو شكاو ھە
پوى كەردۆتە ولاتى پەوانلزو لەوى مال و مندالى بەجى
ھىشتوو ھەخۆى سالى (۱۱۱۱) ى كۆچى چوو ھە
ئاستانە — تارىخ السلىمانىيە وانحالها ؛ ترجمە ملا
جمىل روزبىيانى ص ۶۰

لهشكرت له ناو بهرن ! عه باسخان باوه پرى كړدو له نخوى ترساو
 فرمانى دا كه ههر كوردتيكيان له ههر كوئى بهر پهل بكه سوي
 بيكوژنو به سه ربه وه نه چنو ههر گوندتيكى كورد نشينان وه بهر
 دئى وای ويرانو كاول بكه ن جئى هيلانه ي كونده به بوشى لئى
 نه مئتيق ئيتر عه باسخان كارتيكى به سه ر كورد هئتا كه ميژو
 له روى نايه بيگتير بته وه چند مناره ي ههر له سه رى كوردى بئى
 تاوانو بئى چاره به رز كرده وه هه زاران خانه دانى كو تير كرده وه
 چه ندين تاوه دانى خاپور كردن ! شاسولتان حوسيتنى صه فهوى
 له سزاي ئه و نامه ردى و دل به ردى به ي دا برديه وه ئي صه فه هان و
 فرمانى دا له سه ريان داو جيگه ي عه باسخانى به (مير حوسيتنى
 لوپ) پر كرده وه

به لآم وهك ده لئين هه زار په حمهت له كفن دزى پيشوو
 عه باسخان له چاو (حوسين لوپ) نو پزى له سه ر ته كو داو تيان
 ده كرا ؛ ههر شتيكى به نخويه وه شك برد هه ليكرده سه ر
 پشه رو بلباسه تى و قرانتيكى خسته كورده كانى ئه و مه لبه ندانسه :
 كه نه تاريخ ده سكيان له دوو نه كرده

تا سالى (۱۱۱۰) ي كوچى = ۱۶۹۸ ي زايينى ئه و

كوشتن و برين و كاره ساته كو تايي نه هات (۱)
 له كتيبى ميژووى ئه ر لآده نيش دا ده لئى

شاي صه فهوى عه باس قولبخانى لابر دو حوسين خانى لوپيان
 كرد به سوپاسالارى له شكره كه ، سه ردارى لوپ ههر كه پئى ي
 نايه خاكي شاره زور به سه رو پژه لآكى ناو چه كه ي دا داو كه و ته

(۱) شه په فنامه په راويز لاپه ره / ۲۳۴ به كورتى

زولم و زۆرى و پاوو پرووت گوردئسانو زهوى و زارى هۇزى
بلباسى هممو داگير كردو هرچيه كى له دزى بوونو مابوونه وه
تا ناوچهى ئاكوو قه ندبلى ههلبه پين پاشى جى به جى كردنى كاروبار
سهر كه وتوانه بو ولات گه پايه مو ههزار ئافه رين كرا (۱)

(۱) ميژووى ئه رده لان / مهستوره خانمى كوردستانى
ئيكۆلپنه وهى ده حسن جافو شكور مصطفى ل ۷۷

هیرشی حسەن پاشا (والی به غداد)

بو سەر هۆزی بلباس

به گوێره ی نووسینی عهیباس عهززاوی هۆی سه ره کی له م
هیرشه ی (حسه ن پاشا) بو سه ر هۆزی بلباس ته مه بوه که له
سالی (۱۱۲۳) ی ک = (۱۷۱۱) ی زایینی چهند جار ئیک شه رو
هه را له نیوان فه را نیه وای بابانو هۆزی بلباس دا به رها بووه و
زۆریان ئیک کوشه رو به کتریان به هیز کردو به ته وای ئیک
ترازان ؛ چونکه هۆزی بلباس هیچ ته همیه تیکیان بو بابانه کان
دانه دنا ، نه ده ها له ژیر بساریانو گه ردن که چیان نه ده بوون
بابانه کانیش خۆیان به فه رمانیه وای پاشای ولاته که ده زانی و رازی
نه ده بوون هۆزیک به قه له مره وی ته وان دابیی و مل که چیان نه بئی .
له لایه کی تر ه هۆزی بلباس — که به زۆری له سه رسنووری
نیوان عیراق و تیران دهمزبان — ته نکیان به حکومه تی تیران هه له چنی
بوو وه زعیان له وای تال کردبوو به جهۆزیک که حکومه تی
تیران ناره زامه ندی دلینگه رانی خۆی به راپۆرتیکی گله بیی
نامه وه پيشکەش به حکومه تی عوسمانی کرد به دوورو درێژی
ده ست درێژی بلباسه کانی نزیک سنووری تیدا روون کردبووه
هیشتا به ته وای حکومه تی تیرانو عوسمانی له م باره ره وتوو
وێژبان ته وای نه کاردبوو که دوباره بابانو بلباس تیکه راپه ووه

شېرو ھەريان لەنيوان دا بەرپا بوەو ھ ئىتر بەئەواوى وەزە لە
ولانا تىك چوو ئەمەز و ئاسايش شىواو رۆز بەرۆز زياتر كارەسانى
ناخۆش پويان دەداو خەلك لە ھەردوولا دەكوژران (ديارە
والى بەغدائش بەمەى دەزانى و دەگەرا بۆ چارە كردنى ئەمپەشتوبە
بەجۆرئىك كەسوودى حكومەتەكەشى تىدا بى).

ئەو بوو ھەسەن پاشا ھىزىكى زۆرو چەكدارو بەسەھىزى
نارد بۆ كوردستانو ھىزە كە بەرپى كەوت ھەسەن پاشاش بەدوايان
دا كاتىك گەپشەنە (داقووق) لەوى (باش ئاغا) ى كرده
سەرۆكتر لى پەرسراوى ھىزە كەو فرمانى پى كرد كە بەسەزوترىن
كات ئاژاوە كە بكوژىتتەو ھەو ھۆزى بلباس تەمى بكا ؛ ھىزە كە
بەرەو ناوچەى دەم زى ى كۆبەو دەورو بەرى رانەو سلیمانى
ئىستا كشاو ھەسەن پاشاش بۆ خۆى ھاتە شارى كەركوكو پياو
ماقولان و كار بەدەستان پىشوازيان لى كردو بەخىزەتبان لى كرد
ئىنجا ھەوالى شېرو ھەراى ئىوان بابانو بلباسى پەرسىار كردو لە
ناوەرۆكى كارەسات ھالى بوو ؛ دانىشتوانى پىشوازى كەرانى
كەركوكيش — كەلە بلباسەكان — بەداخ بوون بۆيان رەون
كردەو ھە كەسوچ سوچى بلباسەو خەتا لەوانەو ھەبە ؛ ھەموو بە
پەك دەم وتیان بابە ! ھۆزى بلباس ئەگەر ئساوا لىيان گەپىن و
تەمى نەكرىن كەس ناتوانى لەگەلئان دا مەدارا بكاو لەم ولاتە
بڑى بۆبە پىويستە پاشا ھىمەتلك بكاو ئارام كردنەو ھى ولات
بگرتنە ئەستۆي خۆى ، خۆئەگەر بىتتو بلباسەكان تەمى نەكرىن
دەبى ولانان بۆ چۆل بكرى ، چوئەكە ئەمەز و ئاسايش نەماو ھو
نامىنئى كەسيان تىدا نە قەسى لەگەل بكرى و بەھىچ شىتلك

زەوت ئاكرىن .

لە ھەمان كاتدا ووتيان بابانەكان ھەموويان مرقۇلى باشنو
گوى راگرو شەر نوويستن ھۆزى بلباس شەريان پىئەدەفروشنو
زولم و زۇريان لادەكەن

ھەر لەم كەلەدا ھىشتا ھەسەن پاشا ھەر لە كەركوك بوو ،
كە بېرى كار بەدەستى ميرى بابان چون بۇ لاي ھەسەن پاشا
سكالاى خۇيانيان لەلا كرىو داوايان لى كرىد كەپاشا يارمەتىيان
بداو بلباسانيان لەتول بكاھەو ھەم ھۆزە سەر سەختو كەلە
رەقەيان بۇ تەمى كا

ئىر ھەسەن پاشا فرمانى دا بەھىزەكەى كە ھەمووى يىتە
ھىمدادى لەشكرى بابانو يەھەردو لايان ھىرشيان بىرە سەر
ھۆزى بلباسو شەر گەرم بوو لەئاكاما بلباسەكان نەيانتوانى بەرگىرى
ئەم ھىرشە بكەن و خۇيان بۇ راگرن ، دواى كوشتارو زەرەرو
زىيانىكى زور ناچار شكانو لىك بلباوبونو مال و سامانان بەجى
ھىشتو ھەلاتنو كەوتنە شاخو داخى سەختو عاسى . پەرتەوازە
بوونو ھەسەن پاشا بەلەشكرەكەبەو شوتيان كەوت و ھات
بەرە ناوچەى سەمانى تىستاو دوايى بەرەو پىنجوزىو ھورامان
رۇبى تا كەبىشتە ھەلەبجە ئالەم كاتەدا مزگىنى تريان بۇ پاشا
ھىتاو پىيان راگەيد كە سەر كەوتنى تەواو بەسەر ھۆزى بلباسدا
ئەنجام دراو مير بەكرە سورى بابان ھات بۇ لايو سەرەك
زى خىلەكانى ارەزوورى ھەموو لەگەلدا بوون :

ئىر پاشا كۆنەھەى لەگەلدا كرىدو ھەر سەرۆك ھۆزەى
لە شوتى خۇى دا پەو داپو دەزگای ئەمن و ئاسايى ناوچەكە

ئەنجام داو زۆر پېژى لە (میربکر) گرت و بەخشش و دیساری
 زۆری دایو بەمیر و فرمانەرەوای ناوچە کەمى قبول کردو کردبەو
 بە فرمانەرەوای ولاتی بابان هەموو سەرەك هۆزو پیاوماقولى
 وەولاتی بابانی و ئەو بلباسانەى کە ماپوونەووە هەل ئەهاتبونخستینە
 ژێر فرمانی میر بەکرەووە ئارامی و ئاسایش کەوتەووە ناوچە کە
 ئەمجار پاشا بەدەل خۆشی و سەرکەوتنەووە گەراپەووە (۱)

شایانی باسە کە سەرچاوەکان لەبارەى مێژووی ئەم ھێرشەووە
 بری جیاوازی یان لە نێواندا ھەبە بۆ نمونە کتیبی (حدیقە
 الزوراء) دەلی ھێرشە کە سالی ۱۱۲۴ ی کۆچی بوو
 کتیبی گولشەنی ، خلفا ، دەلی ھێرشە کە سالی ۱۱۲۶
 ی ک بوو (۲) کتیبی و قویم الفرج بعد الشدة ، دەلی ھێرشە کە
 سالی ۱۱۲۳ ی کۆچی بوو عەززاوی قسەى ئەمى پەسەند کردووە
 چونکە خواھەنى ئەم کتیبە ھاوچەرخی حەسەن پاشای والى بەغداد
 بوو کتیبە کەشی سەرجم ڕووداوەکانى ڕۆژگارى ئەم (والى)
 یە لەخۆ گرتووە ، باستیکی تاسیەتیشى دەربارەى شەرەکانى
 (والى) لەگەڵ بلباسەکاندا تێداپە (۲)

- (۱) عشائر العراق الكردية/عباس الغزاوی ل ۱۰۶-۱۰۷
- (۲) سەیری کتیبی وکلشن خلفا، ل ۳۲۸ بکری
- (۳) خواھەنى ئەم کتیبە ناوی (یوسف مولوی) یە سالی ۱۱۵۳
 ی کۆچی لەدنیادەرچوووە ؛ کتیبە کە دەستووسەو ژیناھەر
 بەسەرھانی (حسن پاشا) ی بەوردی تێداپە ھەموی بە
 شیعەر زەارەى شیعەرەکانى (۲۸۱۷) شیعەرە ئیستا ئەم کتیبە

=

تییینی به کی گورتیله

له گیترا نه و هه سهرجه می ئهه هیرشه ی حهسه ن پاشا شه و عه مان
بو بون ده بیته وه که رامیاری بابانه کان لهو رۆژگه ره دا بوو له
به عه دا بوه ؛ شه و شه مان بو ده ره ده که وه ی که بلباسه کان دزی وه ی
والی به عه داد بون و خۆشی نه و بستره ن ، هه روا دانیشه توانی
که رکوکلو پیاوما لانی دزی بلباسه کان بون و دۆستی بابانه کان
هه وه ها بابانه کان سیاسی تره لێزان تره بون له م باره وه توانیویه نه
رای گه شتی بو شه بیان وه ده سه ت بیته ن و خۆیان به مه زلو وه وه غه در
لێکراو به خه نه به ره عه وای دانیشه توانی که رکوکلو به عه داش بلباسیه
به ئازایه تی و زۆره خۆیان نازیون و شه به ره و شه به ره ی سیاسی یان
نه کرده

شه وه شه ان له ره نه چه حهسه ن پاشا زه عیفی بابانه کانی کرد
به بیته و بو شه وه ی ده سه ت به خاته ناو ولاتی بابانو بلباسه کان له ناو
به ری ؛ ئیتر له واته به م لاوه بابانه کان به هیتز بون و بلباسه کانیسه
بی هیتز کران (۱)

هه ره له سالی دوایی دا واته سالی ۱۱۲۵ ک = ۱۷۱۴ ز
له مانگی ره مه زان دا دووباره ئازاوه شه پری بلباس ده ستی هه ی
کرده وه به لام شه ره بیان له گه ل ئیتران دا بووه دزی شه وه ده وه له ته

= له کابینه خاوه ی (دار حه سداه للمخطوطات / خزانه عباس
العزای) هه .

بو زیاده مه له ومات ده ره باره ی شه مێژو نووسه سه یری

(مجلة لغة العرب ج ۸ ص ۵۸۸ - ۵۹۴) بکه

(۱) تاریخ العراق بین الاحتلالین / عباس العزای ج ۵ / ۱۸۷

جەنگاۋ ، ئەۋەبوو بلباسەكان لە سنووری عىراق تىيەر بوۋون
شەر لەنزيوان ئەوان داو حكومەتى ئىران بەرپا بوو ، ھۆزى
بلباس زۆر سەرکەوتنى لەم شەرھدا بەدەست ھىناو زۆر دىۋو
دېتھانى گرتو زەرەر و زىيانى لە ناوچەى نزيك سنوور دا بە
جۆرئىك كە حكومەتى ئىران ناچار بوو سكالاً بەرئىتە بەر والى
بەغداو داۋاى يارمەتى لەو بكا ، ئىترە والى ، خىترا ەكەتخودا
كەزاۋاى بوو ناردى بۆ كوردستان و داۋاى لى كرد لەم بارەۋە
ئىكۆلئىنەۋەبەكى ورد بكاو بزانتى خەتاي كاميانە ، كاتئىك كەتخودا
گەيشتە ناوچەى شەرھ سەبرى بارو دۇخى ۋەلاتى كرد تىگەيشت
كە تاۋانى شەرھ ھەلگىرسانە كە بەزۆرى دەخريئە ئەستۆى بلباسەكانو
لەھمان كاتدا كار بەدەستانى ئىرانىش تاۋانبارن ئىتر (كەتخودا)
ئازاۋەكەى كوزاندىۋەو زۆر لۆمەى ھۆزى بلباسى كردو ،
دواىى لە پاپۆرتىكدا بەدورو درېۋى بارو دۇخى ناوچەى بە
والى بەغدا راگەياندى ئەۋىش فەرمانى دا بەراگۆئز كردنى ھۆزى
بلباسو زۆر بە زوۋىى لەزىدى خۆيانىسان ھەلكەندىو
گواستيانئەۋە (۱)

لەۋە بەدوۋاىش والى بەغدا بەردەوام بوو لەسەر تەمىن
كردنى ھەر ھۆزو ئىرەبەك سەپىنچى بكاو گەردن كەچى فەرمانى

(۱) عەززاۋى ئەم مەعلوماقەى لە كىتئىبى قويم الفرج ۋەرگرتۋەو
لە (ل ۱۸۸ — ۱۸۹) ى كىتئىبى (تاريخ العراق بين
الاحتلالين) بەرگى پىنچەمدا نوسىۋەتەۋە ئىتر نەى گونۋە
شەرھە كە لە چ شويئىكدا بوۋە ھەرۋەھا بلباسەكان دواىى بۆ
كۆئى پراگۆئز كراون ؟.

ئەو نەبىي تەئەتتە سالى ۱۱۲۵ - ۱۱۲۶ ى كۆچى = ۱۷۱۴
ى زايىنى ھۆزى بلباس ھىندى ئارام بونو چ جولانەوھو سەر
پىچى بەكىان نەبى (۱) بابانە كانىش زۆر پىز لى گىراوى والى
بەغدا بونو

بەلام وەنەھى پى نەچوو بەكربەگك = (مېر بەكەرە
سوورى بابان) ۋەدلى والى بەغدا نەجولايەوھو ناخوشى و دوو
بەرەكى كەوۋە ئىوان بەكەر بەگى بابانو موئەصەرىفى كەركوك؛
والى بەغدا بەم ئىجارە تووپە بوو بەكربەگىش زۆر بەخۆى
دەنازىو باش لىخۆى پادەدى ، ھىچ گوتى بەئوپەبوونى والى
نەداو بەردەوام بوو لەسەر ھەلوئىستى خۆى تەئانەت تەمەھى لە
گرتى كەركوك كەش كەردو نەخشەھى داگىر كەردنى بۆ دانساو
چاوەپىئى دەرفەت بوو لەم لاشەوھ دەستى بەسەر شارەزوردا
گرتو ھەركەسك بەرھەلستى كەردبايە لە ناوى دەبرد فرمان
پەواكەى فراوان كەردو كەسى بەپىاو نەدەزانى ئىتر ھەسەن
پاشا (والى بەغدا) ھىزىكى زۆرو بەقوۋەتى ھىتاىە سەر بابانو
شەپىكى خوتناو بەرپا بوو لەئاكاما لەشكەرى بابان شكاو (مېر
بەكەر) ىش خۆى ھون كەردو بەردەستى ھەسەن پاشا نەكەوت
نەمىش مېرىكى لى بۆ ولاتى بابان داناو بۆ خوى گەپرايسەوھ
بۆ بەغدا

بەلام بەكەر بەگك بۆ خۆى بەپىر مەرگى خۆبەوھ پۆيشت
ئەوھبوو پاش مەوھەبەك سەروسىماى خۆى گۆپرى و بەتاقى تەنسا
بەرەو بەغدا پۆيشت ھەر كە نرىك بەغدا بوھوھ پىاوانى پاشا

(۱) اربعة قرون من تاريخ العراق الحديث / لولنگريك ص ۱۵۷

ناسیانه‌وه و نگر تیان و بردیان بۆ لای حه‌سه‌ن پاشا ئه‌ویش فرمانی
 كوشتنی داو كوشتیان واپی‌ده‌چێ بۆیه چوپی بۆ به‌غداد كه
 داوای ئی‌خۆشبون له پاشا بكا به‌لام پێش ئه‌وه‌ی بگاته‌ جێ
 مه‌به‌ستی خۆی گه‌راوه (١)

له‌ سالی ١١٣١ ك = ١٧١٨ ی زاینی دا جارێکی تر هۆزی
 بلباس جو‌لان‌ه‌وه‌ و سه‌رپێچی خۆیان دزی حكومه‌تی به‌غداد ده‌ست
 پێ‌كرده‌وه‌ ئازاوه‌یان خسته‌ ناوچه‌كه‌وه‌ به‌لام پێش ئه‌وه‌ی
 بزوتنه‌وه‌ كه‌یان خۆ بگه‌ری و به‌هێز بن وای كه‌ركوك هێزێکی بۆ
 نارد و پاره‌ی ناو لێکی ب‌لاو كرده‌وه‌ (٢) ئیتر وه‌لاتی بابان
 به‌ته‌واوی كه‌وته‌ ژێر ئیتاعه‌ی عوسمانیه‌ كانه‌وه‌ بێ‌نازاوه‌ و هه‌راو
 هۆریا حه‌سه‌ن پاشا به‌سه‌ری پاده‌گه‌یشت هه‌روا مابه‌وه‌ تا
 فه‌رمانه‌ وایه‌ی خانه‌ پانهای بابانی سالی ١١٣٣ ك = ١٧٢٠ ی ز (٣)
 به‌لكو له‌وه‌ دواش هه‌روا مابه‌وه‌ ته‌نانه‌ت سالی ١١٣٥ ی ك
 ١٧٢٢ ی ز كه‌سولتانی عوسمانی فرمانی دا به‌گه‌رتنی بێ‌ له
 ولاتی ئیتران و حه‌سه‌ن پاشای (والی به‌غداد) ی كرد به‌فرمانده‌ی
 له‌شكر بۆ ئه‌نجام دانی ئه‌م مه‌به‌سته‌ له‌ سنوری هه‌مه‌دان و سنه‌

(١) تاربخ السليمانية و انحائها ل ٦٦ و تاريخ العراق بين
 الاحتلالين ج ٥ / ١٩١ و أربعة قرون من تاريخ العراق
 الحديث ص ١٥٧

(٢) تاريخ العراق بين الاحتلالين ج ٥ / ١٩٦ هه‌روه‌ما تاريخ
 السليمانية و انحائها ل ٦٦ به‌لام ليره‌دا ده‌لێ حه‌سه‌ن پاشا
 بۆ خۆی هه‌لساوه‌ به‌ته‌مێ كردنی بلباسه‌ كان

(٣) اربعة قرون في تاريخ العراق الحديث ص ١٥٧

سابلاخه وه هيرشي بردو چووه ناو ئيرانه وه
کاتن حهسه له پاشا لهشکری کۆکرده وه وه نهخشه ی شه پري
کيشا ؛ نه هيزه هه که گرتن و لاتن هه رده لان و شاری سه ی پي
سييرا بوو زور به ی له هوزی بلباس و لهشکري فه رمانه وه ی
بابان پينک هاتبوو ، شایانی باسه که نه م هيزه زور به نازایانه وه
ليهاتوبی توانی نه شوینانه ی که بوی دباری کرابوو بيگرى و
کاری خوی نه نه جام بدا (۱)

(هیرشی ته‌حمەد پاشا والی به‌غدا)

بو سەر هوزی بلباس

له‌حمەد پاشا کرا به‌والی به‌غداو له‌ئورفە راهات بو به‌غداو
هوزی (۸) ره‌جەب سالی ۱۱۴۹ ک ۱۷۳۶ ز گه‌بیشه جی ،
ئیدی خیرا دهستی کرد به‌رتکخستی دامو ده‌زگای ده‌و‌ئسه‌ت و
نه‌هیشتی ئازاوه‌و شه‌رو هه‌را ، له‌هه‌ر شوپینیکه‌وه دوو‌به‌ره‌کی و
ئازاوه هه‌لگیر سایه خیرا فریای ده‌که‌وت و ناوانباری ته‌می ده‌کرد
ته‌نانه‌ت جاری وا هه‌بوه بی‌خه‌تاشی به‌تاوانبار حسیب کردووه و
سزای داوه

هه‌ر له‌م هه‌وه‌وه بوو که‌له سالی ۱۱۵۰ ک ۱۷۳۷ زاینی
به‌خت و خۆرابی بێنوی به‌هوزی بلباس گرت و هیرشی کرده
سه‌ریان وه‌کو مامۆستا عه‌ززاوی نوسویه‌تی ، گوايه پۆژیک
هام‌ده‌م و پوژکاران بو ته‌حمەد پاشایان گیراوه‌ته‌وه که ته‌م
هوزی بلباسه کانی خۆی وێ‌گرو چه‌ته و پیاو کوژ بوون کاروان و
هیریاریان هوت ده‌کردن و ئازاوه‌یان ده‌خسته ولانه‌وه ئیتر
پاشا که‌گوئی له‌م قسانه ده‌بی به‌دلیا دی که هیرشیان بو بکاو
له‌ناویان به‌ریو نه‌هیلی جارێکی تر هوداوی رابوردویان تازە
بیته‌وه ۱۱۴ .

بو له‌م مه‌به‌سته هیریکی زۆرو بی‌شوماری به‌ چه‌له‌کو

جبه‌خانه‌ی کۆکرده‌وهو له ژێر فرمانده‌ی خۆی دا هێنای بۆ سه‌ر
ناوچه‌ی بلباسو ئه‌مێری له‌ناو بردنی ده‌ر کردن هۆزی بلباسیش
که‌ئه‌مه‌یان بیستبوو زانیویان ئه‌حمه‌د پاشا دئی بۆ سه‌ریان ، هه‌مو
خۆیان حازر کردبوو بۆ شه‌وه‌و به‌ره‌نگاری ، سه‌نگه‌رو قه‌لای
خۆیان قایم کرد

شه‌ر ده‌ستی پێی کردو ئاگری شه‌ر هه‌لگیرسا ، جا هه‌ر
چه‌ند هۆزی بلباسی — به‌ژنو پیاوبه‌وه — به‌ره‌نگاری هێرش
بوونو زۆر لازاو چاوه‌کانه‌و راپه‌ڕینو کوشتاریان پێی کردو لێیان
داو ته‌نانه‌ت له‌سه‌ره‌تا‌دا شکاندیشیان ؟! به‌لام چونکه‌ هێزی
ئه‌حمه‌د پاشا په‌رچه‌که‌و جبه‌خانه‌ بوو که‌به‌هیچ په‌ژه‌به‌ک له‌گه‌ل
چه‌ک و سیلاحی بلباسه‌کان دا به‌رامبه‌ری نه‌ده‌کران بۆیه ئه‌حمه‌د
پاشا نه‌په‌یشت که‌ سه‌ر که‌وته‌که‌ به‌ته‌واوی به‌ ده‌ست پێننو
بچه‌ستنه‌وه‌ خه‌را هه‌تریشکی تری په‌ک خسته‌وه‌و به‌پیاوه‌و به‌سه‌واره
هه‌لمه‌تی برده‌وه‌ بۆ سه‌ریان هه‌یج گوتیی به‌و هه‌موو کوشتارو
په‌رینداریه‌و زه‌ره‌رو زیانه‌ نه‌دا که‌ پێی که‌وت ، له‌گه‌ل ئه‌و
جه‌ربه‌یه‌یو به‌ره‌نگاری به‌ی که‌ بلباسه‌کان له‌گه‌لیان کرد ئه‌و
به‌ره‌و ئامانجی دیاری کرایی له‌شکری په‌په‌ش خسته‌و
تینی بۆ هۆزی بلباس هه‌تاو ته‌نگی پێی هه‌لچنن تا له‌ئاکاما توانی
کێوه‌کان بگرئو هه‌ست به‌سه‌ر سه‌نگه‌رو قه‌لاکانیان دا بگرئ ،
به‌سه‌ریان دا زال بیستو ئه‌ر ده‌ستی کرد به‌ سه‌ر په‌ڕینو کوشتنی
بلباسو زۆر بێ به‌رحانه‌ پێی دانو قه‌لاچۆی کردن ئه‌وی
نه‌ش کوزرا به‌دیل گرتنی ئه‌وانه‌ی که‌ په‌زگاریان بوو بوو
هه‌لاکبوون پاش ماوه‌به‌ک داوای پێی بردنو چاوه‌پۆشیان له‌ پاشا

کردو ئەویش عەفوی کردن

عەززاوی لە کتێبی (حدیقة الزوراء) هوه پراگوئیزی
کردوه و ده‌لێن پاشا ئەم جاره بێنوی به‌هۆزی بلباس گرتوه
ئەگینا ئەم هۆزه هه‌موو په‌په‌هوی ئیمامی شافعی ده‌که‌ن و خاوه‌ن
ئایین و ناموس و پیاوه‌تین ، زۆریان فه‌قی و مه‌لازو هاموشه‌وی
مزگه‌وت ده‌که‌ن پێزی میوان ده‌گرن و فه‌قیڕ که‌وازن ئیتر پاشا
هه‌موو یاسایه‌کی ژێر پێداو ئاره‌زوی خۆی به‌جێ هێناو ته‌سالان و
به‌رۆی خۆی گرت (١)

(١) تاریخ العراق بین الاحتلالین ج ٥/٢٥٣ - ٢٥٤

هیرشی سوبحان ویردی خان

بو سهر بلباس

له کاتیک دا شه نادرشا سالی ۱۱۵۴ ی ک = ۱۷۴۱ ی ز
بو داغستان ده چوو سوبحان ویردی خان داوای لئی کرد که
رینگه ی بدا بو سنه بگه پرتنه وه خان محمد خانی کورپشی له گه ل
نادر شادا پروا بو داغستان و ههروه ها چوار ههزار سواری له
توز به گه به سهر کورپدایه تی عاشور خان خسته ژیر فرمانده ی
سوبحان ویردی پمانه وه له کاتی پتویست سویدان لئی وه ربگریته
به تاییه تی نه من کره تی بلباسه کان که یاخی بیوون
خانی معزن پش نه وه ی گه یشته کوردستانی نه رده لان له
تهک نه و له شکره دا که راسپیرا بوو بو ناوچه ی بلباسه تی بچی
هه لی کرده سهر نه ناوچه به و به راست و چه پدا تی که وت هتوزی
بلباسی تیک و پیک، شکاندو خستنه وه ژیر ئیتاعه و به سهر کزی و
ناچاری خه رج و باجیان بو شاته رخان کرد و گهردن که چی خویان
پانواند (۱)

(۱) میژوی نه رده لان / مه ستوره خانمی کوودستانی ل ۹۶

به ده ست لئدالله وه

هوڙى بلباس فریای

عثمان پاشای بابان کهوتن

سالی ۱۱۹۶ ک = ۱۷۸۲ ی ز محمود پاشای بابان فرماندهی قلمه هوی بابان بو به لام وه کو پتویست گهردن کهچی والی به غدا نه بوو ؛ بویه (سلیمان آغا) والی به غدا هیزیکه گه هوی هیناوات بو گرتنی ؛ که گه بیسته کهرکوک ئیبراهیم پاشای کورپی نه محمد پاشا به هیزیکه بابانی به وه له کویسنجه قهوه راهات له کهرکوک به کتریان گرت ، هر و اچهند بیاماقولی بابانی تریش ره گه لیان کهوتن ؛ هموو هیزیشان هینایه سمر محمود پاشا ؛ نه میش کهزانی وه زع وایه ناچار خوی پتچایه وه هه لات بو ئیران ، ئیبراهیم پاشای کورپی نه محمد پاشاش کرا به پاشای وه لانی بابان

کاتی محمود پاشا ده گاته گوندی (باینچو) له نزیک شاری سنه عوسمان به گئی کورپی به دیاری به کی زوره وه ده ئیری بو لای عهلی مرادخان له ئیصفهان هم (عهلی مراد خان) ه دوستی محمود پاشا بووه (۱) داوای لی کردوه بیکا به میری

(۱) عهلی مرادخان کاتی خوی فرماندهی لهشکری کهریم خانی زهند بوه هاتوه شاره زور بگرتی له شهرا محمود پاشا به دیل گرتوبه تی و دوایی بهر لای کردوهو پیزی لی گرتوه

ندره لآن به لام عملی مرادخان — که به پاشی دهستی به سهر
 نازرباینجان را نه گه بشت — ده یوی محمود پاشا بکا به دار
 دهستی خوی و ولاتی نازرباینجانی پی بگریو لهم پروه
 فرمانیکی بۆ دهرفا کاو محمود پاشا ده کا به میری ساوجبلاق؛
 لهو کاته شردا (بوداق خان) حاکمی ناوچهی ساوجبلاق بوه
 نیر محمود پاشا فرمانی تعین بوونه کهی ده باو ده پروا بۆ
 وه گرتی میرابه تیه کهی به لام بوداق خان به پشتیوانی فرمانره وایانی
 مراغه و سلماس و خوی و نورمیه له شکرینکی (۱۲) دوازه هزار
 کهسی پیکه وه ده و خۆ حازر ده کا بۆ به ره نگاری محمود پاشا
 نه میش کهزانی و رع وایه ویستی و ازبیتی پیکه به کی تر بۆ
 خوی بلوزیته وه به لام (عبدالرحمن پاشا) ی کورپی پیکیشی لی
 کردو وازی لی نه بئنا نیر محمود پاشا هیزه کهی — که نزدیک
 پینج صد نه فەر ده بوو — کردی به دوو به شه وه به شیککی له ژیر
 فرماندهی خوی و شه کهی تری له ژیر فرماندهی (عبدالرحمان
 پاشا) ی کورپی با ، هیرشیان کرده سهر نهو هیزه زوره ی
 بوداق خان . عبدالله رحمان پاشا (بوداق خان) ی شکانلو
 شوینی کهوت ، کاته دا محمود پاشا ویستی له لایه کی تر وه
 به هه له متی شیرانه بوژمن شهره بکاو سهریان لی تیک بدا له
 نکاو نیک گولایه کی و بیل بوه میوانی و شوینی کاریگه ری گرت و
 کوشتی (۱) بیاره کانیسی شکانو هه لائن شوین و سه ننگه و

= تاریخ السیماة وانحائها ص ۸۸ — ۹۴ والشیخ معروف

النودهی ص ۱۱

(۱) به گویره ی به لیکه نامه به کی ده ستنوس که له کۆتابی =

جبه‌خانه‌شی که‌وته ده‌ست دوژمنه‌کانی که (عبدالرحمان‌پاشا) له پراوانانی بوداق خان گه‌رایه‌وهو به‌م حاله‌ی زانی به‌خۆی و هیزه‌که‌یه‌وه به‌ره‌و سه‌قز پ‌و‌یشته‌وه‌و ئه‌م کاره‌ساته‌ی به (عثمان به‌گی برای پ‌ا‌گه‌یانده‌میش به‌ده‌وری خۆی به (عه‌،) مراد ی (خان) ی پ‌ا‌گه‌یانده‌پاشاش هیزکی باشی خسته‌ ژیر فرمانده‌ی عثمان به‌گ‌و ناردی بۆ سه‌ر بوداق خان به‌لام پ‌یش ئه‌وه‌ی هه‌ستی به‌م کاره‌ له‌گه‌ل (عه‌یاس قولی خان) والی سه‌قز تیک چونو عثمان پاشا عه‌یاسی کوشته‌و سه‌قزیشی تالان کرد ئه‌جبار هات ده‌وری قه‌لاکه‌ی بۆداق خانی داو ته‌نگی پ‌ی هه‌لچنی له‌م کاته‌دا ده‌نگ‌و باسی کوشته‌ی عه‌یاس قولی‌خان و تالان و پ‌رۆ کردنی سه‌قز گه‌ییشه‌ ده‌رباری شا عه‌لی مراد خانو زۆر به‌م کاره‌ی عثمان به‌گک ناپازی بو له‌یارمه‌تی دانه‌کشی ژویان بو‌وه‌و نامه‌ی نه‌ینی نووسی بۆ پ‌یاوه‌کانی که له‌گه‌ل هیزه‌که‌ی عثمان به‌گک دابوون له‌نامه‌که‌دا داوای کردبو که فرسه‌ت له‌عثمان به‌گک ب‌ینن ، یان په‌ل به‌ستی بکه‌نو بیه‌ن بۆ ئیصفه‌هان یان بیکوژن ، عه‌بلو‌پ‌ره‌حمان پاشا ئه‌م کاغه‌زه‌ی گرتو خوئنده‌یه‌وه‌و ناوه‌پ‌رۆکه

= کتیبکی ده‌ست‌نووسی کتیبخانه‌ی ئه‌وقافی مه‌رکه‌زی له‌سلیمانی ژماره (۲۵۸۵) دا نوسراوه‌ سالی کوشته‌نی مه‌حموود پاشا / ۱۱۹۸ ی کۆچی = ۱۷۸۳ ز بووه‌ ب‌روانه‌ فهرس مخطوطات مکتبه‌ الاوقاف المركزيه‌ فی السليمانیة ج ۴ / ۲۵۲

هه‌روه‌ما گۆفاری پ‌و‌شنیری نوی ژماره (۱۰۷) لاپه‌ره / ۱۶۸ هه‌روه‌ما ژماره (۱۱۰) لاپه‌ره (۶۰)

که شی به (عثمان به گگ) را گه یاند که عثمان به گگ به مہی زانی
بیر کہوتہ تنگہ چہ لمہ بہ کی ناخوشہ وہ ویستی بہ فیل و قسہ
خوش خق دہریا بکاو تیران بہ جی بیلی

بیر دہوری قہ لای چؤل کردو بہ پیاوہ کانی خوہسہ وہ کہ
کہ متر لہ (۵۰۰) نہ فہر یوون بہرہ و سہ قز گہ راہوہ لہ ریگا
لہ سہر پیئی جہی عہلی مراد خان دانیشٹ کہ و کوژی تیبان
کہوت و لہ ناوی اردن .

لہ لایہ کی ترہوہ ہوزہ کانی بلباس کہ ہاتیبوون یارمہ تی بوداق
خان بدن ، ہاتہ لای عثمان بہ گگ و نہ میس بہوردی و ہوزہ کہی
بؤ رون کردنہ و لہ نو کہوہ فیل و لہ کہی عہلی مراد خانی
بؤ گتہر انہوہ ؛ ہر بلباسہ کان دل خوشیبان دایہوہ و یارمہ تی و
کوہمگی خویمان بؤ عثمان بہ گگ ٹاشکرا کردو بوونہ پاریزہری
ہتیزہ کہی عہلی مراد خانیش — کہ بہ ٹاشکرا لہ ژیر فہرماندہی
عثمان بہ گگ دابووہ کی تریش پیئی سپیرابوو کہ (عثمان بہ گگ)
لہ ناو بہری — کہانی ناوانن بہرہ نگاری ہوزی بلباسو پیوانی
بابان بین گہر انہوہ بؤ شوینی خویمان عثمان بہ گیش بہ ہوزی
چہ کردارہ کانی بلباسہوہ توانی لہ سہ قز مال و مندال و کہل و پہلی
خویمان دہریاز بکاو ہاتہوہ بؤ پہ وانڈزو لہوی نیستہ جی بوو
مال و مندال و دہست و پیوہندی دامہ زانلو بؤ خوشی چوہہ ناو
بلباسہ تی و ماوہ بہ لہ ناویان دا مایہوہ تہجا رژی بؤ ٹامیدی و
دوایی لہ گہل و مال بہ غدا ٹاشت بوہوہ پویشٹہوہ بہ غداو پیشوازی
بہ کی باش کراو پاریزی لی گیرا باش چہند روژی ناوچہ کانی

قزرات و خانقین و عملی آبادی پتی خلات کرا (۱)

(عبدالرئیب یوسف) له په راویزی و تارکیکی دا دهلی

میرزا محمودی بانهیی له ساللی ۱۲۴۶ ک = ۱۸۲۰ ز دا
دانه یتک له کتیبی شهره فنامه هی نویسه ته وه بو میری موکری ،
عبدالله ، خانی بوداق خان وه ک پاشکویهک بو شهره فنامه هی
نویسه دهر باره هی بوداق خانی په که می کوپی شیرخانی، کوپی
حیدر خان و بوداق خانی دووهم

میرزا محمود نویسه هی بوداق خان (واته بوداق خانی
دووهم) زیاتر له چلو و سنی سال حوکمرانی کردوه له پاش
کلچ کردنی (محمد خان) ی برای (تیمام قولی خان) ی
ناموزای به هزی که ریم خانی زنده وه (۱۱۶۳ - ۱۱۹۳ ک =
۱۷۵۰ - ۱۷۷۹ ز) حوکمرانی له بوداق خان بستینی به لام له
شهری هردو ولادا کوژراوه

میرزا محمود دهلی چند جارتک شهری بووه له گهل
همشیره هی بلباس ، دوزمنایه تی بلباسه کان بوو به هزی نه وه کی
بوداق خان دوستایه تی له گهل به گه تور که کانی نازه رباینجان بکات و
تا باوه پی به (محمد قولی خان) به کله ر به گگی ورمی هی هینا و
چوه ته لای ؛ نه ویش به غه در گرتی و له قه لای بساران دز
(بره ن دیز) دا به ندی کرد

به لام عه ییاره کانی سابلآخ له گهل (شیخ الاسلام) ی قازی
سابلآخ توانیان له قه لاته که بی رفتین
به لام توانی نورمیه (ورمی) بگری و (محمد قولی خان)

نمبر بکاو یکنوازی (۱)

(۱) له کلمبوی به لگه نامه ی کوردی / عبدالرقيب يوسف

گوفاری پوژنیری ی ژماره (۱۱۰) ل (۶۰ - ۶۱)

سانی / ۱۹۸۸ ز

هیرشی خان ته محمد خان

کوری خوسرو خان بۆ سر

هۆزی بلباس^۷

له سالی/ ۱۲۰۴ ی ک = ۱۷۸۹ ی ز خوسرو خانی والی
سه توشی نهخۆشی بوو بوو ؛ محمد خان (۱) که کوره
گهروهی بوو جینگای گرتوهو کاری فرمانروایی له ئهستۆ
گرت و ناوی دادپهروهی بهولادتدا بلاوبوهوه

لهم سهروبندهدا بهرئیکهوت هۆزی بلباس کهوتبونه جمو
جول له ناوچهی پاشماق و تبه کۆدا خهریکی تالانو برۆبوون
خان محمد خانیش ئههه له شان گران بوو لهشکری کۆکردهوه
پهلاماری دان شهپ دهستی پئی کرد ، لهسهرتادا بلباسهکان پاشه
کشیان کردو تۆزئیک گهپانه دواوه بهلام لهم هیرش بردنو
کشانهوهدا چهرخه چهپ گهرد له خان محمد خان وه دهست
هاتو گوللهیهکی ئاراستهی شوئیکه کاریگهری کردو کوزراو
له ههپهتی لاههتی دا گیانی سپارد

هۆزی بلباس که زانیان لهشکری ئهرده لان بی سهروئو
میر ماوهتوه ههلیان کرده سهرو لهشکری ئهرده لان چلهویان له
دهست ستاندنو بلاوهیان پئی کردن ؛ بهلام میر ئهردلان خانی

(۱) مه بهست خان محمد خانی سهههه

كوپى پەزا قولپان (مەھمۇد رشید) بەگى ۋە كېلى پىرا
 گە بېشىن ۋە لەشكەرى ئەر دەلانىان سەرۋەر كۆرەۋەر ۋە ھىرشىيان
 كۆرەۋەر بۇ سەر بېلىس ھەر لەھەۋەل ھىرشى دا لەشكەرى
 بېلىس دووبارە شىكان ۋە ھەلەتتە زۆرىيان لەمەۋەل شىرى پىر
 ئاۋدارى لەشكەرى ئەر دەلانىان كىشىران ، تا نىزىك سەقزوسياكۆپىل
 پائوان ۋە سەرۋەر سامانىيان سەر لەبەر تالان ۋە پىرۆكردن (۱).

جا ۋە نەبىي بېلىس بەمە گەردن كەچ بوبن ۋە سەرىيان بۇ
 فرمان ھەمى ئەر دەلانىان شۆر كۆرەپ ۋە ۋازىيان لە بەر بەرە كانى
 ھىتابى بەلكو ۋە مودەم كات ۋە ساتىك بەر ھەلەستىكى ھەرە
 بەھىزى فرمان ھەمى ئەر دەلانىان بون ؛ تەنەت قەلەبەكى قايم ۋە
 پتە بون بۇ پەنەلانى نەبارانى ئەر فرمان ھەمى ؛ بۇ نەمۇنە
 حاكىمى بانە : ئەھمەد سولتان كاتىك لە لوتف ھەمى خان
 ھەلگەمپا ۋە لوتف ھەمى خان بە لەشكەرىكى زۆرەۋەر سالى ۱۲۰۷
 ى ك ھىرشى كۆرە سەرى ؛ ئەھمەد سولتان ھەر ۋە نەدى پىر
 نەچۈرۈۋى لە لوتف ھەمى خان ۋە رەگىپراۋ خۇي گەيانە ناۋ
 ھۆزى بېلىسرو پىرا دراۋ لەچىنگى گرتن ۋە كوشنى لوتف ھەمى
 رىزگارى بو (۲)

لەسەردەمى ھەمى ئەر دەلانىان خانىش دا سالى / ۱۲۱۶ ى ك / ھەسەن
 ھەمى خانى ۋەلى ئەر تاران لە مالى بەگە رەبەگى دا بەند كرابوۋ ؛
 ھەمى ۋە دەست ھەمى لە تاران ھەلەت ۋە خۇي خەستە پەنەي

(۱) مېژۋى ئەر دەلانىان / مەستورە خانى كوردستان ل / ۱۵۸

(۲) مېژۋى ئەر دەلانىان ل / ۱۶۳

بلباس و خه لکیکی زۆری له دهوره خپروهوه هیتزیککی بههتیزی
 پیکهوه ناو پرووی له سنه کردو وستی تهختی فرمانههواى داگتیر
 بکا ئەمانوللآ خانیش کهواى زانی لهشکری دهنگک داو له شار
 دهرحوو بۆ بهرهنگاری خۆی ئاماده کرد ؛ حهسن عهلى خان
 که لیککی دایهوه توانای شهپرکردتی لهگهڵ لهشکری ئەمانوللآ خان
 دا نه ناچار پهناى هیتایهوه بۆ نساو هۆزی بلباس و ئەمانوللآ
 خانیش گهپایهوه بۆ سنه ؛ زۆری پیتی نهچوو دووباره حهسن
 عهلى خان هیتزیککی تری پیکهوه نایهوه و داواشی لههۆزی بلباس
 کرد یسارمهتی بدن بهلام بلباس داواکهیان پهت کردهوه ،
 حهسن عهلى خانیش بهو لهشکری کهمهى کهههى بوو پرووی له
 سنه کردو ئەمانوللآ خانیش دووباره بهرهنگاری بووهوه لهقهراخ
 دهشتی مەریوان دا شهپر دهستی پیتی کردو لهناکاما لهشکری حهسن
 عهلى خان شکاو حهسن عهلیخانیش بهبرینداری گهرا (۱).

هیرشی عهلی والی پاشا

(والی به‌غدا)

بو بهر هوزی بلباس

سالی ۱۲۱۵ ی کچی = ۱۸۰۰ زاینی سلیمان پاشا(والی به‌غدا) له دنیا ده‌رچوو (۱) عهلی پاشا که ز اوای بوو له شوینی دانیش ماوه به کچی زۆر به دامر کانه وهی ئازاوهی ناو به‌غدا و ده‌ورو به‌ری هه‌له‌و گه‌بوو دواي ئه‌وهی که نه‌یارانی خۆی له‌ناو بردنو دونیای بۆ تسخمت بوو له‌به‌غدا و ده‌ورو به‌ری دا سه‌ری پیچی که‌ری نه‌هیشت

له‌لایه‌کی ته‌وه هۆزی بلباس که‌ئهو کاته له ده‌ورو به‌ری هه‌ولترو کۆرسنه‌ق و رانیه‌و ناوچه‌ی شتو و لاجان دانه‌نیشتن و له‌م مه‌نتیقانه‌دا زار ده‌سه‌لات دار بوون بریکبیشان له‌ ناوچه‌ی سابلاخ و مه‌راغه‌و ورمن نیشه‌جی بوون ، ئیزر ئه‌م بلباسانه‌گویتیان نه‌ده‌دایه‌ هیچ یانه‌و قانونیکی سنورو دابو نهریتی ئه‌م دیوو ئه‌ودبو خه‌لکیان له‌نگه‌تاو ده‌کردو رێ گریبان ده‌کردو زه‌مه‌رو

(۱) لونگریك هه‌لی سلیمان پاشا سه‌ره‌تای سالی ۱۲۱۷ ك =

۱۸۰۲ م خۆش کهوت و پۆزی ۷/۸/۱۸۰۲ له‌ دونه‌یا

ده‌رچوو و اریعه‌ قرون ن تاریخ العراق الحدیث ص

۲۶۴ - ۲۶۵

زیانیان له ناحهزانی خۆیان دهدا ؛ شای تیران له دهستیان بێزار بوو ، نهگهگه ئهم حاله وادهوامی بکردابه لهوانه بوودوستایهتی ئیوان عیراقو تیران تیک بچی زیاده لهوهش هۆزی ناوبراو وهزری زستانو بههار هیندیکیان دههاتسهوه دهوری ههولێرو کۆیسنجقو دهشتی بتوینو دۆلی خهلهکان — بهبۆنه ی لازه له بهخێو کردنهوهو ژبانی عهشائیری — دانیشتوانی ئهو ناوچانه زهرهرو زیانیان لهدهست دهبینن ئهمهش بیوه هۆی دلنیگهرانی حکومهتی بهغداو فرمانههوا ی بابان ، بۆیه عهلی پاشا که لهسهر کوت کردنی ناحهزانی بوو ئازاوه ی ناو بهغداو دهورو بهری کوژاندهوه خێرا بیرری له تهمن کردنی هۆزی بلباس کردهوه ؛ لهشکرێکی زور گهروهو بههتیری کۆ کردهوه پۆزی (۸) ی شهووالی سالی ۱۲۱۷ ی کۆچی = ۱۸۰۲ ی زاینی له بهغداوه به پێکهوتو پاش شهش پۆزان گهشته شاری (پردی) ، له گهله خۆشیا (عبدالرحمن پاشا) ی بابانو خالد بهگی بابانی هینابوون خه بهریشی بۆ ئیبراهیم پاشای بابان — که ئهو کاته موده سه ریفی کۆیهو حه ریر بوو — نارد که ئهو له لایه ن خۆیهوه پهلاماری ئهو بلباسانه بدا که له دهورو بهری (کۆیهو بتوین) ن بۆ خۆشی دهست بکا به قه لآچۆ کردنی بلباسه کانی دهشتی ههولێرو نزیک پردی و ئالتون کۆپری ؛ ئیتر بلباس که بهم دهنگه و باسه یان زانی که و ته په له په لی خۆ رزگار کردنو ده رباز کردنی مآلو مندالیان بهرگه ری کردن له گیان و ناموس (۱) مآلو مندالیان

(۱) زوربه ی سه رچاوه میژوه تازه کانی میژووی عیراق بلسی ئهم هیره شه یان کردووه به لام زور به کورتی له کاتیکا =

هه‌لگرت و پروویان له چیاکان کردو چه‌کداریشیان شهرتکی
 نه‌به‌ردانه‌یان کرد ؛ له‌ناکاما نه‌یان‌توانی به‌رگه‌ی ئەم هه‌موچه‌که
 هیزو جبه‌خانه‌ بگرن شکان و هه‌لانن ، له‌شکری هیرش که‌ری
 و‌المو میری بابان مینێکی بئ‌شوماری ئی‌داگیر کردن ؛ ئی‌براهیم
 پاشا و ه‌کوو بۆی دا‌ابوو په‌لاماری بلباسی ده‌شتی. کۆیه‌و بیتوینی
 داو تفرۆ تونای کردن نه‌بجار پوی کرده‌ نه‌و بلباسانه‌ی که‌له
 ده‌ورو به‌ری سلیمان داده‌نیشتن، به‌کوشتار که‌وته گیانیان‌وه‌جانی
 به‌ینه‌وه‌و تالان و به‌رتوی کردن نه‌بجار به‌له‌شکره‌که‌یه‌وه‌و نه‌وتالان‌و
 مه‌رو نازه‌له‌ی که‌ تیرتوی هات بۆ لای وه‌زیر (والی به‌غدا)
 نه‌میش پێزی ئی‌گرت و ئافه‌رینی کرد (۱)

لەم هیزه‌دا بلباسه‌کان زیاتر له‌ شه‌صت هه‌زار سه‌ر مه‌رو
 دوو هه‌زار گاومانه‌و هه‌زار تێستریان ئی‌ به‌تالان‌گیر او‌فرۆشرا
 به‌دانیشتوانی که‌رکۆ و هه‌ولترو پردی و ده‌ورو به‌ریان
 له‌شکری (والی به‌غدا) مانگیگ له‌ کوردستان مایه‌وه‌و

= ئەم شه‌ره‌ شهرتکی زۆر خویناوی و سامناک بووه‌ ده‌بوايه
 زیاتر باسی لێوه‌بکرایه . نه‌نانه‌ت له‌ پشتی کتیبکی ده‌ستنووسی
 کۆن که‌ ئیستا کتیبخانه‌ی نه‌وقافی مه‌رکه‌زی سلیمانی ژماره
 (۲۹۵۹ - ۲۹۶۴) ی دراوه‌تی ئەم کاره‌ساته‌ نوسراوه
 ناویکی زۆر له‌اریشی بۆ شه‌ره‌که‌ دانراوه‌ که‌ پێی ده‌لێن
 (حربی موتاوه‌) نووسه‌ره‌وه‌ی ده‌ستنووس به‌م شتیوه
 کاوه‌ساته‌که‌ی ئیسیوه‌ ده‌لێن (حرب موتاوه‌ التي قتل فيها
 من البلباس علی کثیر سنة ۱۲۱۷ هـ)

(۱) سیاحه‌نامه‌ جلوه‌ ص ۸۰

لهجار گهرايهوه بۆ بهغدا ههر لهو سالهدا (شاعون) بکمی
کوشنده بلاوبوهوه زوری خهلك کوشتو ئهوی له کوشتن و بهین
پزگاری بووبوو به تاعونه که له ناوچوو

ماموستا عهززاوی لیره دا ده لئی : ئه مه رهوشتی وه زیره کان
بوو که ده بوونه گه وره ی ئه یاله تیک له ئه یالاتی وه لاتی عوسمانی
پهلاماری هه ندی عه شیره تیان ته داو وه برو زهنگیان ده نواند ؛ ئیفر
عهلی پاشا جار بکی تر ئه م رهوشته ی ژيانده وه (۱)

(۱) تاریخ العراق بین الاحتلالین ج ۶ / ۱۵۴ ، میزوی کویه /
طامیر ئه محمد حویزی ؛ ب / ۱ / ۷۷ - ۷۸ الشیخ معروف
النودهی / محمد الخال ص ۲۱ - ۲۲ •
تاریخ السلیمانیه وانحائها / محمد أمین زکی ترجمه جمیل
روزیبانی ص ۱۰۵ أربعة قرون من تاریخ العراق الحدیث
لونگربک ص ۱۶۸ - ۱۶۹

شور شه کانی هوزی بلباس

له ئیران

وه کو زانیمان هوزی بلباس امزور شوینی کوردستانی بهشی
خوارودا نیشته جی بوون بهزوریش لهم دیوو لهو دیوی سنووری
نیوان عیراقو ئیران یا زیاون لهم پوهوه ههردهم سهرچلوهی
دل نیگهرانی حکومهل عیراقو ئیران بوون زور دهوری گریه گیان
گتپروه له چونه تی دیوهندی نیوان سولتانی عوسمانی و شای
ئیران له گهل ئه وه ههرو چهرمه سهری و بگروه بهردهی که بهوان
کراوه ، هیشتا ههرا ئیران راگرتوهو بهر په رچی دوژمنیان داوه تهوه
ههرا کاتی لهم دیو ته نگه تاو کراون ئه وه دیو که وتوون و به
پتجه وانه شهوه زور وه دیوهوه ئه م دیو که وتوون به لام تسا
شیربان برییتی زینو یشتمانی خویان نه داوه به ده ستوه بژیسه
میزوی هوزی بلباس یزویه کی پر له کاره سات و دهردی سهری و
مهینه تی به

هموشمان ده زانین که دهوله تی ئیران ههرا له کۆنمهوه تسا
ئهمرۆ هه میسه خهریکی بلاوه پی کردنو نابوت کردنو له ناو
بردنی گهلی کورده به تاییه تی له پوژگاری سه فهویه کان بهم لاوه
ئهم بیره تمسکه شو ئه زیاتر له میشکی کار به ده ستانی ئیران دا

جۆشى خواردوو چه كه رهى كيشاوه

لهم پرووه سالى ۱۲۲۶ ى ك = ۱۸۱۱ زايىنى حكومتهنى قاجار خيلى ، قهره پهاقى ، توركمانان به زوره ملي هيتايه دهشتى سنلوسو دايان مهراندن دهشتى سنلوسيش نهو كاته جينگسو هموارگه ى هۆزى بلباس بوو بلباسه كان هم په فتاره ى حكومه تيان زور پي ناخوش بوو بويه هيرشيان كرده سهر هۆزى قهره پهاق و دهست و دايه ره ى حكومت ، گه ليك كوشتارو تالانان لى كردنو هه تا چرونه (ساين قه لا) به قاجار كوشتن روپشتن و خاكه كه بان له بيگانان پاك كرده وه

بوداق خان نهو كاته فرمانه هواى موكريانو گوي له مستي پاشاى تيران (نائى السلطنه) عه بياس ميرزا بوو ، به سهر كه وتنى هۆزى بلباس زور دلگير بوو بويه كاغه زيكي بو عه بياس ميرزا نووسى داواى كرد كه له شكريكي به هيتز بتيرو بو سهر هۆزى بلباس توله ى همه بان لى بستينى هويش له سالى ۱۲۲۶ ى ك = ۱۸۲۰ ى ز له شكريكي قورسى له زير فرمانده ى نه حمده خانى كوردى و موقده م عه سكه ر خانى ههوشارى دا ناره سهر هۆزى چاره ره شى بلباس ؛ له پاش گه ليك شهرو كوشتارو زهره رو زبان له ههردوولا ؛ هۆزى بلباس تالان كرا (۱) نه بچار بوداق خان كه وته به بينانه وه وخوى كرده ناوېزى كه رو به مامه له تپيكي خسته وه ؛ به لام وادياره جاريكي تر هه مان تاسو حمام ساز كراوه ته وه هه ميسان هۆزى قهره پهاق هاتونونه وه دهشتى سنلوس بويه له سالى ۱۲۳۱ ى ك = ۱۸۱۵ ى زايىنى دووباره هۆزى

(۱) عشائر العراق الكردية ص ۱۰۷

بلباس بۆ ستاند قەۋەى سندوس لە چياكان چوونە خواری و
 خویان بۆ شەرقى خویناوى ئاماده كردهوه ، بوداق خان
 فرمانەرەى مواری وىستى پيشيان پىنگرى نامەشى بۆ (نئب
 السلطنة) نووسى داواى كۆمەگى لى كرد ئەویش ئەمىر خانى
 خالى خۆى و جەنەر تەلخانەى مەراغەى بە لەشكرەوه ناردە
 هاوارى بۆداق خان و پيشيان بەهۆزى بلباس گرت و شەرو
 كوشتارىان گەر كرد لەهەردوو لاوه نزيكى پىنج هەزار كەس
 كوژرا ، لەم ھەردا بلباس كارتيكان بەداگير كەر كرد با بە
 دەوارى شەرى كەكا ، بەلام ئەيان توانى لەم جارەيان هۆزى
 قەرەپەباق لە دەستى سندوس دەر بگەن ئيتەر زۆر بەپياوانەو سەر
 بەرزى خویان پيشابەوه بۆ چياكان و هۆزى قەرەپەباقىش لە
 سندوس جێ گیر بوون

بەلام ھەنەج ئيتەر هۆزى بلباس وازيان ھىتابى و داسەكنا
 بىن و ھىشتى پيشيان داگير كەر بەدنيايى لەزىدو نيشتمانى وان دا پەل
 راھاوتى بەلكو ھەمو فرسەتەك داو ھەر كاتى بۆيان ھەل
 كەوتى دەستى ھۆيان وەشاندو ، بەتايبەتى سالانى ۱۸۱۸ —
 ۱۸۲۰ — ۱۸۲۲ ى زايىنى چەند شۆرش و راپەرەينى هۆزى
 بلباسى تىدا بوو تەنەت سالى ۱۸۲۵ ى ز بلباسەكان لەشەر تەك دا
 ھىزى تەكى فارسىيان بەتەواوى لەناو بردو ئاسەواريان بېرىنەموه (۱)

-
- (۱) الاكراد ، صلهم ، تاريخهم ، مواطنهم الخ نويسينى
 باسيل نيكيتى لاپەرە (۱۹۴) پۆزنامەى كوردستان ژمارە
 (۱۰) عەرعر العراق الكردية عەبباس عەزاوى ل (۱۰۷)
 تاريخ قاجار بەرگۆ، بەكەم لاپەرە (۱۴۹)

نەك هەر ئەو بەلكو لەبەر ئەوەی كە نیشتهجێی سەر سنوور
 بون و هەر كاتێ تێیان بۆ هاتبێ پەنایان بردۆتە بەر شاخ و چیاكان
 زۆر جار پاشاكانی ئێرانیان هێناوەتە عامیلكەو تەنگیان پێ
 هەلچنێون دڵ نێگەرانیان كردون و ئەمن و ئاسایشیان ئەو سەر
 سنوورانەى بەشى ئێران پامال كردوو و یستویانە بە ئازادى پرابوێرن
 كەس دەست نەخاتە ئیش و کاریانەوه ، كار بە دەستانی ئێرانیش
 و یستویانە گەردن كە چیان بن و بە ئازەزوى ئەوان پەفتار بكەن.
 بۆیە بەدزیژیایی میژوو مەملەتی و شەپو ئازاوەیان ئەگەل حكومەتی
 ئێران دا هەبۆه تەنانەت وابوو كە شای ئێران چەنە بەریان نەهاتوو و
 ناچار داواى ئە حكومەتی عوسمانی كردوو كە یارمەتی بداو
 بلباسەكانی بۆ تەمبێ بكات (١)

کاره ساتی قه تل و عام کردنی

هوزی بلباس «مه نگور» له مه راغه

کتیبی (تحفه مظریه) نهم کاره ساته ناوا ده گبیره وه و ده لی به کیک له کاره ساته دلته زینه کانی میژوی کوردستان — پاش موکریان قرانه که ی شا عه بیاسی سه فه وی — کاره ساتی قه تل و عام کردنی عه شیره تی مه نگوره له مه راغه ؛ که به داخه وه میژو نوسانی و خزانه و بیتگانه شتیکی نه و تو بیا ن له سه ر نه نویسه من زور تیکوشام ته نانه ت سه ر چاوه به کی باوه پ پتکراوم وه گیر نه که وت که سال نه و کوشتره م بۆ رون بکانه وه (۱)

به لام وه کار له سه ره تای کتیبیکی ده ستنوسی کتیبخانه سه ی شه وقافی مه رازی له سلیمانی ژماره (۲۹۵۹ — ۲۹۶۴) دا نو سراوه نهم کاره ساته سالی ۱۱۹۸ ی کۆچی ۱۷۸۳ ی زاینی روی داوه نه و بکانه بوداق خان میری موکریان بووه (۲)

(۱) تحفه مظریه به زمانی کوردی موکری / شوکارمان ،

لیکولینه وه هیمن موکریانی ب ۱/۱۴۷

(۲) نهم بوداق خانه بوداق خانی به که م نه که بنیات نه ری

شاری سایدخه و به پیاویکی موباره لکو دیندار به ناوبانگه و

سالی (۱۸۸۹) ی کۆچی (مزگه وتی سوور) ی بنیات

ناوه شه هفنامه ل ۵۴۳

جاوه کو ده لېنو نوسراوه خانه کانی موکری له میژ بوه
 فرمانپه وایي بان کردوه ؛ خه لکی هم مه لېنده له بهر خاتری
 بوداق سولتان زوریان پریز له وینه مالله ده گرت ، بوداق سولتان
 که نه میریکي کوردی زور دادپه روه بووه له سابلخ زور
 خوشه وېسته وهك پیاو چاکیک ده چنه سر مه زاری و سوتند به
 گومبزه که ی ده خون دياره زوری حهز له تاوه دان کردنه وه
 بووه پردی سوورو مزگه وتی سوورو کوخی کورتهك که تېستاش
 هر ماون له کاره باشه کانی نهون (۱)

به لام به داخه ره نهو بنه مالش پیاوی گنده بان لی په یدا بوو
 خه لك له ده ستیان وه زاله هات باپیراغای مهنگور که پیاوینکی
 به ده ستلآتو مهزینکی سازاو لی هاتوو بووه ، خه ریک بووه
 حوکمات له دهس نهو بنه مالله بیته ده ری پیمان زانیوه ، به لام
 نه بان ویراوه به گزی دا بچن ؛ په نایان بو بیگانه بو شای تیران
 بردوه ؛ نهویش نه محمد خانی موقه ده م حاکمی مه راغی — که
 دوژمنابه تی کونیشی ده گه ل خانه کانی موکری هه بووه — کردوته
 مه مووری کوشتنی باپیراغای مهنگور نه محمد خان فیلی له
 باپیراغا کردوه ، بانگ هیشتنی کردوه بو مه راغه ، باپیراغاش
 به خوی نو سه د سوار ی هه لېزاده ی مهنگور هوه چوته نهو شاره
 سواره کانیان به سر مالان دا بریون ، له شه ویکي دیاری کراودا
 هر کهس سیوانی خوی له خموی دا سر برپوه لهو نو سه د سواره
 ته نیا سواریک ده رچووه که ناوی وه ستا عوسمان بوه وه کو
 گوترا میژو نووسانی خومانه و بیگانه شتیکی نهو توپان له سر

ټوکاره نامردانه نه نوسپوه ؛ ده لټن عه شیره تی مه ننگور پاش له و
 کاره ساته پیاویان له پراوه وهستا عوسمان ژنو مندالی بایر اڅای
 در کردوه مال و ټوله تی هه مو عه شیره ته که ش به تالان چوه ؛
 همز اغای مه ننگور که پیاوټکی شوړ شگتپرو به ناو بانگه و نټریکه ی
 سه د سال له وهی پش له پاپه پینی پزگار یخو ازانه ی شیخ
 (عیدالله) ی نه ری دا به شداری کردوه کور ی بایر اڅای
 بووه (۱) زور شتی سه برو قاره مانانه له و پیاوه ده گټپه ووه (۲)
 بایر اڅا که کوژراوه هر کور ټکی به ژنو مالی هه بووه ؛ بویه
 جگه له بهر ی خدر ی بهر کانی دیکه ی مه ننگوران هه مو به ناوی
 دایکیانه ووه ناو ده پین ، بهر ی زیرینی ، بهر ی شمع ؛
 بهر ی زینی ، بهر ی مروټی ، بهر ی ثمانی خواوه نی کتیی
 (تحفه مظفریة) ده لټی من به مندالی مام بایز اڅای کور ی
 بایر اڅام دیوه که م یانگوت تمه نی له سه د سالی هه لټواردوه و ژنی
 مردوه ده بوئی ژا بیټته ووه به لام ؛ له نیو عه شیره ته که ی خوی
 دا که سی پی ناشی ؛ هه مو برازانی (۳)

جا ته گه مټر نوسه کانمان له سر ټو کاره ساته یان نه نوسپوه
 شایه ره کان که هه مو روداوټکی سرده می خویان کردو ته شاعر
 لیره ش دا بی ده ننگور نه بوون شاعر له و به یته دا کور ته ی

(۱) وه کوو له مه و ټو باسی لټوه ده که بن ټم بایر اڅایه کور ی
 بایر اڅای کوژراوه واته ټو بایر اڅایه ی که کوژراوه باوکی
 همز اغا نیه به لکو بایر یه تی

(۲) تحفه مظفریة ج ۱ / ۱۴۹

(۳) تحفه مظفریة ج ۱ / ۱۴۹

کاره سانه که مان بۆ ده گئیریتنه وه ده لئین و نوسویانه که ئهم به یتهش
 هی عهلی باهرده شانی به هه رکه س چ بر عهلی بناسی ئهو گومانه ی
 بۆ پهیدا ده بی چونکه رهوانی شیعر ؛ پوخت و پاراوی زمان
 ساکاری به یان و گئیرانه وه ی چیرۆک ئهم شکمان بۆ په ی داده کا (۱)
 ئهمهش ده فی ئهو به یته فولکلورییه به که ده لئین به به یته
 باپیراغای مه نگوره .

گوئی پادیرن دبوانه	گوئیو له من بی دبوانه
سئ شوو سئ پوزانه	بۆو بکه م مه دحی شترانه
دۆلابی موکریانه	قاقز چوو بۆ عیلانه
بی ره شه ی ره سول لاغایه	ده گه ل حه مه دی شینانه
پا به ریان ئه وه رحمانه ؛	چۆلیان کرد ، باگردانه ،

به عزیزه تی سوبحانی	سبحه ی ده گه ل به یانی
له شکری باپیرخانی	په نگه وه زیری رۆمیانی
سوار بوو له باگردانی	

مه نگورئ ده من وه جاغی	پیاو بوون له سابلاغی
ته داره ک بۆ مه راغی	

بۆ مه راغی ره وانه	سئ شه م سه ری هه موانه
به سئ شه مۆی پر هونه ر	باپیر ئاغای پر جگمه ر
بداخانی بوو ده سته به ر	له سابلاغی چوو بۆ دهر

ده لی : هیچ بهرچت نایه ته به ر

خالق صاحب سه فایه	په رچی ده وی دنیا به
-------------------	----------------------

لیان دا ده هۆل و زوپ نایه	به ئومیدی ئهوان خولایه
زۆر بخۆشن بۆ ده عوایه	ئه سپیان هاته سه ماهیه
ئهو کاره وایه ئایه	هومیئد ره سوو لایه
لیان دا ده هۆل و زوپ نایه	هات گه یه فه خه ه قایه
زه قوی باپیر ئاغایه	حه وسه د که سی زه اغیرایه
مه کوژن سه یلو مه لایه	شوکر وه بهر خولایه

ئورعانیان ده سینگی دایه

باپیر ئاغای قوچاغی	هات گه یه خه لوان باغی
چوو له عه جمی باغی	سه یرئی که یف ده ماغی
به پوژی سێ شه مو چو	باپیر ئاغای خه له پوو

هه می خه لقی چوو له دوو

هات ، گه یه وه کیل که ندی	چاویان لێ کرد بیه فه ندی
---------------------------	--------------------------

حه وسه د سواری له ره ندی

قاسیدیان ده گه پ او ه	سه بجه بنی چیشک گاو ه
قۆشه ن نه بووه ته او ه	چی ماوه ده نگه یان داوه
سه بجه ی به یانی داوه	ته گه یربان لێ ناوه
دوو عه شیر ه تی ماوه	هه موو بزوت و نو سراوه
یه که له سه تی که م نیه	ته غله ب په مبه زه ریه

بزانن مه سه له حه ت چه

بۆیه ی عالم په چه نان	بئێ تیبی مه په نه که نان
مه قسو دیان گۆر اته	به عه قلم په چه نه
پایان کرده جلیتانه	سوله یمان به خه و به برانه
به چین بۆسه ر عه چه مانه	مه سه له حه تی هه مانه

مەراغەى بکەین و پیرانە
 مودەبیر کاک سولەیمانە
 چ دەفەر موی گیانە
 مارەیان بکەین ژنانە

ئیدی ، چلۆنە سەوزیخانە

ھۆی سولەیمانى خەزالی ؟
 ھەوت قوبەى لەمەتالی
 ئە جلیتی زە کرد خالی
 دە کوژم مال و تفالی
 نەھى پۆستەمى زالی
 پیم نەلین ئەتوو مندالی
 وەك ھەوران بە گەوالی
 درەنگە پێى مەكەن خالی
 لینگى دا پتەش خانى بەموشتەرى
 نۆسەد سوارى بەدەفتەرى
 دەلیم (خانە ئەتوو کویتندەرى
 دەلیم (خانە ؛ لەپۆخیم بوو بەموشتەرى)

لەبۆ مەراغین بەرى
 با بینای پەر وەردنگار
 ھەم پوحمبەر و جەببار
 بۆ مەراغەى بردە خوار
 ورسەو رشى كەمبەران
 فەندى پەپاغ بەسەران
 بۆ مەراغەى بردە خوار
 بەزار خۆشە نۆسەد سوار
 ئیزراییل بۆ جلتۆدار
 بۆ مەراغەى پاكشان
 پێنى مېشك و عەنبەران

قەتەن نابى گوزەران

قەتە نابى گوزەرانە
 لێن تێك دەدەن مەكانە
 عەجەم زۆر بێ ئیمانە
 سەرن دەپن لێرانە
 چوہ سەرخانى بەرمانە
 خەلر ئاغای نەوجووانە

بابە لێ دەم ئامانە

کس له وئى مهسله حه ناکا	باير ده لیترا کاکه
هیچ ده هویه ن لئ ناکا	بداغم ده گل پاکه
جینگاکه ن زور شه مناکه	له گگیران به مین چاکه
عه جهم به کجار هیلاکه	

چوه سر جانی به پرمبانه	عه جهم هیلاکه زور زانه
------------------------	------------------------

ده لئ: باه لئ دم لامانه

خان ناردنی دور به دور	بانگم وه به پادشای له زور
رانک رهشی چه که مسور	بلیاس هاتن به جه میور
بلیاسان تالحو به خته	خان ناردنی به حوجه ته
کاکه رهشی نامردا	به سی ره ختنه ده زردا
ثیمانی پئی بوو هردا	هاته خواری له سردا
چاویان کهوت به زیزانه	مه نگوری هورب جۆلانه
چهند شیوی پر ده رمانه	وه زور که وان به کانه
عه جهم بوون به جه للابه	چهندی شیشهو شرابه
هیچ کسس والئ ده رنابا	موکری بوون به قهسابه
هموی مهستی شرابه	چلۆن ده بی لهو حیسابه
خاله ق توی فریاد رهسه	وای لئ ده بابا کسه
بداخان لئی بوو قهزا	مهرگه به هوه وه زه

پیکى ده دان به خهزا

پیکى ده دان به شیرى	تایفه خان پاییری
ئیسلام قریوو به شیرى	بوو به خانه پاییری
تییان دابوو قه تل و عام	به شیرى قریوو ئیسلام
سوله یمان به ختوو به بران بوو	قه تل و عامی تین دابوو

سولهيمان بهخۆو بهبرانه دهردهچو له دهربرانه
تهگر له دهربران دهرچوو چوارو پينجی كهوته دو

خه لاس بوونی بۆ نه بوو
بۆی نه بوو خه لاس بوونه لهو كافرهي دهه لهعرونه
بهو په مېی دهسې سونه به داسی كه ره نهونه

ههروهك گه نيمان ده دروونه
ههروهك گه نم و سواله دهخویتی دا شه لاله
بلباس حالت بی خاله

له ولای بی شیره خپه توپیان لی دا به گوپه
حهوتی لی بوون بهوپه دهنگی له عهرزی پرا
تافهریم وهستای خه رات دهست به خه نهجه پئی ده دات
حهوت مالی کردن به رباد

وهستا عوزیری هه نلوو خه نهجه ری شامو تمشوو
له بهر گه په کتی داچوو به لی خه لاسی نه بوو
هزیه وهستا عوزیری حهوت مال به وه جاخ کویری

هه به کتیکیان ده بویری ناویتی جهزاییری
دابووی له ته پلای سهری نهویشی کرد بی بهری
کوامه رزینگه؟ کوا تومه ریل؟ شوپه لای شلو ملی
له کۆلاناں بوونه جل

بوونه جل له کۆلاناں لهشی دهوان نهوجوانان
کهوتیون له کۆلاناں له کۆلاناو که ناران
لهشی ده شوپه سواران وهك بزانگی دهواران

سهریان گه یه حه ساران

له حمساری دهوا گرد له بلباسی دهوا خورت
له شوو که له شل بونه پرد عهجه م بهسردا ر ابرد
هر که سی میواتی خوی کوشت ،

به دههؤل و زهړه اهانته سر باپیر ناغا له بداخانی پرسی

له باپیر ناغای نهونډیبه له بداخانی پرسیه

(خان) نهو قوروه قوروله چیه؟ دهلی باپیر شوگایه ؟

نهوه دههؤل و زور و ناوشایه نهوه پیشه ی ترکیه

زهوکه له بو خهلقیه

پوژیکي له راز ناوایه خان باپیر له سهرابه

ناوړی توپخانای دایه زه لیل باپیر ناغایه

لیره ی هیچ بو پیک نایه

خدری شوریا له هه لیتاوه له پتس بابی راگیراوه

حه مسور به چهلنگی هه لیان نه شکاوته سینکی

کور له سر بلنگی بابی لیتان دا به جهلابی

تو قهت موسلمان نابی

سبحه یی نه له ماهر کویت و بوزو سهقر

له خاوبان هیتاوه دهر لیتی که ن زینی موخته بهر

توندی بکیشن نه نگه و بر ! پتی ناله رکیت که و ته سر

هوار بیی په پاغ به سر ؟

په پاغ به سر هوار بیی خپلی فقیر هزار بیی

موکری ههروا داغدار بیی هر هاوارو لیدان بیی

هر هاوارو دانه بیی سردارو خیزانه

دهلی می مه ری بیی شوانه په خوش بون له زهویانه

سمر کرده ی موکریانه	دۆلابی به گزادانه
به قهری دان موسلمانه	خراب بوون شو کارانه
هومید بؤ داغ سولتانه	به کیان نمان شهوانه
بؤج بی دینی غه یانه	قبوول نه کا لهوانه
پیشان نه کا موتمانه	وای کرد بؤ عهجه مانه
نهمره شو بداخانه	غهلزن شو سه گانه
چیان کرد بؤ به سته زمانه	ناترسی له گۆر خانه
کهمسی نه هیشته له عیلانه	مالی خۆی کرد ویرانه
چونکه پیشکار شه پتانه	په بیی سه دجار شو کرانه
دهست هه لگرتی له و کارانه	
مندالی پر به نامیرتی	هاتو گه یه کاربزی
هاتو گه یه درهازی	ئبخسیر چونه تهرریؤی
مه حبوویان بژارد له پیزی	
لهت بی له تپوی زینی	هاته خوار له لاجینی
له بلباس ، به قینی	
تاقه سواره ی بی گهرده	برایم ئاغا بی امهردا
خیزانی تیکدی وهردا	
حهمه نی به کر ئاغانه	دیکدی وهردا خیزانه
به ری هه لئه دا گۆرانه	میره ره رۆزی ته نگانه
ده پیش بداغی گهرا	مه لا ره سول بی فه ره
ئیسلام همموی وهر گهرا	خانه به سی بی شو شه ره
هه تنه سیلمی هه لئاوه	ئیسلام پاک وهر گهرا وه
ئبخسیر ، به سی عه بیاسی	تاسیلمو به بیاسی

زینی رومیانو بارگیر	بهستی عهدیابی ئیخسیر
بداخانی چیهانگیر	لهسهری بوزارمبو شیر
ههزار مەری شوگابی	یداخان بو پ دوایی
دهبان دا مەرو شایی	هەر ههزرانی ، خۆزایی
له موی بکری دهواره	بزینک یینی بو کاره
ههزار گای بی جوت بهنده	بههای بزینم دوو پاره
بلیاسان کاریان گه‌نده	قیمه‌تی گای خولاً به‌نده
خزمه‌تی خانیان نه‌کرد	له بلیاسی دوو مرد
خان عهرزی شای له‌وان کرد	بۆیه به‌دیان بو رابرد

بلیه‌بان ته‌گبیر لی کرد

	خان گوتی
بۆیه پاکی برد قهری کرد	(خزمه‌ت به‌هه‌رمینیان کرد
بنۆر نه‌ته‌گبیری خانی	قهری کرد له‌زه‌مانی
ئه‌مینی ده‌وله‌تانی	وا هه‌گوزه‌ران ده‌زانی
خزمه‌تو نه‌کرد به‌خانی	بلیاس زۆر به‌سته‌زمانی
تایفه‌ی بوداغ سولتانی	بۆ خۆو په‌یله‌ کرد غه‌یانی
مه‌نگور زۆر به‌سته‌زمانی	له‌کن پاشای په‌وه‌وانی
نه‌بان دا خه‌رج و بیتگار	به‌سته‌زمانی بو شومار
هاتنه‌ پیش پیاده‌و سوار	خانیان لی بووه‌ ده‌عوا کار
وای گوت باپیری نازدار	مالیاتی ناده‌بو چ جار
خانی ده‌رده‌کم ئه‌و جار	بۆ خۆم ده‌به‌ج حاکمی شار
بۆ خۆم ده‌په‌مه‌ جی‌نشین	خانی ده‌ر ده‌کم به‌قه‌ین

ده‌لیم به‌گژاده ج نین

ته گهر هوقه هات رابرد خان رۆنیشته ته گبیری کرد

قسه ی خویان پاك بهك کرد

عمرزی پادشایان ده کرد پادشا له وانی قبول کرد

بداخانی گوردو خورد مانگیکی دی سهیری کرد

پاك مهنگوری وهخر کرد سهرتاپای خهلات ده کرد

بداخان گوتی بمینم بایر تهمنت ده زیبنم

سابلاغیت بۆ ده ستینم

بایر مه به ئیتیزار ده بیج بیبه حاکی شار

له بهرم هه به بهك کار

کارم هه به له ویندهری جاری ده نیرم چه پهری

چه پهریکی به رهوان بۆ کن پادشای به دل و جان

مهراغه ی بکه م ویران پادشای ده که م بی خودان

بۆ خۆت به تاغای هه مووان

له مهنگوری گرهو مرد قسه ی خانیان قبول کرد

به حه وتوینکی پاکی وهخر کرد له سابلاغتی ته گبیر کرد

گوتی و له من بی گه لی جه ماعه تی

که س به به گزادان هه ل نه خه له تی (۱)

شورشی هه مز اغای مه نگورو

راپه رینه کانی

وه کو گو ترا بایراغا به خۆی و لهشکره که به وه له مه راغه
له ناوچوون تاقه زه لامیک نه بی که سیان لێ دهر نه چوو ئاسه واری
پیاوی شه پهریان برابه وه

جاوه کو ماموستا عه بلولقادی ده باغی ده لێ: (۱) له و کاته ی
باپراغا شه هید کراوه ژنه که ی منالی له سک دا بووه پاشی چند
مانگیک کورپکی ده بی که به دابو نهریتی عه شائیری ناوی ده نین
باپیر واته هم باپراغایه باپراغای دوو هه مه وه له شه مش ژن
هه زده کورپی ده بی که هه مز اغا چکۆله ی هه موویانه باپراغای
دووه م له گه ل تابغه ی مامشی ده بی به شه پریان و له گه ل چند
خزمیکی خۆی ده کو ژری کاتی که تهرمی کو ژراوان ده نێژنو بو
مه جلیسی پرسه و سه ره خۆشی داده نیشن هه مز اغای کورپه بچکۆله ،
به لام بلیهت و ئازا ده چینه جیگای بابی داده نیشی و به قه نده دار

(۱) لیره به ولاره ته واری نوسینه که ی ماموستا ده باغی که له
گۆفاری کاروانی ژماره (۶۵) ی سالی ۱۹۸۷ ز ل ۱۳—
۱۷ دا به ناوی (ههر که سنی سمیلی سوور بوو هه مز اغا
نه) له گه ل ده ست لێدانیکه که مدا را گوێز ده که م

— که ناوی پرۆت ده بیی — ئەر ده کا قهندهی بۆ تیکا ؛ به
دابو نهریتی عشاگیری لهو ئاکاره مانای ژهویه که من: مه زونو
سهرداری تایه فو عیلم — هر حه فده براکهی سهری ته عزیمی
بۆ داده نوینو مه زنا به تی همزاغا ده سه لئین

پاش تهواو بوونی پرسمو سه ره خوژی له شکری مهنگوران
کۆ ده کاته وهو به ته باری ده چینه سهر مامه شان و زۆریان لی
ده کوژی و ئالان ده کا ؛ ئازایی و لی زانی و وریایی همزاغا
سه رنجی هموان بۆلای خوژی راده کیشی و عشیره ته کانی دیکه ی
وهک پیران و دیوکری و گهورک و دیکهش به گشتی ده که وینه زۆر
پکیفی و به نارنجی دباری و خزمهت کردن بچووکی خویان ده نوین.

ئیر همزاغا بۆ هر هۆزو سه ره بابو ناوچه یهک
گوره پیاوی داده نی بۆ نمونه قادراغا ده کاته سه روکی
دیوکریان له کاتیکا که همزاغا له کوستانی گه دهو سپی
سه ننگ ده بی و زور بهی مهنگوران له وی ده بن و هاوین له وی
به سهر ده بن همزاغا هر له بیری تو له ی باپراغای شه هیداده بی
که پۆزی خه بهری بۆ دیت که محوت سه د سواری به گزادهو
قهره پاپاغ هاتوونو له گردی قهره پاپاغان نزیککی سابلخ خیره تیان
هه لداوه وی ده چی خه یالکیان هه بی !!

همزاغا به گورجی خزمانو عه شه تی خوژی کۆ ده کاته وهو
وه پی ده که وی ته فانهت تهو خه به ره ی وهک مزگینه کی گوره
وه ره گری و هه وال هینه ره خه لات ده کاو ده لی تو له ی باپیری
شه هیدم ده ستینه وهو هر تهو عه صره پی ده که وی به په له خوژی به
شه رگه ده گه به نی عه جه مان بی خه یال له خیره ته کانیان لووستون

ئاڭگايان لە کارەسات نيمو ڕەنگە خەيالی کوشتي کوردان و تالان
 مەستی کردبن که هەمزاغا لەشکری خۆی دەپازيسته و موبەشيو به کی
 ڕێک و پێک هەر قۆليک بەفەرماندە به کی تازاو لێ وەشاو دەسپيری و
 لە بەرەبەيان دا عەجەمان دەشلەزینی و لەشیرين خەويان هەل دەستيني !
 کوردلەدە کەمونه گيانی عەجەمان و لەماوەی سەعاتیک دا وایان
 شە دەکەن کە تەنیا ناقەسواریک دەتوانێ گيانی بەدەر بەری و هەل
 بێت ؛ گزنگی هەتاو لە کەلاکی عەجەم دەدات و دوتیا ڕونالە
 دەکاتو (۱)

ئیتر بەتەواوی تازایەتی و نەبەردی هەمزاغای مەنگوڕ بەولانا
 بلاو دەبێتو وەو باسو و خوامی تازایەتی و هەلمەتی شیرانە ی دەبێت
 شەوچەری دیواخانان و شایەران بەیت و بالۆری لێ هەل دەبەستن .

(۱) گۆڤاری کاروان ژمارە ۶۵ (ل ۱۴ — ۱۵) وتارەکی
 مامۆستا عەبدولقادری دەباخی

٧ پیر شی والی به غدا (تقی الدین پاشا)

بۆ سەر هه مزاغای مهنگور سالی ١٢٨٤ ی ک — ١٨٦٧ ی ز

ته قه دین پاشا له رۆژی (١٧) ی مانگی (ربيع الاول) ی سالی ١٢٨٤ ی کۆچی = ١٨٦٧ ی زاینی به والی به تی گه یشته به غدا کاروباری ولاتی به دهسته وه گرت پیتشریش مونه صهریقی شاره زور بو وه پوتبه ی میری میرانی هه بوو (١) پینان گوتووه (به گلهر به گی)

ئالمه کانه دا هه مزاغای مهنگور له ترسی دهوله تی ئیران که وتبو ه چیاکانی سهر سنووری عیراق و ئیران و چند نازاو وه شهرو شوپیشی له بهشی کوردستانی عیراقیش نابو وه والی به غدا بهم کاره زۆر ته نگه تاو بو بوو ؛ بنه ماله ی غه فووریانیس له کۆیسنجق که په یوه ندیان به مهنگوره کانه وه هه بوو حه ماغای براگه وری غه فووریان که میرقه لات و ئاغا ده ره بندی بو وه به نیازی به رژه وهندی و کار دۆستایه تی و له خۆ ئەمین بوون دۆستایه تی له گه له مهنگوران به سته بوو ئەمهش بو بو هه زوی دل نیگهرانی والی به غدا له بنه ماله ی غه فووریان و هه لۆسته که بانایانی به دل نه بوو رقی لێ هه لگرتبوون ؛ له بهر ئەوه سالی ١٢٨٤ ک ١٨٦٧ ز والی به غدا ته قه دین پاشای ناوبراو به نیازی سه رکوت کردن و گرتی هه مزاغای مهنگور — که نهو کانه له ئیران قاچاغ بوو له

دهور و بهری بیتوتین و چپای قه‌ندیل دهژیا — به‌هیزنکی گه‌وره‌وه
 له به‌غداوه به‌ره‌و کوردستان مل ده‌نئی ، ته‌نھا ری‌نگایه‌ کیش که
 سوپای حکومته‌ئی لی‌وه‌پرواله‌ که‌رکه‌وه‌ بو بیتوتین و مه‌نگورایه‌تی
 ری‌نگای کۆیه‌ بووه . پاشا دیته‌ کۆیه‌ و خیتوت و خه‌رگا له‌ په‌ناشار
 هه‌ل ده‌داو غه‌فورری ترسیان لی‌ ده‌نیشی و پیاوه‌ به‌رچاوه‌ کانیان له
 شار ده‌رده‌چنو پاش ماوه‌یه‌ک پاشا به‌ری‌نگه‌ی هه‌یه‌ت سولتان دا
 به‌ره‌و بیتوتین ده‌روا

حاجی مه‌لا ئەسعه‌دی جه‌لیزاده‌ بایری مه‌لای گه‌وره‌ی کۆیه
 له‌ لاپه‌ریه‌کی کتیبی (فتاوی‌ ابن‌ حجر) که‌ له‌لایه‌ن عبدالرحمان
 سابلأغی و عه‌بدوالقادر هاله‌یی‌یه‌وه‌ له‌ سالی ۱۲۶۶ کۆچی بو
 حاجی مه‌لا ئەسعه‌دی مامۆستایان نووسیه‌ته‌وه‌ به‌سه‌خته‌ی خۆی
 ئەمه‌ی نووسیه‌

(طلع‌ تقی‌الدین‌ پاشا‌ الی‌ اصلاح‌ مافسده‌ همزه‌ آغا‌ المنگور
 من‌ یوم‌ الجمعة‌ من‌ خارج‌ کوی‌ متوجهاً‌ الی‌ رانیة‌ آخر‌ صفر
 سنة‌/ ۱۲۸۴ هـ) (۱)

واته‌ قه‌قه‌دین‌ پاشا‌ پویشته‌ بو‌ چاک‌ کردنه‌وه‌ی‌ باری‌ناسایی‌ و
 دامرکاندنه‌وه‌ی‌ شه‌رو‌ ئازاوه‌یه‌ک‌ که‌ هه‌مزاغای‌ مه‌نگور‌ به‌رپای
 کردبوو‌ له‌ ده‌روه‌ی‌ شاری‌ کۆیه‌ رۆژی‌ جومه‌ه‌ کۆتایی‌ مانگی
 سه‌فه‌ر‌ سالی‌/ ۱۲۸۴ ی‌ کۆچی‌ به‌ره‌و‌ رانیه‌ که‌وته‌ ری‌
 خۆلاسه‌ خواو‌ رهاستان‌ والی‌ (پاشا)‌ بۆی‌ ده‌لوئی‌ هه‌مزاغاسا
 ده‌سگیر‌ بکات‌ له‌ گه‌رانه‌وه‌دا‌ سه‌ر‌ له‌نوی‌ به‌ کۆیه‌دا‌ دیته‌وه‌و
 به‌ناوی‌ حه‌سانه‌وه‌ وه‌ها‌ راده‌نویتی‌ که‌وا‌ چه‌ند‌ پوژیکیان‌ له‌ کۆیی‌

(۱) حه‌ماغای‌ گه‌وره‌ / مه‌سه‌ود محمد (ل ۱۱۸)

دهمیتتهوه ؛ غهفوریهکانیش له گوندی (میر سهید) خۆیان
 دا ده نووسیتینو گوئنگری سرکه و کرکه ی حکوومهت ده بن(۱)
 تهفه دین پاشا به ئاشکرا هیچی وها ناکات و نالایت که
 غه فوری لئی بسله میتتهوه . ههتا له شهوئیکیاناشه به یخوئیان به سر
 دا ده دات و غافلگیریان ده کات و ئاپلوقه ی گونده که ده دات و نه بچار
 هرۆزم بۆ خه لکه که دیتتو کوشتاریکی باش له غه فورییه کان
 ده کاو برای حهماغا ده کوژری و حهماغا بۆ خووشی بریندارده بیت .
 نه بچار والی به رهو به غدا ده گه پته وه و هه مزاعای مه نگوپرو
 حهماغای کۆیه به دیلی له گه ل خۆدا ده با بۆ به غدا و حه پسیان ده کا
 پاش ماوه به ک هه مزاعا — ده ماو ده م ده لئین ماوه که حهوت سأل
 بووه — به ره لآ ده کری و ده گه پته وه بۆ وه لاتی مه نگوپر ایه تی .
 ده بیتته وه به سه پۆک هۆزی مه نگوپرو مه زنایه تی مه نگوپران ده کا(۲)
 دیاره نه مه پیش سالی ۱۸۸۰ ی زاینی پوه
 حهماغاش پانزه سالی ره به ق له به ندیخانه به سه ره ده با

(۱) هه مان سه رچاوه ل ۴۵ — ۴۶

(۲) به بپروای منو به گویره ی سه رچاوه کان هه مزاعای مه نگوپر
 دوو جار له عیراق گیراوه جار ئیکیان له به غدا حه پس بووه و
 نه بچاره یان که گه پراوه ته وه له ریش سه ی و پیاو ماقولانی
 مه نگوپر توپه ده بی له سه ره نه وه که ریزی قادر ئاغایان
 نه گرتوه نه ک لئی توپه بوونه که دوای به ره لآ بوونه که ی
 نهسته مه بولی بووبی وه کوو له مه و دوا نویسه که ی ده پاغی
 ده ی گه به ننی

هاوبه‌شي کردنی هوزی بلباس

له شۆر شه‌که‌ی شیخ عوبه‌یدوللای نه‌هری دا

که هه‌مزاغای مه‌نگور له به‌ندیخانه پزگاپی ده‌بی و ده‌گه‌پیتته‌وه بو ناو هۆزو عه‌شیره‌تی خۆی به‌ته‌ما ده‌بی وه‌نده‌ی بۆی بکری به‌ئاسوده‌بی و بی‌ئاژاوه‌ ژبان به‌سه‌ر به‌ری ، به‌لام وه‌کو ده‌لین (ته‌گبیر له‌گه‌ل ته‌قدیر جیایه) ، (شه‌وی لای عه‌بد خه‌یاله‌ لای خوا به‌تاله

زۆری پتی ناچی راه‌پین و شۆرشی شیخ عوبه‌یدوللا ده‌ست پتی ده‌کا ، هۆی به‌رپاپوونی ئەم شۆر شه‌ وه‌کوو مامۆستا جه‌لیلی جه‌لیلی نوسبویه‌تی گوابه (له سه‌ره‌تای مانگی ته‌موزی ۱۸۸۰) ی زاینی موته‌سه‌ریفی (ورمج) عه‌بدولقادری کوپی شیخی پاسپاردبوو که باجو خه‌راجی ناوچه‌ی سۆماوی کۆ بکاته‌وه بیدات به‌کاربه‌ده‌ستان ؛ عه‌بدولقادر رازی نه‌بوو شه‌و پاسپارده‌یه به‌جی به‌یتی

له‌مه‌وه موته‌سه‌ریف که‌وته به‌کار هینانی سیاسه‌تی دوو به‌ره‌کی نانه‌وه شه‌وه‌بوو هات په‌کێک له سه‌رۆکه کورده‌کانی سۆماوی پاسپارد که ناوی عه‌لی خان بوو شه‌و باجو خه‌راجو ملکا‌نه‌کان کۆبکاته‌وه ، عه‌لی خان بۆ ئەم مه‌به‌سته (ماشه) ی کوپی نارد بۆ (سۆماوی) شیخ عه‌بدولقادریش به‌م کاره‌زۆر نا‌رازی بوو خه‌به‌ری به‌شیخ عوبه‌یدوللای باوکی داو شیخ

عوبه بیدوللاش پشتی شیخ عه ببولقادی کوپی نگرته ویترسره تانی
به رپاونی شوپشیککی خوتناوی له ناسۆوه خۆی ده رنخت
ناوو ناوبانگی پیروزی بنه ماله ی سهید نه های گهوره و شیخ
عوبه بیدوللای نه هریش له مهلبه ندی ژووروی کوردستانی ئیران و
موکریان په نگیکی پیروزایه تی ده دایه وه

همه زاغای سه رۆکی هۆزی مه نگوپو ناسراوی کورد پاش
کۆبوونه وه که ی شه مدینان ؛ چالاکانه که وته خۆ ئاماده کردن بۆ
ئهو رپا په پینه ی نه مپۆ یا سو به ی ده ته قینه وه ؛ ههستی کوردایه تی
حهق نه ستاندن سه رانسه ری کوردستانی داگرتن و له پیتش هه موو
که سدا سه ردارای نازاو بلیهت همه زاغای بۆ کۆپی خه باتی
چه کدارانه راکیشا (مه سه له ی کوردی ده لێ خه نه جه ری ده بان
له کالان ناویستی)

همه زاغا به دل و به گیان ناشقی ئهو رپا په پینه بوو به مه شه وه
نه وه ستا خه یله کورده کانی تریشی رام کردوو وای لێ کردن که
پال بدن به لای شوپشه که داو ئهو نه خشه و پیلانه ی له
کۆبوونه وه که ی شه مدینان دا بۆ پیک هیتانی رپا په پینه که به رباردرا بوو
له لایه ن گه لیک له دانیشتوو کورده کانی ئیرانه وه په سندن کراو
پیشوازی لێ کرا

له لایه کی تره وه کار به ده ستانی ئیران (به رپوه به ری سا بلآخ)
به رامیه ر کرده وه کانی همه زاغا که وته نازاردان و چاو ترساندنی
خه لکه که ، ئیتر همه زاغا بانگی راست بوونه وه ی عه شره ته که ی
خۆی داو له ده ولت یاخی بوو په نای برده بهر شیخ و داوای
پشتگیری و یارمه تی لێ کرد له مانگی (تاب) دا شیخ هوبه بیدوللا

هزار چه کداری به سه رز کایه تی شیخ عبدالله قادری گوپی نارد
بۆ یارمه تی دانی مهنگور

به پیی ئه و نه خشی دانرا بوو ده بوو له یسه کهم ههنگاودا
هیزی هه ره گه وه و چه پوک هاویژ به سه رز کایه تی شیخ عبدالله قادری
هه مزاعا سابلآخ (مه آباد) و دوایی ته وریز بگرن (۱) هیزی

(۱) هیزی که ی هه مزاعا عبدالله قادر بیی ئه وه ی له لایه ن هیزی کانی
سه ر سنووری تیرانه وه به ره ه لستی بکرت گه بیشتنه مه رگه وه پ
له ویش سه رۆکه کورده کانی ئه و ناوچه یه چووته پیسی
هیزی که وه له وانه مه محمود ئاعا به (۵۰۰ — ۶۰۰) هاته لای
کورده پاپه پویه کان و پویان کورده ناوچه ی شتق ، له ویش
چوار سه د که سه هاته نه پیزیانه وه له (۱۰) ی ئه یلول دا
شۆپشگنیه پان ده ورو به ری مهنگور پان گرت ؛ له ویش زیاتر
له هه زار سواره هاته نه پیزیان له (۱۵) ئه یلول دا گه بیشتنه
ده ورو به ری لاهیجان که عه شره تی پیرانی تیا ئه زیا ئه و کاته
عه شره تی پیران خاوه نی دوو هه زار سواره بوو

مامۆستا جه لیلی له سه رباسه که ی ده پواو ده ئی :-

به لای که مه وه هه موو عه شره ته کورده کانی تیران لایان دایه
لای شیخ عوبه یدولآ له وانه مهنگور پینج هه زار تفه نگه و
زازا هه شت هه زار موکری ده هه زار کاوریک ؛ شکاک ،
جاف په نجا هه زار ، پیران ، ئاکو ، زودی و هی تر
حکومه تی تیران ناچار که وته به کاره ئینانی هیزی سواره ؛ ئه و
هیزی ته نیا له پوژانی شه ر له گه ل ده وه لیه تیکی تر دا به
کاری ده هئینا ئه م هیزی سواره نیزامیه یاریده یه کی =

= زۆرى شاهی دا بۆ لاناو بردنی پاپه پینه کەى کورد ئیتر به
دەستیکى رەقو دەرونیکی رقاوی پی. به زەبى ئسو هیزه
کەوتە گیانی هەموو ناوچه کانی ئیتران

تەیمورخانی سەرداری ماکو ؛ به گەرمی خۆی بۆ لیدانی
پاپه پینه کەى کورد ئاماده کسرد به زۆرى هەموو هیزه
جەنگییه کانی خانیتی پر چهك کردبوو — به گشتی مینوروسکی
لەو گەشتەى دا کە به خانیتی ماکین دا کردی لە پاپۆرتە کەى دا
ئەنوسیت — لە منال و پیاوانی پیری به تەمەن چوو بەو لاوه
کەسى تر نەماوه تەوه جگه لەمەش تەیمورخان زۆرى له
دانیشتوه ئەر مەنیه کان کرد کە به شداری پەلاماردانە کەى
کورد بکەن

شیخ عوبەیدوللا کە بیستی تەیمورخان به لەشکرکی پینج
هەزار کەسەوه لە سلماسەوه بەرەو ورمێ کەوتۆتە رێ
سوبابه کی دوو هەزار چه کداری بەسەرۆکایەتی موحەممەد
صدیق نارده سەر بەلام تەیمورخان توانی رینگاکەى خۆی
بگۆریتبو لە رینگاکەى ترهوه بەرەو ورمێ بروات ئەوسا
عوبەیدوللا ناچار بوو خۆی روو بەرپووی تەیمورخان
بوەستى لەبەکەم بەبەکا چونا لەنزیک (بیلاوی) عوبەیدوللا
توشی نەهامەتی هات شیخ ناچار بوو به هیزه کەبەوه بەرەو
جانیسقەلا بگه پینه دوواوه

خۆ فروشتنی سەرۆکە کورده کان ، راکردنو به جی هیشتی
هیزی پاپه پینه کان عەبلولقادرو هەمراغای ناچار کرد =

= خیرا بهرودوا بگه پینهوه له لای بینابهوه کورده کانو
هیزه کانی تیران به به کدا چون له نه انجام دا هیزی پاپه ربوه کان
زیانگی زورپان لی کهوت

ئو زیانهی سالی ۱۸۸۰ له پاپه ربوه کان کهوت ؛ به زوری
به هوی ئو سه رهك عه شره ته کوردانه وه بوو که ته نیا
جهرده بیو تالانی کردن هانی دابوون بینه ریزی پاپه پینه-
که وه دۆخی پاپه رینه که شس هیندهی تر به ره و نوشوستی
چوو له نه انجامی ئه وهی چهند دهره به گیکي کوردی به شدار
بووی پاپه رینه که ئامانچو مه به سستیان ته ماع و به رژه وه نندی
تایه تی خۆیان بوو

هیزه کانی تیران که به ره هه آسته کی ئه وتۆیان به خۆیا نه وه نه دی
به دریزایی ئه و پینگاو بانهی پایا ئه پویشن گونسده کانی
کوردیان تالان ئه کردو ئه سوتاند ؛ هه ر کوردیکیان به ر
دهست بکه و تابه ئه یانکوشت ، به زه بیان به منال و ئافرهت و
پیره کان دا نه ته هاته وه ، هیزه کانی سوپا هسالار که له تاران وه
نهر درابوو گه ئیک له گونده کانی ده ور و به ری سنه یان سوتاند
به وانهی پوژنامهی (وهقت) سوپه هسالار فه رمانی دابوو
هیزه کانی به زه بیان به کوردا نه به ته وه و گونده کانیان بسوتین و
هه رچی گه نم و جزیه کیان هه به له ناوی به رنو به برسه یستی
به جتیان به یلن

له نه نجمی هیزش و پاله به ستوی هیزه کانی تیرانه وه شیخ
هوه به بلو لآو هه مزاهاو سه رۆکه کورده کانی تر به خۆیان و =

دره‌میش به سه‌رۆکایه‌تی، وحه‌مه‌د صابق (دووه‌م کوپ‌ی شیخ)
(ورمی) بگریت

هرچی هیزی سیه‌میشه که به سه‌رۆکایه‌تی (خلیفه‌موحه‌مه‌د
سه‌یید) بوو ده‌بوو هه‌موو ئه‌و ناوچانه بگریت که که‌وتبوونه
پۆژئاوای گۆماوی (ورمی) وه که‌برینی بوو له‌شاری‌سالماس و
خۆی و چند شویتیکی تریش

شیخ عوبه‌یدوللا خۆی سه‌رکرده‌ی گشتی ئه‌م دوو هیزه‌ی
دووبی بوو هیزه‌که‌ی هه‌مزاغاو عه‌بدولقاقر بی‌ئه‌وه‌ی له‌لایه‌ن
هیزه‌کانی سه‌ر سنووری ئیرانه‌وه به‌ره‌ه‌ستی بگریت گه‌یشته
مه‌رگه‌وه‌ر له‌ویش سه‌رۆکه‌ کورده‌کانی ئه‌و ناوچه‌به‌ چونه
پیزی هیزه‌که‌وه له‌وانه مه‌حموود ئاغا به‌ (۵۰۰ - ۶۰۰)
کورده‌وه له‌گه‌ل راپه‌ریوه‌کان رویان کرده ناوچه‌ی شتۆله‌ویش

= هیزه‌کانیانه‌وه له‌ پیزی شتۆر لاجانه‌وه چونه‌ هه‌رینی
مه‌رگه‌وه‌ر چوار فه‌وجی پیاده‌و هه‌زارو پینج سه‌د سواره
به‌چوار تۆپه‌وه به‌سه‌رۆکایه‌تی سه‌رتیپ ئاغا خانو (ناصر
الملک) شویتیان که‌وتن له‌ تشرینی دووه‌مه‌دا راپه‌ریوه‌کان
سنوریان بری و چونه‌ خاکی تورکیا ، ئه‌وسا حکومه‌تی
شای ئیران داوای له‌ئسته‌مبول کرد سه‌رکرده‌ کورده‌کانی
تسلیم بکات، به‌ریتانیا و نه‌سا پشتگیری داخوازیه‌که‌یان کرد
بۆ نمونه‌ هۆشیۆنی بآیوزی به‌ریتانیا له‌ئسته‌مبول داوای
له‌ کاربه‌ده‌ستانی عوسمانی کرد یان خۆیان سزای
عوبه‌یدوللا بدن یاخود تسلیمی ئیرانی بکه‌ن

(۰) راپه‌رینی کورده‌کان سالی ۱۸۸۰/ل ۱۴۱

چوار صد کهس هاتنه پریزبانوه له (۱۰) ی مانگی ئیلوول دا شوپشگیران دوروبه‌ری مەنگوپیان گرت له‌ویش زیاتر لسه هزار سواره هاتنه پریزان له (۱۵) ی ئیلوول دا که‌یشتته‌دهورو به‌ری لاهیجان که ع‌شیره‌تی پیرانی تیان‌ژیا ؛ ئه‌و کاته‌ع‌شیره‌تی پیران خواوه‌نی دوو هزار سوار بوو

مامۆستا جه‌لیل له‌سه‌ر باسه‌که ده‌رواو ده‌لی

به‌لای که‌مه‌وه هه‌موو ع‌شیره‌ته کورده‌کانی ئیران لایان‌دابه لای شیخ عوبه‌یدوللّو هاوبه‌شی شوپشه‌که‌یان کرد ، له‌وانه‌هۆزی مەنگوپ پینج هزار تهننگ هۆزی مامه‌ش پینج هزار تهننگ هۆزی زه‌زا هه‌شت هزار هۆزه‌کانی موکری ده‌ هزارگه‌ورکوو شکالو جاف په‌نجا هزار پیرانو ئاکۆو زودیو هی تریش

حکومه‌تی ئیران ناچار که‌وته به‌کار هینانی هیزی سواره‌ئهو هیزی ته‌نبا له‌ پۆزانی شه‌ر له‌گه‌ل ده‌وله‌تیکێ تردا به‌کاری ده‌هینا ئه‌م هیزی سواره‌ نیظامیه‌ یاریده‌به‌کی زۆری شاهی دا بو له‌ناو‌بردنی پا‌په‌رینه‌که‌ی کوردو کوژانه‌وه‌ی شوپشه‌که‌و به‌ ده‌ستیکێ په‌تو‌ده‌رونیکێ پا‌قو‌ی بی‌ به‌زه‌یی که‌وته گیانی کوردی بی‌ده‌سه‌لات و کینزی تیان که‌وتن

ته‌یمورخان که‌ سه‌رداری ماکو بوو ئه‌ویش به‌گه‌رمی خۆی بو لێدانی پا‌په‌رینه‌که‌ی کورد ئاماده‌ کردبوو مینورسکی له‌وگه‌شته‌ی که‌به‌ ولاتی ماکین دا کردویه‌تی ده‌لی ئه‌م ولاته‌ واته‌ (ولاتی ماکین) له‌منال و پیاوانی پیری به‌سال‌چوو به‌ولاره‌ که‌سی تر نه‌ماوه‌توه‌ جگه‌ له‌مه‌ش ته‌یموورخان زۆری له‌ دانیشه‌وه‌ ئه‌رمه‌نه‌کان کردوه‌ که‌له‌ ته‌کیا په‌لاماری کورده‌کان به‌دن

ئىتر شىخ عوبەبدوللا كە بىستى وا تەيمورخان بە ھىزىكى
 يىنج ھەزار نەفەرى بەو ھە لە سەماسەو بەرەو ورمى كە وتۆتە پىو
 نىازى ايدانى شۆپشگىرانی كوردى ھەبە ، سوپايە كى دوو ھەزار
 چە كدارى بە سەزۇكايەنى (محمد صديق) ي كۆپى نار دەسەر
 پىنگا و بىستى پىشيان پى بگرن . بەلام تەيمورخان توانى پىنگاكە ي
 بگۆپىتەو لە پىنگايە كى ترەو بەرەو ورمى ھات شىخ كەواى
 زانى خىرا ھىزىكى گەورە ي پىكەو ھە ناو لەسەر پىنگاى دادامەزراو
 خۆى بۆ پوبە پرووى شەرىكى دژوار ئامادە كەرد ؛ بەلام لە
 يەكەم بەبە كا چونا لەنزىك (پىلاوى) لەشكرى شىخ توشى
 شكستى ھات و نەھامەت پرووى تى كەرد نەبتوانى بەرەنگارى بكات
 بۆبە ناچار پاشەكشەى بەھىزە كەى كەردو بەرەو جانىسەلە گەپرايەو ھە
 دوواو ھە تەيمورخان بە لەشكرە كەبەو ھە شونى كەوت و بەدەم
 پىنگاشەو ھە تاتوانى ئازارى دانىشتو ھە كوردە بى دەسەلەتە كانى دا ،
 كوردە پراپەريو ھە كانىش ھە وانەى بەرەو سابلاخو تەورىز كەوتبەو ھە
 پى توشى بارو دۆخىكى ناھەموار ھاتن بى بەزەبىانە لىيان درا
 تەنانتە حاجى مىرزا (عبدالقاسم) مۆتەسەرىفەى ميانداو سوپىندى
 خواردو كەبە دەستى خۆى لە مىلى ھەموو كوردىكى بەشداربوى
 پراپەرىنە كە بەدات

بەگۆرەى نوسىنە ھە رگىز دراو ھە كەى مامۆستا كاوس كوردە كان
 لە (۲۳) ھە يىلوولى ۱۸۸۰ دا دەوروبەرى شوشە وانبان گرت . لە
 (۲۷) ھە ئەو مانگەش شارى ئەشتاروگيان گرت كە وبىستان لە
 روبارى ئاتاو پەپەنەو ھە لەلابەن شىمە ئىرانىە كانى دەورو پىشپەو ھە
 بەرھەلستى كران دواى ئەو ھەش چەند ناوچەبە كى ترى ھەك

ناوچه‌ی میندواو له پژی کورده‌کان دا وه‌ستان
 ټو هیزانه‌ی که به سه‌رۆکایه‌تی همه‌زاغا بوو وازیان له‌وشاره
 هیناو به‌جینان هیتشت و پرویان کرده (زاوارا) ټو شاره‌ی پاش
 به‌ره‌لستی به‌کی دوو هه‌فته‌یی خۆی دا به‌ده‌سته‌وه ، ټیتر کورده‌کان
 سزابه‌کی باشی ټه‌وانه‌یان دا که یارمه‌تی هیزه‌کانی ټیرانیان دابوو
 پاشی ټه‌مه همه‌زاغا میندواوی گرت هیزه شکاوه ټیرابه‌کانی
 میندواو زاروا هه‌ولیان دا خۆیان کۆبکه‌نه‌وه و پینگا له‌کورده‌کان
 بگرنو نه‌هیلن بگه‌نه شاری مه‌لیک کاندا ، به‌لام له ناودراستی
 ټه‌یلوول دا کورده‌کان پاش شه‌ریکی خوتناوی توانیان ټه‌و
 شاره‌ش بگرن (۱)

جاوه‌کو گوترا خوڤرۆشتنی بری له سه‌رۆکه کورده‌کانو
 ټاکردنو به‌جی هیتشتی هیزی ټاپه‌پویه‌کان له‌لایه‌ن به‌ری
 چه‌کداره‌وه عه‌بدولقادرو همه‌زاغایان ناچار کرد که به‌ره‌و دووا
 بگه‌رته‌وه له‌لای بینابه‌وه هیزی کورده‌کانو هیزی ټیران به‌یه‌کدا

(۱) ټاپه‌پینی کورده‌کان سالی / ۱۸۸۰ وه‌ر گپه‌رانی کاوس قه‌فتان

ل ۱۲۷

شایانی باسه که مامۆستا مه‌لا (محمد) ی ټینولحاجی سه‌دباری
 له کۆتایی کتیبیکی به‌ناوی (کتر اللغة) دا نوسیویه‌تی که
 شیخ (عبدالقادر) ی کورپی عوبه‌یلوللا له مانگی ذیلحه‌جه‌ی
 سالی / ۱۲۹۸ ی کۆچی (واته تشرینی به‌که‌می ۱۸۸۱
 و) هات میا‌ندواوی ویران کرد کتیبی ناوبراو له
 نامه‌خانه‌ی ټه‌وقافی مه‌رکه‌زی له سلیمانی (لیسته‌ی کتیبی
 ناوازه)

چونو له نهجامدا هیزی راپه رپوه مان زهره رو زیانکی زوریان
لن کهوت له ناکاما ناچار بوون کهله تشرینی دووه می سالی
۱۸۸۰ ی ز دا سنور بیرنو بچنه خاکی تورکیاوه

نهجار حکومتی تیران بهرهمی داوای له حکومتی عوسمانی
کرد که تهواوی سرۆکه کورده کانی نه سلیم بکات ؛ بهریتانیاو
نهماسش پشتگیری شه م داخوازیه بیان کردو به گهرمی داوای
سزادانی شیخ عوبه بدوللایان کرد

ئیر پاش نهوهی که شیخ عوبه بدوللایو هیزه کانی رویشته
خاکی تورکیاوه زوربهی هۆزو سرۆک هۆزه کورده کانی تیران
خویان نه سلیمی حکومتی تیران کرده وهو گهردن که چی خویان
پیشان دا به ته نیا عه شیره تی مهنگوپ به سهرو کایه تی همزاغا له
میدان دا مایه وهو دهست بهرداری به رهه لستی کردن نه بوون
دریژه بیان به شوپشو و راپه رین دا ؛ ئیر شای تیران هیزکی چوار
فوجی سواره نزامی به سهرو کایه تی عه لی خانی نه فشاری نارده
سهر نه م عه شیره ته مل نه دهره جه رهزه ، نه م عه شیره ته ی که له
سهره تای راپه رینه که وه اه گهل کار به ده ستانی تیران دا نه گه ییشتنه
به کالآ کردنه وه به کی مام ناوه ندی نه مجا سهر بازه تیرانیه کان
گونه کانی همزاغان سوتاندو ویرانیان کردن گه لئک له کورده
بی دهسه لاته کانی شیان کوشتو به دبل گرت

به واتهی هه وال نووسی هیزه کانی تیرانی له وه هیر شه دا
هه زاره ها ولانخی باره بهر به باری گرانی تالانی به وه له گونه کانی
هۆزه، مهنگوپ به دی ده کران

همزاغاش له گهل چهنه چه کداریککی کوردا خوی گه بیاتده

ناوچه شاخویه کانی سر سنووری تورکیاو تیرانو لهوئی خوی
 قایم کردو نه مجار کهوته خهباتی پارتی زانی چند جار شه به یخونی
 له هیزه پيشره وه کانی تیران کردو ترسو له رزی له ناویسانا
 بلاو کردهوه

حسین علی خانی مونه سرفی (سنه) به یاری دا له پیی
 فرت و فیلوه همزاغا بگریت سویندی خوار دو دهستی بوه مزاعا
 به قورثان دا دا به لینی دایه که نه گهر له رژیانی جهژن دا بیته لای
 لاقهی نه گریت همزاغا به وای بهو سویندو په یمان دانسه کردو
 له گهل چند سواره به کی خوی دا رژی جهژن هات بو (سنه)
 به لام مونه سرفی سوینده کانی خوی خسته ژیر پیی و به فرت و
 فیل همزاغا سواره کانی گرت و هموویانی کوشت و که للهی
 همزاغای به دیاری نارد بو سر کردهی گشتی هیزه کانی
 تیران (۱)

کاتیکیش نویسه که ی کاک سید عهولا سه مه دی ده خوینینه وه
 ده توانین بری کونو که له بهری نویسه که ی ماموستا ده باغی و
 جلیلی جلیلی پی پر بکهینه وه چونکه بهی میژوی رون کردوته وه
 که رژیانی ده خنه سر رو دا وه کان دیاره کاکسی سه مه دی
 نویسه که ی خوی له ژیر رژیانی ی (بهیتی همزاغای مهنگور) دا

(۱) بو هم باسه سود له کتیبی راهبرینی کورده تان سالی ۱۸۸۰
 ی ز نویسی جلیلی جلیلی و هر گیراوه سهیری لاهه ره (۱۲۰)
 — (۱۴۲) کتیبی ناوبراو و هر گیرانی کاوس قهفتان بکه .
 هروه ها سود له کتیبی (کلیاتی ریاضی) لاهه ره (۱۹۳)
 — (۱۹۴) و هر گیراوه

نوسپوهو پښتی بهو ته د بهه فولکلور به سنووه مښش لیسره دا
 وڼدهی به پتوپستی بزائم راگوژی تیره دی ده که م
 (همزاغا که له بناوی پراهانه وه پوښی بو تورکیه ، پادشای
 تورکیه گرتی و حموت سالان له تهسته مبولی گیرا یانی له ۱۸۸۰
 هه تا ۱۸۸۷ ز به قسوی به بی بیژ همزاغا پاشی تهو ساله که له
 زیندان ده رچووه هاتوته وه سابلأغ و کوزراوه یانی له دواى سالی
 ۱۸۸۷ ی ز که چی حاجی سهیاح که له ۱۸۸۲ ی ز هاتوته
 سابلأغ سوراغی قبری همزاغای کردوه به کیکیان له خه لکی
 شار بو بانگک کردوه تاکو پرو دواوه که ی بو بگریته وه (۱)
 هوی سره کیش بو بهرپا بونی شوږشى شیخ عوبه بدوللا به
 قسوی کاکتی (صمه دی) تهویه که

شیخ عوبه بدوللا کورپی شیخ ته های شه مزینی بوو جاوه کوو
 دلین محمد شای قاجار باوکی (ناصرالدین) که گویا ته مایولانی
 سوفیانه ی هه بووه له سالی ۱۸۳۴ ی ز پینج ناوایی له محالی
 مرگه وه به شینخ ته ها به خشیوه و پینج سد تمه نیشی بوو برپوه ته وه
 له زه مانى (ناصرالدین) شادا حکومه تی تیران له برپاری محمد
 شاپاشگه ز بووه وه له سالی ۱۸۷۲ ی ز دا داواى مالیاتی له
 کورده کانی (ورمی) و (خو) کردو ته وانیش به ناشکرا
 نه یانداو گوتیان تيمه مالیاتمان داوه به شیخ عوبه بدوللاو تیتستاش
 هر دهبده یین به ته وو تهو حه ققهش له لایین محمد شواوه دراوه به

(۱) کاک که سید عوبه بدوللا هم زایاری به ی له کتیبی خاطر ات حاج
 سیاح یادورده خوف وه حشت ! حمید سیاح (ل ۳۵۵) ی
 راگوژی توه له گوزاری (۰۰۰۰۰) دا بلاو کردوته وه

شیخ دوه‌لہنی تیرا۔ لهشکری کیشاو شیخیش بو پاراستنی مافی
خوی په‌نای برده بهر (بابی عالی) = دوه‌لہنی عوسمانی والی
نہرزہ پڑومی نارده تاران به‌لام بی‌سود بوو

شیخ که له شهری سالی ۱۸۷۷ / ۱۸۷۸ ی نیوان عوسمانی و
پرووسیه به لایه‌نگری عوسمانی و دزی روسیه چوبوه ناو شهر و
قوانی بووی له بایه‌زید پرووسه‌کان بشکینتی ناویک و ئیعتباریکمی بو
خوی په‌یدا کردبوو له‌وه‌خته‌دا که هیزیکمی گه‌وره‌ی چه‌کداریشی
به‌ده‌سته‌وه بوو ته‌قه‌ل‌لای ده‌کرد سه‌رنجی ده‌ول‌ه‌تی ئینگلیس بو
لای خوی پراکیشی تاکوو له پیک هینانی ناوچه‌به‌کی ناسازاد
پارم‌ه‌تی بدا

هه‌له‌بت شیخ نه‌بده‌ویست به‌بی بوار له‌ئاو بدا هه‌ربویه بوو
که پراویژیکیشی له‌گه‌ل شهریفی مه‌ککه و خه‌دیوی میصر کردو
ته‌نانه‌ت مه‌ثموریکی نه‌ئیشی نارده کونسولگه‌ری پرووس له
نہرزہ پڑوم و ان تاکوو بیروپای پرووسه‌کانیش له‌وه‌ باره‌وه بزانی
پاشی نه‌و چاو پی‌که‌وتنانه چه‌ک و که‌ره‌سه‌ی شهر نه‌وه‌نده‌ی
پیوست بوو له‌لایه‌ن ئینگلیسه‌وه گه‌بیشته‌نیا نه‌وه ما‌بوو که شیخ
ده‌ست پی‌بکا به‌لام له‌ کوئی‌پا ؟ دوه‌لہنی عوسمانی یان تیران؟
له‌بهر چه‌ند هؤبه‌ک وای به‌باش زاتی که له تیران دا ده‌ست
به‌کار بی

هه‌مزاغا ، ره‌ئیس عه‌شیره‌تی مه‌نگور و کورپی باپیرئاغا که
یازده سال له‌مه‌وبه‌ر له‌خاکی عوسمانی دا چاوی به‌شیخ که‌وتبو
ناسیاوی له‌گه‌ل په‌یدا کردبوو به‌هؤی ناکوکی له‌گه‌ل حاکی
سابلاغ پای کردو پاشی یازده سال سه‌ر له‌نوی گه‌پراوه لای

شېخو له هيرشى شېخ دا بو سهر ئيران به ناوى فەرمانده يسه كى
نظامى هاته وه سابلأغ

به لأم هوى ناكوكى همزاغا له گهل حاكم و پاكردنى بونا
له شكرى شېخ چ بوو ؟

له سالى ۱۸۸۰ى ز حكومعتى سابلأغ به دهستى سازاده به كى
كه لهرمقو له خورپازى بوو به ناوي سازاده لوطف عايمخان نهو
سازاده لووت به رزه به پهله پهلو و تماعتكى زوره وه دهستى كرد
بوه كوكردنه وهى زپرو پوولو و هر روزه به بيانوبه ك تاغابهك و
رهئس عهشيره تيكى ده گرت و شتيكى لى داده ناشى حاكم بو
كوكردنه وهى ماليات و هيندى كاروبارى ناوچه پاويزى له گهل
همزاغو قادر تاغا ده كرد روظنك همزاغا ده بوئى بو چه نسد
روظنك سهرى ناوايى بداته وهو به كارى خوي رابگا به لأم حاكم
ئيزنى نادا همزاغا به بئى ئيزنى حاكم ده چپته وه دى حاكمى له
خوبايى كه به وه ده زانئى له مانگى په مزانئى همان سال داخه به رى
همزاغا به ناوي (ياخى) به شارى و هليعه هد نشينى ته ورئز پراده گه به نئى
سازاده به كه له لايهن (اقبال الدوله)ى حاكمى ورمئى كه بو جئ
به جئ كردنى هيندى كاروبارى حكومعتى هاتبوه سابلأغ به
دوو كه ليحه به ينى حاكم و همزاغا خوش ده كاته وهو تيسدى دل
تیشه به كه له نيوان دا نامينئى چهند روظ دوای نهو ناشت
بوونه وه يسه سازاده (مظفرالدين) ميرزاي وليعه هسد كه له بئ
كيفايه تى و سستى دا نيوانگى ده ر كردبوو ؛ له ته ورئز پا به بئى
هيچ پرمسو رايهك ده ستورى گرتنى همزاغو له كوت بوزنجير
كردنى نهو بو حاكمى سابلأغ به رئى ده كا بئى خه به ر له وهى

حاکم و همزاغا به بهریوانی (اقبال الدوله) ناست بوونهوه
 لای تیواری به کیک لهو رۆژانه همزاغا له گهل (صمهده
 برازای و سلیمان) ی قلیانداری و سئ کس له نوکرانی به
 ئیداره ی میری (دارالحکومه) ده چی تا کوو شه فاعهت بۆ عه
 ئاغای فه تاح بکا که له سهر مالیات له زیندان کرابوو بیخا
 له وهی که ده ستووری گرتنی خۆی له تهو ریزه وه هاتوو
 همزاغا حمه دو سلیمان و توکرئیک ده چنه زووری و
 نوکریش له ده ری پاده وه ستن (میرزا فقی خان محمد) خه به
 هاتنی همزاغا به حاکم پاده گه به نئ و شازادهش به بی به یکو
 ده ستوور ده دا بیگرن له کاتیک دا که همزاغا پیاوه کانی
 وه تاغیککی خواری پاره ستا بوون فه راش باشی له پلیکانان
 خۆاری و فه راشیککی زنجیر به ده ستیشی له دواوه روو له همز
 ده کاو ده لئ حه زه تی والاً ده فه رموی هم زنجیره زیارهت بکه
 له ملی خۆتی بخه ی !

همزه مهردی کارخانن

هیچ بهو کاره نازانی

به خۆ به قلیانداری

ده هات له بۆ دیوانن

حاکم چۆ بالسه خانن

خرپه ی زنجیران ده هات

فه راش گه به نه پئشخانن

کاک همزه تو ماچی که

موقه سیری دیوانن ! (به بی همزه :

همز اغا که نلزاتی چ خه به رهو چ قه و ماوه ده پرسئی ؛ کئی ؟
 فهراش باشی ده لئی تو همز اغا پراست ده بیته وهو ده یانه وی
 که ون له خه وشه می میری و له بهر ده رگا سه ربازه کان پیشیان
 ن هه ل ده کیشیه خه نه ج رهو نه و انیش ته ققه می ده که ن دوو
 ده کوژرین و چهند که میش بریندار ده بن لهو بهینه دا
 قلیاندار می همز اغاش ده کوژرین
 همز اغا تاو پي داوه
 حه مه دو سه مان کوانی
 حه یفی له بو حه مه دی
 کوژراوه مهردی مهیدانی

شازاده نادر میرزا که بو خوی حازری هم پوداوه بووه

—

(له و تاغی ژیرووی شازاده منو میرزا تهقی دانیشبووین
 همز اغا له گه ل یه کیک له برازاکانی و قلیانداریک و نوکه ریک
 که و تن زوری پی نه چوو که دیمان فهراش باشی
 ه له گه ل فهراشیک می زنجیر به ده مست هاتنه ژوور فهراش
 پرووی له همز اغا کردو گوتی شازاده هم زنجیره می بو تو
 وه ده بی زیاره می که می (۱) ئیتر همز اغاش هم هه لوئسته
 مه ده نوئینی که له پیشه وه باس کرا
 تا بهم جووره شازاده می لاه که هه روا به بی ته گبیر و ته دبیر

نویسنه که می کاک سهید عه بلوللای صه مه دی که له کتبی
 (جغرافیای دار السلطنه تبریز) می وه رگرتووه له گو فاری
 () دا بلاوی کردو ته وه

نكاران ده كا به په له مه بهسته كه به تهوريز راده گه به نى و داواى
يارمى لى ده كا به و جوړه تاگرى شهرى گى تونلو خويناوى له و
ناوچه به دا هه لدايسى كه هه تا نريك، تهوريزى ده سوونى و قازانجى
هيچ لايه كيشى تيدا تابى

له دواى شهوى كه حه مه داغى مامش و (بيوك خان) ي
قهره پاباغ به نسا عيلاجى كه و تنه گه ل شوړ شه كه ي عوبه يـ لـ و لـ لـ و
حاكمى سابلآخيش له ترسان شارى به چى هيشته و له (۲۸) ي
نه يلوولى ۱۸۸۰ دا حاكم به رمو ميانلواو كه و تـ پـ و دوو پوژ
پاشى هه لآتنى حاكم له شكرى شىخ به بى هيچ شه و كيشه يـ هـ ك
پى ده نينه سابلآخ و له (۳۰) سى نه يلوول دا له قه راغ شارى چادر
لى ده ده نو خانبازيانى كورى مه جيد خان له لايه ن شىخ
عه بدو لقا دره وه ددكرته حاكمى سابلآخ نه مجار ميرى به گى
به رده سوور به دوو سه د سواره وه ده نيردرى به و مه بهسته ميانلواو
بگرى به لام زورى پى ناچى له شه ريك دا به ده سنى سليم خانى
چار داوړو و ده كوژرى

سليم خانى چه رداو وړو
وهك پوړى ده چريكينى
ده گه ل تفه ننگى ده به او يشت
له خالى شىخى ده دا
له زينى ده ترازينى
وهك جه لاب ده برى سهرى
وهك هه لوى ده پښينى

پاش كوژرانى ميرى به گك شىخ به ته واوى هتزه وه ده چنه

سەر میانلواوی بە شکرێکی گهورهو بهربلاوو تێکهڵ له
 عهشائیری (مەنگورو مامەشو پیرانو گهورکوزە پزاو پەمەکو
 فەیزوللەبەگی و دێوکری و بەگراده بهو جووره نو ههزار سوارهو
 ههشت ههزار پیاوهو ده ههزار کهسیش بهربلاو بهرهو میانداو
 ومهتی ده کهون

پۆژی (۲) ی تشرینی یه کهمی ۱۸۸۰ ی ز میانلواوه کهوێته
 دهست شیخی.. (خهراڵ) ی بهیت بیژی بهینی همراغا که له
 نزیکهوه شاهیدی کارهسانه که بووه ئاوی ده گێپهتوه

ئاوێ بهردنه شاری
 بیته به پۆژی چه شری به
 تهقه تهقی مار تینان
 له بله سهی ده شمش خانان
 چرپان چرپان پهیدا بوو
 له کوچه و له دالانان
 مندال و خیزان قوپین
 ده په پینه سهربانان
 چهندیان عه جهم ده کوشتن
 له سهر باغ و بیستانان
 ده ده رین کلیلان
 ده بیکین دۆو کانان
 له تلهس و کیمخواو خارا
 بۆ گاوان و شوانان

له (۱۰) ی تشرینی یه کهمی ۱۸۸۰ ی ز دا له شکر بهرهو

پرویشته له ماوهی په ك حهوتوی پابوردوودا كه میانداو
 دهستی شیخ دابوو ناوی لهسر سهفحهی پوژگار كوژایهوهو
 ح لهبری تیدا نه ما هر چهنده حمهد ناغای مامهش كه
 گهماروی شارد لای بناویی بدهستهوه بووهو زوری ژنو
 االی بیچاره دهرباز كردون بهلام سهراه پای شهوش (۸۰۰)
 شت صد موسلمان و دو هزار شرمه نی و په نجا جوله كه
 ژران

له دواي گرتنی میانداو نوره هاتوئه سر تهوړیزو بناوی

همزه بلیند بوو له ناوی

له بریقهی زپیهو قه تلاوی

تهوچهل ده چمه سر بناوی

بهلام کاره ساتی میانداو وها دل تهزین بوو كه زوربهی
 كان له دوايی كاره كه ده ترسانو ده یانزانی شو كاره گهوره
 رسینه وشی له دوايو گرانیان بو تهواو ده بی ؛ هیندېكیان له
 كمر هه لپرانو گه پانهوه زووبه ی شو په ش و پووتش كه وه
 ی تالانو مال كه وتبون هر به تالانی میانداوی قه ناعه تیان
 نو چیدی وه دواي له شكر نه كه وتن بهو جوړه سوپای
 نی قه لشی تیکه وت له لایه کی تریشه وه توردوی ده ولسته ی
 تهوړیزه وه بو بهر گری هاتبوونه بناوی و هیزیکي باش لهوی
 هاتبوو له سهربازو له خه ملك ؛ چونكه خه لكه كه ده یانزانی
 مر بیتو به تهوپه پی له خق بووردوی بی شاره كه یان نه پارتیزن
 هنووسیکي وه کی میانداوایان له پتسه لهو ده مه دا كه شیخ
 هولقادرو همزاغا له بهره ی پوژه لات دا به تامانجی تهوړیزه وه

ميانداوورمه لکه نديان گرتووه و له فيکری بناوئى دان ش
عوبه يدوللا بهر به کي تازهش له پوز ناوای گوتلى ورمى دا
ده کاتهوه که ئه ویش هه به ره و ته ورئز ده بیتهوه بۆ کردنه و
ئو بهر نوپهش له (۱۳) ی نثرینی به که می ۱۸۸۰ ی زی به ک
له خه لیفه کانی خوی به ناوی شیخ (محمد سعید) به چوار هه
تفهنگه وه له محالی برادۆسترا ده نیرینه سه ورمی

له دواى کوزاندنه وه ی پاپه پینی شیخ عوبه يدوللا ()
هه مز اغاش ده گه پته وه مالى خوی و ده ولته نى ئیران گه لال
گرتن و کوشتنی داده پشته و ورده ورده خویان پی نزیك ده کرد
له لایه که وه به هوی سه رۆك عه شیره تی وه ك حه مه داغا مامش
خوشی برا و خزمانیان ده دایه وه که ئیدی پچوو کي هه مز اغانه ک
له لایه کي تره وه وه عده ی حکومه تی مو کوریا نو پا گرتنی سنوو
ده ولته تی عوسمانی یان ده دایه و به زمانى شیرین به ناوی بانگ هیش
چاوپیتکه وتن هینایانه سابلأخ و له وی له پیتش دا به حورمه تیکى
میوانداریان کرد دواى چه ند پوزی دهرفته تی لى دین و له کا
دا خزمان و پیاوانی بۆ گه پان و شتوه ك کپین ده چه نیو
۱. خوی و پیرۆت له یلی ی قهنده دار ده میتنه وه به پیرۆت
قهنده به کم بۆ تیکه قهنده که وه رده گری و نه فه سینکی لى ده
باوه ریک و شهش سه رباز خۆ ده کهن به ژوورا یا وه ره که کۆ
زنجیری پی ده بی ۴ ده لى هه مز اغا ده ست بیته بیخه مه زنجیر

(۱) لیره به ولاره به بی ده ست لیدان نووسینه که ی مامۆ

(عبدالقادر) دباغی به سه بری گۆفاری کاروان ژماوه

ی سالی ۱۹۸۸ بکه

پښت له کڅوت بهستم همز اغا زور به له سرخوڼی ده لئ : گوڼم
 نهختی قورسه ، وهره پښنی بابزانم ج ده لئیت ۱۹ یاوهر ده چټه
 پښه وه به لآم همز اغا که قهنده کهی بهزاره وه ده بی وه ک پلنگ
 هه لمه تی بؤ ده باو ملی باده داو به خه نجره ده بانه به ناوبانگه کهی
 جهرگی هه لده درئو هه لمه ت ده بانه سه سهر بازه کان و هر
 شهشیان ده کوزئو بی ترس دهرده پرته سه وشه گوره پر له
 سه ر بازو ته قه بهرز ده بیته وه به دهنگی ته قهی تهننگ مه نگوږ
 به گورجی دینه وه بؤ سه رباز خانه و ده بینن دهر گای ناسن داخراوه و
 نر کهی شیرانه ی همز اغا ده بیستن ، حه مه دی ناو پر حمان که
 پیاو ټکی به شان و شه و که وت و زور به هیز بووه ده کشیته وه به
 هه مو هیز یوه خؤ به دهر که وه ده نئ و ناسنی نه لقه ی دهر گا
 ده پښنی و همز اغا قهنده داره کهی به ره و دهر گا دهر ټونو به
 مه نگوږان ده گهن له موئ دا ده لئ مه نگوږینه مه لئین هه مزه
 خه جلآوه بابی حه وتانم گاوره قهندهم لئ وهر نه گه راوه : به لآم
 له دهر سپړی عجه مان حه مه دی ناو پر حمان ده پیکرئو ده که وی
 مه نگوږ ویرای همز اغا ده چنه باخی شینخی له وپوه پیاو ده نیرینه
 لای پیاو ماقول و پرش سپته کانی شار ، که ده بی تهر می حه مه دم
 بده نه وه ، ده نا ئیدی ده ست نا پار تیزم ، نه وانیش ده چنه لای
 حاکم و پازی ده که ن که تهر می حه مه د به حورمه ته وه بی نه باخی
 شینخی . همز اغا ده گه پرته وه تهر می حه مه دی ناو پر حمانی ده نیرئو
 به لآم هر هر له سهر قه برانه وه به ټوله ی خوڼنی حه مه د هیرش ده بانه
 سهر قه لاتی مو تاوئو که بنکه به کی گوره ی سو پای تیرانی لئ ده بی
 گه لآله ی هیرش شه وه نده به وردی و تی بین و له هه مان کات دا

کتوو پری دهبی که له ماوه به کی که م دا ده بگری و قه ده خاته عه جه مان
 دواى گرتنى قه لای مۆتاوی بی پشودان هر به سوارانه وه هیرش
 دبنی بۆ سه ر شاری سه رده شت ، سوپای ئیران هیشتا به باشی له
 کاره ساتی قه لای قابعی مۆتاوی ئاگادار نابن تازه خه به هیران
 پی گه ییشتوه و نه ژنویان شکاوه که له نکاو خویان ده که وه به سه ر
 هیرش ، ناوی هه مز اغا نه وه نده به سام دهبی گه دوژمن به
 بیستی ناوی وا ده به به سی که بیجگه له هه لآتن یاخۆ ته سه لیم
 کردن رینگابه کی دیکه ی به یرا نابه ت ؛ گه لآله ی هیرشی سه ر
 ده شت چه شنی گه لآله ی قه لآنی مۆتاوی به وردی و تی بینی و نازابه تی
 داده پژیی و هه ر به شتیه به کی نا کاو یا غافل گیرانه شه ویش ده گری و
 چه ک و جبه خانه به کی فره ی وه چنگک ده که مۆی

نه گه ر به وردی و بی لایه نی به روانینه نه وه هه له مه ته میژویانمو
 له لایه ن په سپۆرانی نیزامیه وه بدرینه به رتیشکی لیکۆلینه وه یه کی
 رانستیانه ده رده که مۆی که له روانگه ی نیزامیه وه هه مز اه ای کوردی
 سی که س نه گه ر له سه ر دارانی گه وره ی دنیا نازاترو لیزان تر
 به بو بی له وان که متر نه بوه .!

ناز انم کاتی هه مز اغا هیرشی ده با ته سه ر گه ر دی قه ره پاپاخان
 که نه وه هیزه له چه وه سد سواری سوپای ئیران و عه شایری کوردو
 و رک پینک هاتبوون چه ند سواری له گه ل بووه ، به لآم به
 نه فکرین له هه ل و مه رجی کاتی هیرش که هه ر به بیستی خه به ره که
 هه ستوو پی کۆبو نه وه ده دات ده توانین بیژین نه گه ر چه شه سی مه تی
 و ریشی به ده وره و بوو بی له دو وه سد یا سه سد سواری نه په پیه وه
 هبی گه لآمو نه خشه ی هیرشه که ی چه نده جه سووران و قاره مانانه

بووبی که به کوژراویکی زۆر که مەوهە حەوسەد سواری نەبێت
 دوژمنی چەشتی قەم کەردبێت که ناقەسواریکی لێ دەرچوو بێت
 هێرشێ قەلای موتاوی کە ئەو قەلایە توورە کە پێسزی دەو
 زەر دەشتەو دەوژمن کردوێ بەسەنگەر و خۆی بۆ بەرگربێت
 ئامادە کردووە و هەر چوار لای قەلاکەش دەشتەو
 بجولیتەو دیارە دەبێت هەمزاغا چ پیلانیکی گێتێ ابێت کە لە ماوەیە
 کەمدا ئەو قەلایە قایمە ی گرتبێت ؟!

هەر وەها پێگەی قایم و گەورە ی شاری سەردەشت !.

وێ کو دەلێن هەمزاغا بۆ زستان و پاراوردنی لای خز
 دێتە گەرمین و لە گوندی شروین دادەنیشێت حکومەتی عوس
 کە ئاگاداری قارەمانەتی و شۆرەت و ناوبازگی هەمزاغا دە
 لەسەر داوای شای ئێران بە ناوی بانگ هێشتن داوای لێ ئە
 کە بچیتە (رانیه) هەمزاغاش کە دزایەتی لە گەڵ عوسمانی نەبو
 ئاگای لە کەین و بەبێ دوژمنانی کورد نەبوو ، دەچیتە رانیه
 لەوێ دەبگرن و پەوانە ی ئەستەمبۆلی دەکەن چەند سالیکی پە
 لە زینداندا دەمیتیتەو بە پێکەوت لەو بەینەدا سوار چاک
 جلێت بازی بێگانه دێتە ئەستەمبۆل و بەجلێت بازی چەند —
 چاکێ تورک دەکوژی، سولتانی عوسمانی بە نزیکانی دەستوور دەدایە
 پالەوانیکی وام بۆ پەیدا بکەن ئەم جلێت بازە بیهزیتێت و پز
 مان بکات یەکتێ لەمانە دەلێت کە کوردیکی ئازا لەزیند
 مەگەر ئەو بتوانی دەنا لەم ولاتە کەسە دەس ناکەوێت و پێم
 نایەت بە دەستوری سولتان هەمزاغا ئازاد دەکەن و دەبێتە
 سولتان هەمزاغا بە جەسارەت و سلاو دەکاو چاوەنواری ئەمرد

ان بوردی تماشای بهژنو بالای دهکات لئی دهپرسی
 ، گیرای له وهلامدا دهلیت من چ خراپه بهکم له خاکی
 مانی دا نه کردوه له شهپیش دا نه گیراوم بهلکو به فیل منیان
 .هو چ تاوانی له خۆم شك نابم ؛ سولتان نازایی و نه ترسی
 ی زۆر پی خۆش دهپی و دهلی ده توانی نهو سوار چاکه
 ، بازه م بۆ بکوژی ؟ له وهلامدا دهلی ده توانم بهلام به
 ت ؛ دهلی مرجه کانت چی به ؟ دهلی ولاختی که خۆم
 ی بکه مو چهن رۆژی ساری بم و پشودانی که نهختی
 یته و بهر ؛ نتر له سر دهستوری سولتان دهینه نه تو به له ی
 ، له نیو سدان نه سپو مایی تایسه تی دا مایتیکی خه زال
 ؛ بژیری پیی دهلین : بابه نهو مایه تایه تی خه لیفه به ، دهلی
 دهمده نی باشه دهنا ساری چ ولاختیکی دیکه نابم ، به
 نی راده گه به نن دهلی بیده نی پاش ماوه به ک که به مایه که
 ی دهکات به هه وو جوړی مهنقی پی ده کا ده چینه لای سولتان و
 ناماده م بهلام بۆ نه وهی زهبری دهستی نهو کابرا به بینم
 که سی له پیش من دا بچینه مه بدانو له گه لیا به شه پ بیت
 ، قبولی دهکات و له رۆژیکی دیاری کراودا ژوانی جلبت
 به سوار چاکه که راده گه به نن . لهو رۆژه دا سولتان و وهزیرانو
 نی عوسمانی و کۆمه لانی خه لک، بۆ بیننی نهو شاکاره کۆ
 ه له پیش دا به کتی له سوار چاکه کانی تورك ده چینه مه بدان
 ش دیت بریار ده دات زهبری هه وه ل سوار چاکی تورك
 بنجی کاتی جلبته که ی بۆ ده هاویژی کابرا به گورجی خۆ
 ، ژیر ملی نه سپه که یو له ولاره دینه سه رپشتی کاتی که نۆبه

بهم ده گات سوار چاکی تورک غارده دا ئەمیش لە کاتی خۆی دا
 دهنگی ده داو داری جلیتی به توندی له پشت ده داو دهی کوژی
 ئەنجا نۆبه به همزاغا ده گات ده لێ ههوه له زهبر هی ههوه ،
 کاتی سوار چاکی بینگانه ده به وی جلیتی هه وه له بکا همزاغخوی
 ده هاوێته ملی مایه خه زآلو له ولاشه وه له پستی زین قیت ده بیته وه
 کابرا جلیته که ده هاوێ به لام له بهر سوار چاکی همزاغا له
 خۆی ناکه ویت و گوێی مایه که ده بات کاتی نۆبهی همزاغا
 دیت و دهنگی ده دات کابرا واده زانی که گورج جلیته که ی
 هاویشتوو له ی نه که وتوو له ولاره ده به وی بیته سه رزین به لام
 جلیته که هه ر به ده ست همزاغاه ده بی و له وه خته دا فرسه تی
 لێ دینی و داری هه وه له ی تیرۆغهی پستی ده کا که ورگی ده درئی و
 له بهر زگیه وه دینه ده ر

سولتان بانگی ده کات و ده لێ کورده به فیل کوشنت
 به لام ئافهرین ، زارت بکه ره وه ؛ زاری ده کاته وه زاری پر له
 لیره ی زپ ده کات و خه لات و مانگانه یه کی باشی بو ده نووسی که
 له ئەسته مبول دا بمیته وه .

کاتی مه نزل و مالی ساز ده کا به هوی دۆستانی کورده وه
 ژنی ئەحمه د به گی میر ئالا ماره ده کا له وه سه رده مه دا شه ری
 فارس و بایزید له به بی پووس و عوسمانی دا دینه مه یلدا نو
 سولتانی عوسمانی همزاغا بانگ هیشن ده کا که وه ک فه رمانده ری کی
 گه ره ده به وی په وانهی جه به ی بکات همزاغاش له وه لام
 دا ده لێ من نه و ولاته م نه دیوه خزه م که سو کارم ده گه ل
 نین ئەگه ر سولتان ئیجازه م به ره موئی له ولاتی خۆم دا باشتره

ده توانم خزمهت بگم ؛ له بهر نه وه حكومه تي تاران لايه نگرى
ثيمپراتورى رووس بوو ؛ خه ليفه جوابه كه ي په سنده ده كاو دل
خوشى ده داته وه و خه لاني ده كا (۱)

(۱) نه ماموستا ده باغى و نه ماموستا جه ليلي نه يان نوسيوه شه و
كا ته خه ليفه ي عوسمانى كنى بووه يان چ ساليك بووه وادياره
نه و كا ته ي همزاغا له نهسته مبول بووه له نيوان سالا نى
(۱۸۶۱ - ۱۸۷۶) ي زايينى دابوه و پوزگارى سولتان
(عبدالعزيز) يش بووه

له م باره وه ماموستا پيره ميترد نوسيوه تي و ده لى
عه شيره تي مه نگوور كه له نه ساسا جه ننگاور و نازان
ره نيسيكيان لى هه لكه و تيو و پياو يكي نازاو ورياو چاپك سوار
له زه مانى سولتان عه يزدا بانگيان كرد بؤ نهسته مبول له وي
هونه رو نازايى و چاپك سوارى لاي سولتان عه يز په سنده
كرا بوو و وتبه و نشان و معاشى بؤ براهوه و چه ندى له
نهسته مبول دانيش ژنيكي هيتابوو فاطمه خانى ناو بوو
كو رپيكي بوو ثيراهيم به گك كه له م ناخره دا كو شكى شاعيرى
خومان هيتابه وه

نه وه همزاغايه پوزى له ديوه خانى خوى داده تيشى هه مو و
كه له كه لى مه نگوورى له لانه بى مه مهنده قيتى پشه ريش
له و نلوه دا به رازنيك ته ننگه تاو نه كاو راي نه فرينى راست و
ده كا نه خيوه تي همزاغا نايينى بگاته ژير خيوه ت قه داره نيك
نه دا له گازه رى پشتى دوو كه رتى ده كا نه عه ته نيك نه كپش
نه لى بم ناسن مه مهنده قيتم ناغا كانى مه نگوور راست ده بنه وه =

هه مزاعاش له گه ل خيزان و مندا له كاني ده گه پينه وه به لام ته و
 م و نيزامه ي ته و داي مەزراندبوو تيك چوو بوو قسادر اعاي
 و كرى كه خو شه ويستى هه مزاعاو به سه ره ك عيلى داي نابوو ،
 مس جوابى نه ده دايه وه كا كه ل اعاي برائى هه له خه له تابوو ،
 مزاعا ده كاته سه ر ديبو كريان كه ده بى له فلان روژدا له مالى
 راغا كوژينه وه به گشتى ده چنه مالى و شه و به قسه ي خو ش
 ده بوژن تا كاني خه و ؛ له و كاته دا هه مزاعا روو ده كاته قادر
 او ده لى شه و دره نگه و خه و مان دى ته شريف ت بچو بو مالى
 نيم شه و لاقان دريژ كه بن

قادر اعا ده چينه وه هه مزاعاش به پياو يكي خو ي ده لى
 ت و مه سينه م بوينه به بهرچاوى هه موو ناغا وانى ديبو كرى وه له
 نه شه كه ده ميزى و خو ي ده شواو روو ده كاته ناغا كان و ده لى
 شياوى ته وه نين كه پياو شه رمان لى بكا ، پياو تان ته نيسا
 اغايه كه ده بى خزمه تى بكن

به و شيوه به دبسانه وه نه زم هر نيزامى عه شائيرى دامه زرانده وه
 م ده وه تى داخ له دلى ئيران پوازى بو پيره دارى كورد كه
 كه به كى به سامى لى ده ره تابوو داتاشى كا كه ل اعاي برائى
 اندبووى ؛ له لايه كى ديكه وه بو ئيچيرنىكى وا پيلانىكى ديكه ي

پى ي كه ون هه مزاعا نايه لى ته لى لى گه پين مه مه نسد
 گۆلى گۆبه نده

پوژنامه ي (ژين) ژمارم (٦٤٠) ي ٢٨ / ناغستوسى / ١٩٤١

گپراو ئەمیر نیرامی کوردی گەپوسی والی ئازربایجانى ناسار
 مەھاباد ئەمیر نیرام وەلامى نارد كەبۆ چاوپىنگەوتنى ھەزەزە
 دێمە خزمەتى ، ھەزەزەش بەرەووخۆشى بەو بەرەو پىرى چە
 چەن پوژ بەخۆشى و پوژ پوژەشكار پايان بواردو ، ئەمیر نیر
 بەقورئانى پىرۆز سویندى بۆخوارد كە ھەتا ئەو لەسەر عەرزە
 نەھىلى تاقە چلە مووبەك لەسەرى ھەزەزەگەم بێتەوہ ! ! پانە
 ماوہبەك ئەمیر ھەزەزەگەم بانگك ھىشتو ئەویش زياتر لەب
 پقەبەرى دەگەل كاكى خايەنى وەپى كەوت ، ئەمیر نیرام
 پىرە پىرى بەپىخۆشبوونەوہ بەرەو پىرى چو بە دا
 كوردەوارى ميوانداری كوردو چەند پوژى بەخۆشى و ھى
 پايان بواردو ئەوئەندە قەسەى خۆشى بۆ كوردو بەكەتتى و كوردە
 نواند كە دلى ھەزەزەگەم وەك ئاوتەنى بىگەردى لى ھاتو تە
 دلنابوو ، ھەلۆى بەرزە فرى چيا دەستەمۆ ببوو ئەمیر نیرام
 دەنوینى كەلە خىوہ تە گەورەكەى خۆى خەرىكى پانە پەپانە
 كاروبارى ولانە ؛ ھەزەزەش لەخىوہنى تايەتى خۆى دا لە
 چەند كەسى لەخزمانى خۆى قەدەگا لەو وەقتەدا پىش خەزە
 ئەمیر نیرام كە كورد دەبى دێتەزورەوہ زۆر بەئاسایى دەلى
 ئاغا ئەمیر دەفەرموئ ئەگەر كارى نەبە ھەزەزەگەم نەشە
 بێتەلام لەبەر ئەوہى كەتا ئەو پوژە چەن جار بەو شىوہە
 چاوپى كەوتتى ئەمیر ، ھەلەسەى و بەرەو خىوہنى ئەمیر نیر
 وەپى دەكەوئ غافل لەوہى كەچ داوئىكى سامناكى بۆدانر
 دەورە بەرى چۆن تەنراوہ ! ئەمیر نیرام دەىزانى كە ئە

همزغا دەستی بگانه چهك يا سهېن چه كيش ماوهی دهست
 كردهوهی پي بلری تازه بهی خوی نهوشتین ناکهوتی ودهیزانی
 دهستی بهئمیر بگات وهك ههلو دهی رمینو و حقی خوی دهستین
 له لایه کی دیکوه زور کهس زانیووی که سوئندی به قورنان
 خواردوه پهیمانی له گهل دا بهستوه له بهر شه که له سر عهردا
 نهېن دهستووری دابوو له لایه کی ختوه ته که وه که تابه تی دانیشنی
 خوی بوو چالیک هه لده که نن کاتی ئه میر نیزام دل نیا بوو همزغا
 له ختوه ته که ی هاته ده ده چته نیو چاله که ؛ وهختی همزغا
 ده گانه نیو ختوه ته که ئه میر بانگی ده کاو ده لئی ناغا فرموو
 پهستی (ناغا فرموو) په مزیک ده بی له بهینی ئه میر نیزا هوسه ربازه کانی
 دامه زراو له مه ته پزدا که وهك دهستووری دهست پز وایسه
 سه ربازه کان بهیستی ناغا فرموو ده سپز ده که نو ئه رمی به سامی
 شیره پیاوی کورد له خوینی پاکی خوی دا ده گوزی بهم شتوه
 نامردانه بهم په وشته فریو کارانه همزغا شهید ده کری و پاش
 کوشتنی سه ری ده پرنو بو دیاری ده بیترنه تاران بو پتتهختی
 شاهه نشای تیران بهو فرو فیله ده وله تی تیران خاترجهم بوو
 که کهسی خوی لئی حرام کرد بوون کهسی که قری له
 دوژمن ده کردو عه جهم بهیستی ناوی وه له رزه ده کهوت ،
 سهرداری قاره مانن که گه لاله ی گرتنی پنگه قایمه کانی داده پشت
 ئیدی بو ههتا ههتا چاوی لیک ناوه ئیسی همزغای جوامیرو
 شیره پیاو نه ماوه سه ری پر شووی وهك به نرخرین دیاری به

باره گای خوینمژی شای قاجار پیشکشس کراوه (۱)
 خه بانته کارانش لسه هر هموویانه وه کاکل ناغای برای به
 وه گرنتی، ناهریبکی پروت به سر شوپی و شهرمزاری یسه وه
 گه پانه وه به لام ناوی پیروزی همزغا وه که زمی نازایه تی له
 فورهنگی فولکلوری کورده واری دا جی گیر بو وه پسته ی هر
 کس سبلی سور بو وه همزغا نی له وتوو ویزی پوزانه ی
 خه لکی کۆلانو بازارو مزگوت و چاخانو ته نانهت کلنی زانایش
 به مبهستی جؤرو جؤر دهوتری و دهوترینه وه

(۱) به گویره ی بروسکه به که له تهوریزه وه بۆ وان لیدراوه

کوژرانی همزغا به م جؤره بو

کاربه دهستانی بیران به لینیان دا که له همزغا و کا کاغای برا
 گه وری بیورن قادرغاو میرزا قاسمی برای قازی سنه
 چوون بۆ لای همزغا . موه سهریف به باشی پیشوازی کردو
 خه لانی کرد پاشس دوو پوژ میرزا قاسم و همزغاو
 سواراغای ناموزای و دووله خزمه کانی هاتن و داوای چاو پی
 کهوتنی موه سهریفیان کرد فه پاشس باشی داوای لی کردن
 له چادره که دا چاوه پوان بن فه پاشس باشی له چادره که
 چوه دهتری دهستی بۆ سه ربازه کان پاوه شان نهوانیش که
 له وه و پیشس ناگادار کرابون خیرا کهوتنه ته که کردن له وانیه ی
 ناو چادره که همزغاو سواراغاو دوو خزمی کوژران
 که له سه ره بر دراوه کانیا ن نیردران بۆ میر نه شلین گوا به
 همزغا داوای نه وه ی چوار گولله ی بهر کهوت له چادره که
 خۆی ده رباز کردو و به خه نجه ر به کیککی کوشت و دوایی =

= به كيك له پياوه كانی موه سهریف كوشتی كاكاغای بسرا
گورهی همزاغا كرا به سرداری مهنگور له نه نجام دا
هشت پیاوی همزاغاو چوار سرباز كوژرانو پینج سهربازو
پیاوی موه سهریفیش بریندار کران

پاپه پینی كورده كان سالی ۱۸۸۰ ل ۱۹۶ — ۱۹۷
به لام ماموستا سهید عه بدوللا سه مه دی هم پرووداوه ی باشتر
شی کردوته وو زیاتر پی پی داگر توه وو سهرچاوه ی باشیشی
لابوه وو له ژیر سهره باسی (كوژرانی همزاغای مهنگور)
دا ده لئی —

دووی كشانه وه ی شیخ عوبه بدوللا بو خاکی عوسمانی
همزاغاش به خوو به سواره كانیه وه هر بو نه و لاته پروپی
شیخ عوبه بدوللا بی ده نگك دانه نیشته به لكو قه ده ر ناچه ده ریکی
سنووری ده شكاندو ده چوو خاکی تیرانه وه ده و له نی
تیران زور به ناواتی چاره سهر کردنی هم گبرو گرفته وه بو
ده به ویست به هر چه شتیك بی هم نیگه رانیه ش له ناوی به ری
(نه میر نیزامج گه روسی) ش ده به ویست نه و گری بو چكه به
به ده ست و نه دیری خو ی بگریته وه و پاداش و سهر بلندی نه و
كاره له لایه ن شلی تیرانه وه حه لالی خو ی بكا

نه میر نظام الدین ده بزانی همزاغا له گه ل میرزا قاسمی قازی
— باپیری قازی موحه مه د بووه — نیوانی هه یه و پروا به
قه كانی ده كا میرزا قاسمی بانگك کردو پی گرت : ده زام
همزاغا زولمی لی كراوه و حكومعه تی پینشووش به سه هو =

= چووو دهنا پیاوی وهك هه مزاغای زۆر به کاری دهوالت دئی و
 تیمه پتویستمان پئی هه به • بۆئوهی قسه کانی زیاتر وی
 بچی یادداشتیکی به خه تی خۆی نووسی و له وی دا به لینی
 حکومهتی کوردستان و ساپلاخی دا به هه مزاغای میرزا قاسم
 نامه که ی گه یانلو وه لآمه که ی بۆ حاکم هینایه وه هه مزاغای له
 وه لآم دا گوتبوی ته گهر وه زیر له تابه فهی قاجار بویه قهت
 بروام پئی نه ده کرد به لآم چونگه ئه ویش ههروه کو خۆم
 عه شیره ته ته گهر بێتوو سویندم بۆ بخواو په یمانم له گه ل
 به سستی ئه وه بروای پئی ده که مو دیمه لای حاکم سویندی
 بۆ خواردوو له پشتی قورئان ئاوی نووسی (تا رۆحی من
 له سه ره ئه و دونه یاهه بئی و زینلو بم له گه لتم و ده تپاریزم و
 ته گهر پتویست بئی سه ری خۆمت بۆ داده نیم) به مۆری
 خۆی پشتی قورئانه که ی مۆر کرد ؛ قورئانه که یان بۆ هه مزاغای
 برد سواره ی برازای هه مزاغای که لایکی ره شید بوو گوتی
 ئاغای له من سه لاح نازانم بچی راسته حاکمیش عه شیره ته
 به لآم ناپیاوه ، که سبکی باوکی خۆی کوشتی چی جئی ی
 متمانیه ؟ هه مزاغای ده لئی وادیاره ده ترسی ؟ سواره له
 وه لآم دا ده لئی ئیستا که به ترسی ئۆکم داده نئی هه ره چه نه ده
 ده زانم ده مان کوژن به لآم له گه لت دیم
 قورئانه که ماچ ده که ن له گه ل چه ند سواران وه پئی ده که ون
 زوربه ی سواره کانیان له پشت کتوبی (عه لی ئاباد) به جئی
 دپلنو له گه ل چه ند سواران به ره و بانخی شینخی — له =

باشوري ساڻاخ — داده گهرين ده گنه باخي شينخي و چادرو
سهربازي حڪومه تيان لي ودهر ده كهوئ سواره ده لي
ئاغا پيم سلاخ نيه پچينه ژوره وه ده ستور بفرموو حاڪم
بيته دهري تاكو زور له سواره كاني خو مان دورنه كه وينه وه
با هر ليره قسه كانمان بپرينه وه همزاغا ده لي جا پيساو
لهو سهربازه پوت و برسپانه ده ترسي؟!

يەكسەر دەچیتە ناوباغ و داده بەزێ حاکم لەپێشدا کاری
خۆی قایم کردبوو دەستووری دا بوو دوو فوج سەربازي
هەلبژاودهو باش لەناو چادره كاني لای راستی چادری خۆی
بەتفهنگشو بارووت و گوللەى ئاماده وه قامك له سەر پەلا
پیتكه راوهستن و له روو بهرووي چادره كهی خۆی چادریكى
دیكه هەل دەدهنو له ناو چادره كهش خەنده كيكی قول هەل
ده كه نن بهر له هاتنی همزاغا ده ستور ده دا هر وهخت
همزاغا هات و من له گه لی چوومه ژووری چاوه روان بن
تاكو من دیمه وه ده ری پاشی هاتنه ده ر ده چمه ناو چادری
روو بهروو خو له خەنده كه كه ده هاویم دواى من ئیوه
دهس ریژ له چادره كهی همزاغا و پیاوه كانی بكەن
پاش دابه زینی همزاغا حاکم به پیشوازی به وه ده چێ و ده یانباته
نیو چادر سه رجەمی سی كهس له چادره كه دا ده بی و ده ست
ده كه ن به خواردن و خوار دزه وهی شیرنی و شەربەت
حاڪم به بیانوی ده ست به ئاو گه یاندن له چادر دیته ده رو
ده ست و پیوه نده كاتیشی هموو به دوایدا دین بق ئه وهی =

= شکی همزاغا به پینن سنی پینش خزمهت و قاوه چی بهك لهوی
 به چی دین. حاکم و پیاوه کانی ده چنه ناو چادری پروو به پروو
 دهست به چی ته ققه دهس پین ده کا دوو فوج سهرباز
 حهوت که پوت ده سپرئی چادره که ی ده کن پاشی وهستا
 نهوی ته ققه پینش خزمهتیک دهسته و خه نجهر ده چپته نساو
 چادره که تا کوو سهری همزاغا بیر یو نویش بهشی خوی
 خه لات وه بگری ، به لام همزاغا که دهستیگی ساغ مابوو
 هیشتا رۆچی دهر نه چوو بوو بهم بهك دهسته ساغه نۆکه ره که
 ده کیشپته بهر سینگگی خۆی و بهر خه نجهرانی ده دا تا تسواو
 ده بی

سهربازه کان به چادر وهر ده بن و هر چی رۆچی له بهر دا مابین
 ده بکوژن ئه میر نظام فرمانی کۆ کردنه وهی جه نازه کان
 ده داو سهری همزاغا و پیاوه کانی ده پری بو نارانی ده نیری
 شا تیجگار خۆش حال ده بی و له شیعریکی خۆی دا به حهسه ن
 علی خان همل ده لی و خه لات و نشانی تایه تی بو ده نیری .
 مهرگی همزاغا له سیبته بهری ۱۸۸۱ ، ز (۱۲۹۸ ک)
 پرووی داوه نزیکه ی سالتیک دوا ی کوزرانی همزاغا یانی
 سالی ۱۸۸۲ ی ز حاج سه ییاح هاتوه ته سا بلاخ و له قه بری
 همزاغای پرسپوه و چونه تی پروو داوه که ی له خه لک پرسیار
 کردوه

شەرى بلباس و روس

v

v

سالى ۱۹۱۶ ز که روس هات ويستي پيش ئىنگليزه كان بگاته بهغدا له سنورى كوردستان دا بهره نگاريه كي دزواريان له گهل دا كرا له هموو لايه كه وه چه كدارانى كورد پيشيان پي گرتن هوزى بلباسيش به كيك بووه لهو هوزانه ي كه له م پوژنگاره دا قوربانى زوري داوه

بو نمونه حاجى مهلا عه بدوللاي مهلا عه يزى بلباس دانىشتوى گوندى گرديش سهرتپيى له شكري بلباسه كان بووه زور پاله وانانه بهره نگاري هيرشى ناره واي پووس بوونه وه كوشتارنكي باشيان لي كردووه برينگيشيان لي به ديل گرتون هه لهو شه په دا حاجى مهلا عه بدوللاي ناوبراو به خوي و شش نه فاره وه شهيد كراون

هه لهو شه په دا كوئخا په سولي كوپى عه ويز عه يزى دانىشتوى گوندى پونگينه سهرتپيكي تری بلباس بووه له شاختى چاوه له پشتى شارى خانى خوي و چوار چه كدار شهيد كراون (۱). به كيكى تر له سه له شكرائى بلباس له دزى روسه كان

(۱) ئەم زانیاریەم لە دەمی ئیسماعیلی مامە عەبدوللای بلباس کە ئەمەنی (۶۵) سألەو کوئخا عەزیزی مهلا ئەحمەدی بلباس کە ئەمەنی زیادە لە (۷۵) سألە کە ئیستا دانىشتوى زەکرە چۆن وەرگرتووە :

کوئخا مەرز بۆە ئەمیش ئازایانە لە بەرامبەر پوس دا شەری
 کردووە چەند کەسکی ئازای لی شەھید کراوە
 ھەر ئەم کوئخا مەرزە کاتێ ئینگلیزەکان ھاتوونە کوردستان
 پاپەپیووە بەخۆی و سەد تەفەنگچی بۆە دژی داگیرکەر جەنگاووە و
 بەلام چەنەبەریان نەھاتووە و ئینگلیز شکاندویانە ، بەخۆی و
 پیاوہ کانیوہ ئاوارە ی ئەو دبو ی سنوور بون
 حەسەن مستەفا مەلاو حوسین بادین دوو پیاو ی جەنگاوہری
 بلباس بوون ھەر لەم ھێرشە ی پوس دا کوژراون
 مامۆستا حوزنی موکریانی دەلی لە سالی ۱۹۱۶ ی ز
 پەواندز لە لایەن پوسەکانوہ گیراو ھیندیک ئەرمەنی و ئانسوری و
 عەجەمیان لە گەل دابوو گەلێک خراپەیان کردو زیانیکی قورسیان
 لە خاکی پەواندزدا شارە کەشیان — جگە لە دوو سێ خانوو ،
 کە کردبویان بەسەرا — ھەمویان سوتاند بەرامبەر بەو ھەموو
 خراپە ی کە کرا ھەموو خیلانی پەواندزو ھەولیسرو کوئی
 کۆبونووە و چونە پێش پوس ھەلمەتیان بردو بەزۆر پوسەکانیان
 دەرپەاندو پەواندزیان گرتوہ (۱)

هاوبهشی بلباس له شهري^v

دهربهندی رانيه دژي^v

ټينگليزه كان سالی ۱۹۲۲ ی ز

که شتيخ مهحمودي نهر له دهربهندی بازبان ټي شکاو لهشکري پاشه کشي ټي کردو بؤ خوی بهبرينداری گيراو دوايي حوکمی خنکاندنی له لايه ن دادگای عورفي بهوه دراو پاشانوازيان له خنکاندنه که ی هينا به لام دووربان خسته وه بؤ هيندوستان ټيتر له زور شويی کوردستانه وه ناره زابي پاپه رين دژي ټينگليز بهرپابوو ، هه موو به بهك دم بهك دهنگ هاواريان ده کردنازادی و هاتنه وه ي شتيخ مهحمود

له و کاته دا باره گای حاکمی سیاسی (ميجهر نه دمونس) و سوپای لفي و ضابطه سیاسی و عهسکه ره کانی ټينگليز له دهربهندی رانيه له ناو قه لاکونه که ی حمهد پاشای ره واندا که حه که مرائی قه لادزه و رانيه بان نه کرد . هه موو عه شائير و ره ئيس عه شيره ته کانيش دلشکاو بوون له هه لوټیستی ټينگليزه کان ، بؤيه له هوزره کانی پشده رو ؛ مهنگو پرو ؛ ټاکو لهشکريکی زور به نه ئی کوبه وه له ناکاو چوارلايان گرتنو لييان دان ، نه وه ی کوژراو بريندار يوو مایه وه ؛ زوريشيان به بي چهك سهري خوټيان ده رکردو

هه لاتن به لām ئه وانەى كه هه ليش هاتن تووشى مه ره زه و جوگه
ئاو بوون و په ريشان بوون

ميجهر ئه دمۆندس و چەند زابتيكى ئينگليز خوڤان گه يانده
گوندى (سه رخومه) لای سواراڭای سه ره ژكى هۆزى بلباس
(پيران) كه پيش ئه و كاته به به كه مين دووژمنى خوڤان ئه زانى
كه چى سواراڭا سه ربارى ئه مهش له خوڤى گرتن و له كوشتن
پاراستنى و ريزى لى گرتن و ميوانداريه كى باشى لى كردن (۱)

(۱) چيم دى ، شوڤشه كانى شينخ محمودى مه زن / ئه حمەد

خواجه ب ۱ / ۸۳ - ۸۴

ھىندى داب و نەرىتى

ھۆزى بلباس

وہ کو زانیمان ھۆزى بلباس لە شەش تیرەى گمورە پىك ھاتووہ (مەنگور : مامەش ، پىران : سن ، رەمەك ؛ ھولمىزار) ئەم تىرانەش ھەرىبە كەيان لە چەند بەرە بابو بنەمالە بەك پىك ھاتوونو تىكە لاوى چەند عەشیرەتى دىكە بوونو چەند تیرەو ھۆزى بوون بە جىرائان ، بۇ خۆشيان لە زۆر شوپىنى كوردستاندا دەژىن ، ديارە ھەر ناوچە بە كىش لە گەل ناوچە بە كى تردا لەسە پى دابو نەرىت دا جىاوازىيان ھەبە ، كەوا بوو دابو نەرىت كە لەسە شوپىتىكا بۇ ھۆزى بلباس ھەبە بە پىك ھەمان دابو نەرىت لە شوپىتىكى تردا بۇ ئەم ھۆزە ناچە سىنرى كەوا بوو دابو نەرىت كە لە نىو تیرەى مەنگوردا باوہ ھەمان دابو نەرىت پەنگە لە نىو بەشك لە تیرەى (پىران) دا كە لە سىوہ پىل شارباژىردا نىشتە جىن — نەبى ئەمەش دەگە پىتوہ پۇ ئەوہى كە ھۆزى بلباس زىاتر لە ھۆزە كوردە كانى تر پچەر پچەر بوونو لىك دوور كەوتوونوہ

جاوا تىستا بىرلىك نموونەى دابو نەرىت دەخەبنە پرو

۱ — مستەرىچ لە گەشت نامە كەى دا دەلى : — ھەموو پىاوپىكى

بلباسى — پەلەى كۆمە لاىەتى ھەر شىوہ پەك بى — دەتوانى بىرو

پای خوی ده برپئی له کاروباری گشتی داگویی له قسه‌ی پابگیرئی به لکو جاری وا همه هه موو پش سپی و پیاو ماقولانی بلباس قسه به ک ده که نو پا له سر شتیک ده ده ن که چی کابرا به کیان راست ده بیته وه ده لئی کاکه من رازی نیم ئیتر قسه‌ی ئەم ده بیته بهر پەرچ دانه وه‌ی پاو بوچوونی هه مو پش سپیه کان

له م باره وه ریج نموونه‌ی پودا وئیک ده گتیرته وه ده لئی: —
 ئه وره حمان پاشای بابان کاتیک که کۆتایی هیتابوو به شهر له گه‌ل بلباسه کان دا ، وستی به ناشتی و سلیم له گه‌لیان دا بجولیتسه وه ؛
 پروا نامه وه وعدو په‌مانیکی له گه‌ل دا مۆر کردن به کئی له مهرجه کانی ئه وه بوو که سه‌رۆکی بلباسه کان — که ئه وه کانه حه‌سه‌نی ناو بوو — به‌دیده‌نی بی بۆ سلیمانی و سلیم به‌گی‌بوای ئه وره حمان پاشا بارمه‌ه بی لای بلباسه کان تائه وه ده‌گه‌پیتسه وه
 ریج ده لئی — هه‌ر که کاک حه‌سه‌ن خۆی حازر کردو ویستی پروا بۆ سلیمانی ختیرا به کئی له بلباسه کان ده‌سکی خه‌نجه‌ره که‌ی گرت و زۆر به‌هیدی و ئارامی به وه وتی ئه‌گه‌ر بابانه‌کان کاک حه‌سه‌نیان گرت دیاره ده‌شی کوزن ئه‌نجا ده‌ست ده‌که‌ن به‌فشه‌و خۆه‌له‌کیشانو ده‌لین خونی سه‌رۆکی بلباسانمان پشته‌و ، وا چاکه‌ پش ئه‌وه‌ی ئه‌و پروا بیکوژن ! بابۆ خۆم بیکوژم و نه‌هینلم بابانی خۆمان به‌سه‌ردا هه‌له‌کیشن ئیتر کابرا — چوه‌ سه‌رداری و نه‌هاته‌ خواری — هه‌ر چه‌ند له‌گه‌لیان دا کردو کروانیدیان له قسه‌ی خۆی ژوان نه‌بوه‌وه

ئیتیر سلیم به‌گی برای ئه‌وره‌حمان پاشا توپه‌ بوو سواری ئه‌سه‌په‌که‌ی بوو گه‌پایه‌وه‌ بۆ سلیمانی و به‌پتووستیشی نزاری که‌له‌م

بارهوه قسه له گهل كاك حهسن بكا به لام كاتيك سه ليم به گك
 دوو كه و ته وه كا بر اى بلباسى پى لى له كه للى شه يتان هيتايه
 خواري بول په نى خو لى ژيان بوه وه به شو تين سه ليم به گك كه وت
 به دوى دارا لى كړو ده بگوت : قوربان بگه پړوه وه ره كاك حهسن
 له گهل خوت به ره دوو به دوو پر ژنه وه بو سلیمانى تيمه باره متهمان
 ناوى ته گه ر تپوه پياون په پياوانه په فتار له گهل كاك حهسن دا
 ده گهن ، تير بلباسه كانش هموو هم هلو تىستى كا بر اى خه نه چر
 به ده ستیان په سند كړو سه ليم به گكو كاك حهسن پتكه وه دوو
 به دوو هاتن بو سلیمانى جا وه نه بى هموو بلباسى به ك بتوانى
 وا پ اى خو لى ده ريرى بو گو لى بو قسه لى پ ا بگيرى به لكو برى ك
 گوندينشنى بلباسى هه كه پړنگا نادرين وه كو بلباسى په ره سه نه كان
 بيرو باوه پى خو لى له كارو بارى عه شائيرى دا ده برن نه مانه پتيان
 ده گوت رى كلاوسپى (۱)

رپچ له سه ر قسه كانى ده پواو ده لى خو تى پياو له نساو
 بلباس دا بيستو دوو گاجوته و جارى وا هه به له جياتى نه وه شتى
 تر حسيب ده كرى به لكو جارى وا هه به دوو چه ندانه لى نه نه ندازه
 ده درى ته گه ر بيا نه وى خو تى كه به سترى ياساو نيزاميان دابو
 نه رنى عه شايه رى و تا به وه گه رى به سه ر و كى هوز به گو تړه لى نه و ياسايه
 په فتار ده كا و ئيداره لى عه شيره ته كه دا ده دا برى پياو ماقول و پيش
 سپى يارمه تى ده دن به ده گهن نه بى بلباس كچى خو لى سان
 نادن به غه رى بلباس و بنگانه ؛ دلدارى و خو شه ويستى له نيوان

(۱) له م باره وه سه رى كتيبى (رحله رپچ) ل ۱۰۵ — ۱۰۶

كچو كوپلندا باوه ؛ هر كاتى ره ئىسى عهش رت بمرى خىرا
 پياويكى ليها توى نازاو عاقل و هوشه ندى ده خه نه شوئى ؛ هر
 كاتى كيشى سه ركه هوز دانرا ئىتر لاردنى نابى و كهس ناتوانى
 لى بى بخا . دوكتور جه لىلى جه لىلى ده لى . خىلى مامهش و مه نگوپ
 كه ورك سه ركه كانى خويان هه ل نه بژيرن نه و سه ركه كانه به مهن
 ناوه برين خيله كانى ترى موكرى مهن نىيان نه به لكو پىترين
 پياوي خيله كه نه بيته به پيوه بهر يان كار به ده ستانى ناوچه كه نسو
 پىرانه دانه نىن له ناو هه موو خيله كانى هه رىمى موكرى دا ته نيا
 نه و سى خيله ناومان بردن و لسه مامهش و مه نگوپ و كه ورك
 بومان هه به ناوى نيمچه كوچهر يان لى بنى ين له تاوه پاستى به هاره وه
 هه تا ناوه پاستى پايزه ناو شاخه كانى سه سنورى ده وه تى عوسمانى و
 ئىران دا كوچ نه كهن . له مانگه كانى ترى سال دا له ناو گونده كان
 دا دانه مهن زرين (۱)

بلباسه كان گهردن كه چى ينگانه نابن و تابلى ي كه لسه ره قن
 زور شانازى به چه كه ده كه نو چه كيان خوش ده وئ پىياوى
 و ايان هه به چه كى جور او جورى هه به ، هر كاتى به كى كيان لى
 بريندار بى حه بوانىك سه رده بون و پسته كهى له برينداره كه ده گرن و
 لى ناكه نه وه تا پسته كه بۆگه ن ده كا هه تا پسته كه ش بۆگه ن ده بى
 برينه كه چاك ده بيته وه بلباسه كان ده لىن نه م جوره عىلاجه بۆ
 برين باشرين چاره به و سه ركه و نوترين پىنگه به بۆ چاك بوونه وهى
 برين (۲)

ماموستا طاهر محمد حوئرى ده لى كاتىك روسه كان

(۱) راپه پىنى كورده كان سالى ۱۸۸۰ زل ۲۰۳ (۲) هه مان سه رچا وه ل ۱۰۶

په لاماری تیرانیان داو ویستیان پیش ټینگلیزه کان بگه نه به غدا
چونکه هوزي مامهش مهیلی پوسه کانیان نه بوو تیرانیان به جتی
هیتو هاتنه عیراقوه حکومت به سر شارو دپهاتی کوردستان دا
دابهشی کردن مامه شه کان وهک پاشایان و ابوون زور به سه لته نت
رایان ده بوارد، ئیشی سوکیان نه ده کرد سینی و سه ماوه روفه پشیان
له کویه ده فرۆشتو ده بان کرده مهسره ف؛ کابرایه کیش له
هر مو له کاتی دزی کردندا کوژرا هه تا ساخ بووه که مامه شی
نه هموویان پی یتک چوو بوون (۱)

له باره ی په یوه ندی کۆمه لایه تیشه وه هوزی بلباس وه کو
زور به ی دانیش توانی کوردستان و عیلولو عه شره ته کانی زیاد له وه
که هم مو به ره بابیك لیپرسراو و پیش سپیه کی هه بوه له هم مو
گوندی کیش دایاویکیان هه لیزار دوه کردیانه به کویتخا و کاروباری پر شه
خه لکه ی له نه ستۆ بووه راسته و خۆ لیپرسراو بووه به رامبه ر میری و
کار به ده ستانی و سه رۆکی هوزه که شس دابین کردنی جینگاله وه
بۆ ئازه لو وه رگرتنی زه وی و زارو دپه ر بۆ نه وانهی به کشت و
کاله وه خه ربك بوون، جتی به جتی کردنی خه رج و پیتاک و باج و
مه رانه و پۆشانه و خوین به ستن و جار جار ژن خواستن و مه لا
پاگرتن و شتی تری له م جۆره بابته تانه هر به نه ستۆی مام کویتخا وه
بووه له به رامبه ری هم ماندو بوونه ی کویتخا پر شه خه لکه که
یارمه تی کویتخایان داوه و نه بان هیتووه ئیش و کاری دواکه وی
سالانه پاره به کیان بۆ برپوه ته وه، له کاتی پتویست دا هر مه زبایان
بۆ کردوه و به رو بو میان بۆ ره دام هیتاوه

كاتېكىش كارىكى قورس ھائىتتە پىشەو ھە لەسنورى گوندە كە
 دەرچوبى پەيوەندى بەبارى گىشى ھۆزە كەو ھە بى ئەو كوتىخا
 ھاناي بردو ھە سەرۆك ھە شەرت و ئەو لە ئەستۆي خۆي گرتو ھە
 شاپانى باسە كە مەرج نەبوو كوتىخا يان سەرۆك ھۆز پىرو
 بەسالاجوو بووبى بەلكو ھەر ئەوئەندە پىويست بوو لىھاتوو
 لىزان بووبى و توائىتتى بەرئىك و پىكى كاروبارى گوندو غىلەكەي
 خۆي بەرئىو ھە بردى لە سنورى پىداويستى گوندە كەدا
 بەلام ئەگەر شت پەيوەندى بە بەرژەو ھەندى ھۆزە كەو ھە بوو لە
 سنورى بەرەبابو گوند تىپەرى ئەوسا سەرۆك ھۆز بەرپىسارو ھە
 دەبى ئەو بەكارە كە ھەلىستى رىك كەوتن نامو پەيمان مۇركردن لە
 ئىوان ئەم ھۆزو ئەو ھۆزدا يان ئەندازەي ئەو خەرج و باجەي كە
 پىويست بوو ھە شەرت پىدا بەمىرى ھەر سەرۆك ھۆز بەرپىسار
 بوو لىي و لەرئىگەي ئەمەو تەسلىمى مېرى كراو ، زۇرجارىش
 سەرۆك ھۆز لەم باجو خەراجە بەشئىكى دىبارى كراوى لەلابەن
 مېرى يەو ھە بۇ تەرخان كراو

بەھەر حال زوربەي كات و لەزۇر شوپن پەشە خەلكە كە
 گەردن كەچى كوتىخا و پىش سېو و سەرۆك ھۆزە كان بوون
 ھەموو لە فرمانيان دەرئەچون ھەر خاوا پىغەمبەر و سەرۆك
 ھۆز يان ناسيون و بەس

لە زوربەي گوندە كانى بلباس نشين دا مەلاو مزگەوت و
 حوجرەي فەقى ھەبوو ، تەنانەت كە گەرمىن و كوتىستانىشان
 كرددە مەلاو فەقىيان لەگەل خۆ بردون و لەزىر دەوارو پەشمال
 دا مەلاو فەقى دەرسىيان خوئىندو ھە زانست فېربون ، ھەموو

پنداویسته کی نهو مهلاو فقیاننهش لهسه شانی نهو خه لکه بوه و
زور به دل خوشی به وه به ختویان کردون

زوریشیان له باره یی ثابینه وه تاگادارو زانا بوون ته سییحیان
به کار هیناوه و ریشی سوغه تییان هیشته وه و قورثان خوین و خوا
پهرست بوون همیشه زور به یی پیاوانی بلباسی خه نجه روسوالکو
چه قزیه کی هه لگرتووه ، ته سییحه که یی له دهسکی خه نجه ره که
ثالاندوه ، کاتی پیوستیش نهنگو ده مانچه یان هه لگرتون و
زوریشیان سوار چالکو نهنگچی بوون

ماموستا (علاءالدین سجادی) ده فهرموی پساوانی ولاتی
مهنگور و مامشو و هم لای ماکری و شتو لاجان تازیکی پوهاندز
له باتی مشکی و جامانه چیت نه بهستن به سه ره وه به لام ریشوداره (۱)
بلباس به هه مو تیره و به ره بابه کانی وه به تیکرایی زور به یان
کوچهر بوون گهرمین و کویستانیان کردوه و نازه ل به ختو کردن
تیشی سه ره کی یان بووه به لام له سالی ۱۹۲۰ به م لاوه ورده ورده
باری ژبانیان لی گوراره به ره ژبانی نیشه جیی ریشتون به
تابیه تی له په نجا کانی هم سه ده به دا ریژه یی نیشه جیی بونیان به ره و
زیاد بوون رویی

ماموستا دکتور ناجی عه باس سالی ۱۹۷۲ ی زابینی گه شتیکی
به ناو پاریزگی سلیمانی و هه ولتردا کردوه ده رباره یی تیره کانی
بلباسی بری شتی به نرخی نویسه به گوریه یی پتویست زراگوتزی
هم نویسنه یی ده که مین ناوبراو ده رباره یی نهو بلباسانه یی که له
شاره زورو ده و روبه ری خانه قین و تیکه لاو به جاف بوون نویسه یی ته

ده لى ئىم بلباسانە لە قەرەتەپەو ھەتا قاينجەي باكوپى خورمال
بەدزھاتا بلابوونو ھەمو نيشتەجىن ئىم بلباسانە بەبنيچە (سن) و
پەمەكن كەتتسا لە دەشتى پيتونىن دەژين وە سەلیم پاشاى
بابان (۱۷۳۷ — ۱۷۴۷) لەوى دەرى كردون (۱)

دەربارەى كۆچەرەكانى قەزای پانیه دەلى —

لە قەزای پانیه ، ييجگە لە ئەھالى كۆنى ھەندى لەگوندەكان
خيلانى يەكگرتوى وەك بلباس و ئاكو دەژين ئىم خيلانە لە
بەرەت دا لە تيرانو ھاتوون وە تىستاش بەشى گەرەى مەنگوڤو
مامەشو پيران لە ھەرىمى لاوين دەژين كە دەكەوتتە رۆژئاواى
مەھاباد لە تيران ، وە رۆژھەلانى قەزاي بالەك و ناحيەى ناودەشتى
عيراق لە ھەرىمى لاوين ؛ ئاوى لاوين — كە سەرچاوەكانى
ھەرەسەرەو ەى زىى پچوك كۆدەكاتەو ە لە باكوڤو ە بو باشور
دەكشيت وە لەپاش تىكەل بوونى لەگەل روبرارى بانەدا لە
ھەرىمى ئالان دەپتتە زىى پچوك

و ەكو وتمان بلباس برىتيە لە پىنج خىلى سەرەكى : مەنگوڤو
مامەش ؛ پيران ، سن پەمەك ، ھولمزابار يان ئورمزابار (۲)

(۱) كۆچەرىو ترانس ھيومانس / ناجى عەباس گۆڤارى
كۆپرې زانيارى كورد ژمارە (۱ / ۲) ى سالى ۱۹۷۴
(ل ۲۸۳)

(۲) شاياتى باسە دە ناجى عەباس ھۆزى ھولمزابارى بە بلباس
حسپ نە كردون

جاوا ليره‌دا به‌گۆره‌ی پتویست ناوی تیره‌و به‌ره‌بابی شه‌م
 خیلانه‌ی بلباس ده‌خه‌بنه‌پروو له‌ته‌ك شه‌مه‌شا ناوی پری گونسو
 شوین و مه‌کانیان دینین



۱ - مەنگور

v

ئەم ھۆزە - كە بەشىكىن لە بلباس - لەبەر زۆرى و بلباويان
بەھۆزىكى سەربەخۆ حىتىب دەكرىن ، بەشى زۆريان لە تيرانن :
گوندى كانيان لە ھەردوو لای ناوى (لاوين) بلباوبونەوہ لە
عيراق مەنگورە كان دەبنە دوو بەش مەنگورى بنچينەبى و
پەسەن ؛ مەنگورە پوتە مەنگورە بنچينەبى و ھەجاخ زادە كان
لە بەينى روبرارى ژاراوہ و گارفين (۱) لە زياتر لە بيست و شەش
گوندا دەژين (۲)

جاران ئەم مەنگورانە ھاوينان بەرەو كوستانە كانى سابلانغ
دەچوون و بەتايەتى رويان دەكرە ئەو ھاوينە ھەوارەى كە پىي
دەلین (نەلین) ى مەنگور بەزستانىش دەگەرەنەوہ بۆ ناوچەى
پشدر

مەنگورە پوتە لە چوار گوندا دەژيان كە دەكەوتنە رۆژ
ھەلانى روبرارى ژاراوہ پيش ئەوہى تىكەل بەزى بىي ئەم
مەنگورانە خزمابەتى و پەيوەنديان زۆرە لەگەل مەنگورى ئەو ديو
بەشىك لەم مەنگورانە ، بەتايەتى شونكارە كانيان ھەتا ھەفتا كانى

(۱) روبرارى ژاراوہ لە باكورى قەلادزەوہ لە رۆژھەلانەوہ
دەكشى بۆ رۆژئاواو دەرژیتە زىي پچوكەوہ
روبارى گارفين لە باكورەوہ دەكشى بۆ باشورو لە نريك
دەربەندي رانەوہ دەرژیتە زىي پچوكەوہ

(۲) ناوى گوندى كان لەباسى كادەرويشيان دا بەكەبەكە دەنوسين

ئەم سەدە بەش ھاوینان بە (ترانس ھیومانس) دەچوونە کوێستانەکانی
 ڤۆزھەلاتی شاخی گەلألەو مامەپوت و سەری ساوہ لە باشوری
 کێوی قەندیل لە گەل خزمەکانی بەشی ئەو دیویان بە کیان دەگرت ۰۰
 بەتیکرا ھۆزی مەنگوڤ لە دەربەندی ڤانیەو ە تا گوندی
 پەسوئی لە ناوچە (لاجان) ێ داگرتبوو ھەموو ئەم ناوچانەش
 لەسەر خاکی عێراق بوون بەلام سالی ۱۲۶۷ ی کۆچی =
 ۱۸۵۰ ی ز کە سنووری نێوان عێراق و ئێران دیاری کرا
 ناوچە لاجان و دەورو بەری کەوتە سەر ئێران و پانزە گوندی
 مەنگوڤان کەھی عێراق بوون درانە ئێران ئێر ناوچە لاجان
 وەکو دەربەگابەتیک خرابە ژیر فرمانڤەوایی (عەزیزە سوور) ی
 خزمی ڤیروۆت ئاغاوہ ئەو ئیدارە ێ ئەو ناوچەیی دەدا
 ڤرئ لەو گوندانە ێ کە خرانە سەر ئێران لە بەشی مەنگوڤابەتی
 ئەمانەن (۱) سلوئی (۲) گردەسوور (۳) ڤولکا (۴) گردەکاوان
 (۵) شێخان نوک

ھۆزی مەنگوڤ جگە لەوہی کە گوتمان دوو بەشن (مەنگوڤی
 بێچنەیی و مەنگورە روئە) لە لایەکی ترەو دەکرین بە دوو بەشی
 سەرەکی

۱ — مەنگوڤی کوێستان ؛ ئەوانی کە لە ناو چەشاخاویەکاندا
 دەژین بەزۆری ئەمانە کەوتوونەتە بەشی ئێران
 ۲ — مەنگوڤی گەرمیان ئەوانە کە لە ناوچە ڤشدر
 دەژین

شایانی باسە کە تیرەو بەرەبابی مەنگوڤ بەبەشی عێراق و
 ئێرانەو دەبنە چەند تیرەو بەرەبابیکی سەرەکی و ھەر یەکی لـ

مانەش دابەش دەبنەو بەسەر چەند بەرەبایەکی ئەر

۱- تیرە ی وە جاخ ئەمانە نیوەیان کەوتوونە تیرازەو نیوەشیان
لە عێراقن ھەموویان گەرمێن و کۆیستانیان دەکرد سەرۆکەکان-
نیشیان ئاغازادەن لە چلەکانی ئەم سەدە بەدا ھەمەدئاغا لە ئێران
پیش سەپو سەرۆکیان بوو لە عێراقیش فەقە حەسەن سەرۆکیان
بوو لەم تیرەدا زۆر پیاوی ئایینی و مەلایان تێدا ھەلکەوتوون لە
ھەموان ناسراوتریان مەلا خەلیلی مەنگوڤە

۲- تیرە ی کادەرۆشی ئەمانە لە پاستی دا ناوی خۆیسان
مەنگوڤی کۆیستانە سەرۆکیان زۆرن ئەو پەرحماناغا بەکێک بوو
لە سەرۆکەکانیان ئەم تیرە بەش نیوەیان لە ئێران و نیوەیان لە
عێراق دەژین بەشی عێراقیان ھاوینان دەچن بۆ ناوچە ی نەلین و
زستانانیش دینەو بە پشدر

کادەرۆشی دەبنە چەند بەرەبایەک

(۱) ئۆلمزبامرا (۲) مەرنە کۆتە (۳) بابە پەسوا (۴) کەلور
(۵) شلانی (۶) خضرتاجیا (۷) تۆمریل
گوندەکانیشیان لە نەلینی مەنگوڤ ئەمانەن

(۱) بازرگان (۲) مامھیە (۷) شختان (۴) سلوس
(۵) ھەنگاوا (۶) گردنەلین (۷) شالو (۸) کاکش (۹) بامر
(۱۰) گرمین دار (۱۱) سەربیز (۱۲) گەدە (۱۳) خرەغالان
(۱۴) قاواوا (۱۵) لۆسە (۱۶) پەنتە (۱۷) بەدراوا (۱۸) گۆلک
(۱۹) سوستان (۲۰) کیدیچ

لە ناوچە ی سابلاخیش ئەم گوندانەیان ھەن

(۱) سیاقولی بالآ (۲) سیاقولی ژێرو (۳) داغا (۴) کونە کۆتر

(۵) صهره ساغلو (۶) باگردان (۷) حهسه نه چوپ (۸) زیوه
 (۹) خانکه (۱۰) لیمونج (۱۱) بی ههنگوین (۱۲) دۆله سیر
 (۱۳) خوله پول (۱۴) ئافان (۱۵) ئامید (۱۶) روسید (۱۷) نانج
 بولاخ (۱۸) خاتون نهستی (۱۹) حاجی مامیان (۲۰) غولیسار
 (۲۱) بهیتاسی بالآ (۲۲) بهیتاسی زبرو (۲۳) توتلو (۲۴) جهواله
 ره شان (۲۵) لاجین (۲۶) کونه سیکه (۲۷) قاشقنه

۳ - تیره ی زوری مهنگوری گهرمین ئەم تیره به دانیشتی
 پشده رن له شه پری به کمی جیهانی دا سه رۆ که که بیان ناوی بسایزاغا
 بووه لهو کاته دا که حکومه تی عوسمانی ده به ویست پیتش به
 روسه کان بگری هتیزکی سه فهری پینک هیتابوو بو ئه وه ی نه هیتای
 روسه کان موصل دا گتیر بکن بایزاغا به خوی و کور و عه شیره تیه وه
 خوی خسته پال ئەم هتیزه مه شاته ی عوسمانیه وه ئه وه بوو له نیوان
 ده ریلچه ی ورمی و سابلآخ دا له سلدوز شه پریکی خویناوی له نیوان
 هتیزی روس و هتیزه که ی عوسمانی دا روی دا شش سه عات بهر
 دهوام بوو کوشتاریکی زور له ههردولا کرا کورپی بایزاغا که
 ناوی قهره نی به گک بوو نازایه تیه کی که م وینه ی نواند جینگای
 سه رسام بوونی هه موو شه پکه ران بوو به لام به داخه وه ئەم کورپه
 نازایه له م شه په دا بریندار بوو له ئاکاما به م برینه مرد ، ئیتر
 بایزاغا بروسکه ی بو ده وله تی عوسمانی کردو تییدا باسی کوزرانی
 کورپه که ی کردو په یمانیشی دا که هه ر بهرده وام بی له سه رداکوکی
 کردن له ولات و نیشتمانی له دوا ی له دنیا ده رچوونی بایزاغا
 حه سه ن ئاغای کورپی بایزاغا بوو به سه رۆکی ئەم تیره به
 ئەم تیره به ش دوو به شن به شتیکیان له ناوچه ی نازمه ربایجان

دهژین و بېرېکېشبان له ناوچه ی بیتوین

بهره بابی ئەم تیره به ئەمانه

(۱) زهرکەیی (۲) خضر مامەسا (۳) یوسف کاسکە
(۴) ئاجی مامی گونده کانیان له بتوین ئەمانه بون (۱) ئاوه
خوارده (۲) بیقۆس (۳) خوہ جۆندەرە (۱)
بەلام مامۆستا ئەمین زەکی هۆزی مەنگۆپ دە کاتە چەند
تیره یەکو زۆر به کورتی له سەریان دواوه وەکو مامۆستا
عەززاوی لیککی جیانە کردوونەوه. ئەوەتا بەلای ئەوه وە واتە
(ئەمین زەکی) هۆزی مەنگۆپ پێک هاتوو له :-

(۱) تیرە ی قادر وەبسی ، (۲) زوری ، (۳) باسکەیی
(۴) بابارەشو ، (۵) مەرئە کونە (۲)

لەلایەکی ترهوه موحەممەد پاشای پەواندز (میری گەرە)
کە هەولێری خستە ژیر پکیفی خۆبەوه و کاروباری دامەزراند ،
له مانگی سەفەرئ سالی ۱۲۴۳ ی کۆچی = ۱۸۲۶ ز هاتەسەر
شاری کۆیسنجەقو بەبێ شەر گرتی و لەشکری بابان بەرهو
سلیمانی گەراپهوه ؛ موحەممەد پاشا پۆزی یەکەمی مانگی (ربیع
الاول) هاتە ناوشاری کۆیی و وەتمان بەگی ئامۆزای خۆی کرد

(۱) بۆ ئەم باسە سەیری کتیبی (العشائر العراقية الكردية ج ۲) ی
مامۆستا عەبباس عەزاوی (ل ۱۱۲ - ۱۱۷) کراوه
هەر و هاتاری مامۆستا ئاجی عەبباس کە به ناوی (کۆچەری و
ترانس هیومانس) له گۆفاری کۆپی زانیاری ژماره (۱/۲)
ی سالی ۱۹۷۴ ل ۳۸۸ - ۳۹۰ دا بلۆکراوه تەوه
(۲) أمین زەکی بەگک ؛ خلاصه تاریخ کرد و کردستان ص ۳۹۱

بەحاكىمى ئەۋى زاناۋىياۋ ماقولانى كۆيى و دەۋرۋوبەرى بانگەشت و
توۋىژى لەگەلدا كۆردنۋ بەخەلات و بەرات شادى كۆردن

ھەر لەمانگى (جىمادالثانى) ئەۋ سالىدا مىر موھەمەد چۆ
بۆ سەر پانپەۋ لەشكرى بابان ئەۋ ولانەشى بەجى ھىشت وگەرپاۋە
بۆ سلىمانى ئىتر مىر موھەمەد لە دەربەندى پانپەۋ دەپاۋى
دوكانو لەسەر گىردى كانى ساركەۋ لەدىق قەمچوغە بۆ
بەرھەلىنى قەلاۋ شورەى دروست كۆردن ئەجا لەگەل مەحمۇد
پاشاى باباندا پىك كەوت و سۋورى دانا گۆندى قەمچوغە بوۋ
بە نىۋان و سۋورى بابان و سۆران (۱)

شايبانى باسە كەئەۋ كاتە والى بەغدا ھەلى پەضا پاشا بوۋ
موھەمەد پاشا پەيمانى لەگەلدا كۆردبوۋ كەوالى ناسىق ئىزى
فراۋان كۆردنى فرمانپەۋاكەى بىق ، والى بەغداش لەبەر چەند
ھۆيەك بەمە پازى بوۋ (۲) ئىتر موھەمەد پاشا ديارى و خەلانى
دۆستانەى دەئارد بۆ والى بەغداۋ لەھەمان كاتدا درېۋەى بسە
فراۋان كۆردنى فرمانپەۋاكەى دەدا لە ماۋەبەكى كەمدا توانى
عەمادىيە بگىرتىۋ فرمانپەۋاى بادىنان بخاتە ژىر پىقى خۆبەۋە
ئەجبار زاخۆۋ دەۋكۋ جىزىردى ئىبن و عومەر (فرمانپەۋاى بۆتان)
ى گىرت و تىنى بۆ (ماردىن و نصىبىن) ىش ھىنا بەجۆرىك كە
فرمانپەۋاى سۆران بوۋبەھىزىرتىن فرمانپەۋا لە كوردستاندا

(۱) مېتروى مىرانى سۆران حسين حوزنى مكرىانى ل ۶۲-۶۳

(۲) تاريخ العراق الحديث من حكم داود پاشا الى نهاية حكم
مدحت پاشا / عبدالعزيز نوار القاهرة / ۱۹۶۸ ص ۱۰۲

ئەنبا فرمانپەرەوای بابانی بە کۆسپ لە پێشدا مابوو (۱)
 سالی ۱۸۴۲ ی ز نهجیب پاشا کرا به والی بهغداو عهلی
 رهضا پاشا لایرا ئەو پهیمانەی که موحهممەد پاشا له گهه‌ل عهلی
 رهضا پاشادا بهستبووی نهیتوانی له گهه‌ل والی تازه‌دا بیهستی . له
 هه‌مان کاتدا پاشای (بابان) بپش ئەو کاته سلیمان پاشا بوو
 ئەم سلیمان پاشایه له گهه‌ل والی بهغدا په‌یوه‌ندی دۆستانه‌ی هه‌بوو
 ئیتر به‌هه‌ردوولا وستیای سنووریک دابیتن بۆ فراوان بوونی
 فرمانپەرەوای سۆرانو نه‌هێلن چیدی پێوه بپروا ، بۆ ئەم مه‌به‌سته
 سلیمان پاشا به‌په‌زامه‌ندی و یارمه‌تی والی بهغدا له‌شکرێکی پێکه‌وه‌ناو
 هه‌لی کوتایه‌ سه‌ر قه‌لاو شوهره‌ی ولاتی سۆران به‌لام نه‌یتوانی به
 ئەنجام بگاو ناچار بوو داوای یارمه‌تی له‌ ئیران بکات موحه‌ممەد
 سه‌رتیپ خانی ته‌وریز — که ئەمیش رقی له‌ موحه‌ممەد پاشای
 په‌واندز بوو — له‌شکرێکی گه‌وره‌ی پێکه‌وه‌ناو بۆ سه‌ر موحه‌ممەد
 پاشا له‌ ده‌ربه‌ندی په‌انی به‌گه‌زبه‌کدا هاتن شه‌پێکی خویناوی‌روی‌دا
 له‌هه‌ردوولا زۆر کوژران له‌م‌لاشه‌وه‌ له‌شکری بابانو له‌شکری
 موحه‌ممەد پاشا له‌ نزیکه‌ی قه‌مچوغه‌ کهوتنه‌ شه‌په‌وه‌ کوشتاریکی
 باشیان له‌یه‌ک کرد له‌ ئاکاما له‌شکری سۆران گه‌په‌یه‌وه‌ به‌ره‌و
 کویتسجقه‌و سلیمان پاشا شویتیان کهوتو تا نزیک شاری کۆبه
 راوی نان ئیتر میر موحه‌ممەد پاشای په‌واندز ناچار بوو داوای
 شه‌پ‌پاگرتنی کردو له‌سه‌ر ئەم مه‌رجانه‌ی خواره‌وه‌ پێک هاتن
 ۱ — خه‌تی (په‌انی ، بیتوین ، خه‌له‌کان چناران) تاده‌گاته
 زێی بچووک لای په‌استی بدری به‌فرمانپه‌روای سۆرانو لای

چەپیشی بلسرئ بە فرمانەرەوای بابان

۲- ھەرئیمی لاجان بڕیککی بۆ فرمانەرەوای سۆران بئی

بڕیککی بۆ تیران بئی

۳- ڕۆژئاوای دەر بەندی رانیە بۆ سۆران بئی و ڕۆژ

ھەلاتیشی بۆ بابان بئی (۱)

بەم ھۆیەو بەم ڕەنگە ھۆزی مەنگوڕو وەلاتیان کەوتە سەر
ولاتی بابانو بوون بەیەکتی لەو ھۆزانە یاجو خەراجیان دەدا
بە بابانەکان لەم کاتەو کە ھۆزی مەنگوڕ کەوتنە سەر وەلاتی
بابانو ، تیران کەوتە خۆ بۆ حروست کردنی ئازاوەو بڕو بیانو
جاریک دلنەوایی مەنگوڕەکانی دەکردو جاریکیش دەتریساندن
ھەر بۆ دل نەوایی کردنیان بڕئی ئەرزو گوندي لە ولاتی
سابلاخ پئی دان . لەھەمان کات دا فرمانەرەوای سابلاخ ھەستا بە
کوشتنی کوپری باپیراغای سەرۆکی ھۆزی مەنگوڕان ، ئیسر
ھۆزی مەنگوڕ ھاروژانو زۆر بەم کارە سەغلت بوونو ھەردەم
ھەلیان دەکوئایە سەر سابلاخ و تینیان بۆ حاکی ئو شارە ھیتا ،
حاکم کەزانی ئەم ھەویرە ئاو زۆر دەکیشی و ئەگەر خوئینی
کوپرە کوژاو نەداو ھۆزی مەنگوڕ پازی نەکا ئاکامیککی خرابی
دەبئی و لات دەشیوتی ناچار گوندي ئوچین کە زیاد لە دوو

(۱) تاریخ السليمانية وانحائها ترجمة محمد جميل روضياني /

بغداد ۱۹۵۱ م ص ۱۵۶ وعشائر العراق الكردية ص ۱۰۹

وتاريخ العراق الحديث من نهاية حكم داود پاشا الى نهاية

حكم مدحت پاشا / عبدالعزيز نوار القاهرة / ۱۹۶۸

صەد مأل دەبوو سەر بەسابلاخ بوو لە جیانی خوێن دای بە
 باپراغا (۱) ئیتر ھۆزی مەنگور بڕێکی لێو ھەرئەمە جێگیربوو
 لەلابەکی ترەو تیرە (کاندەرویشی) کەبەشیتکن لە مەنگور
 لێیان جیابوونەو لەناوچەمی لاجان بوون ئەو پارچە ئەرەزی کە
 پێی دەگووتری (نەلین) ملکی خۆیان بوو کاربەدەستانی ئێران
 ھەولیان دا لێیان بستین بەسەریان دا زال بینو بیان کەن بەرەعیای
 خۆیان ئیتر بەم جۆرە بەشی مەنگور ھەر بیتەو بەرەبوو قەت
 بەبێ ئازاوە نەبوونو نائیکی رەحەتیان نەخواردو ، ئەم ناکۆکی و
 پشتیو ھەر بەر دەوام بوو تا رۆژگاری دەرویش پاشاش گە
 راپۆرتە کە ی نوسیو ھو نەبراو تەو (۲)

شایانی باسە کە ھۆزی مەنگور لە (نەلین) ئەم گوندانەیان
 ھەن (۱) بازراکان (۲) مام ھیبە (۳) شختان (۴) سەلوس (۵)
 ھەنگاوا (۶) گردنەلین (۷) شالر (۸) کاکش (۹) بامر (۱۰)
 گرمندار (۱۱) سەربیز (۱۲) گەدە (۱۳) خەرەخالان (۱۴) قاواوا
 (۱۵) لۆسە (۱۶) رەنا (۱۷) بەدراوا (۱۸) گولۆک (۱۹) سوستان
 (۲۰) کیدیج (۳)

ھۆزی مەنگور لە رابوردوی خۆی داگەلنی پیاوی بەناوبانگ و
 میژوویی تێدا ھەلکەوتوون لە رۆژگاری خۆیان دا رۆژیککی تاییەتیان
 لە ناوچە کەدا ھەبوو ئەنانەت بڕێکیان کەوتوونە ناو فۆلکلۆر و

- (۱) سیاحەتنامە ی حدود ل ۷۶-۷۷ (بەندی ۵۹)
 (۲) عشائر العراق الكردية / ص ۱۱۴ ھەر و ھا سیاحەتنامە ی
 حدود (ل ۷۷ - بەندی ۵۹)
 (۳) ھەمان سەرچاوە ص ۱۱۴

بهیتو بالقرانهوه بهلام میژوویان نهوسراوهو ئاکارو شاکاریان له یادی کراونو بوونه سهربازی نهاسراوی میژوو جا واتستا پهری له ناودارانی مهنگور پیز ده کهین سهرچاوهشمان ئهو بهلکهنامه دهستنوسهیه کهله سهرهتای کتیبکی دهستنوسه کتیبخانهیه ئهوقانی مهزکزی سلیمانی ژماره (۲۹۵۹ - ۲۹۶۴) دا نوسراوه

۱- بایراغای مهنگور کهله سالی ۱۱۹۸ ی کوجی = ۱۷۸۳ ی ز دا کوژراوه

۲- ههزراغای مهنگور کهله سالی ۱۲۹۷ ی ک = ۱۸۷۹ ی ز دا کوژراوه (۱)

۳- سواراغای مهنگور کهلهگهل ههزراغا دا سالی ۱۲۹۷ ی ک = ۱۸۷۹ ی ز کوژراوه

۴- کاکهلاغای مهنگور کهله سالی ۱۳۱۰ ی ک = ۱۸۹۲ ی ز دا مردوه

۵- بایراغای کوری ههزراغای مهنگور کهله سالی ۱۳۳۶ ی ک = ۱۹۱۷ ی ز مردوه

۶- موحههمد کوپی بایراغای مهنگور کهله سالی ۱۳۳۵ ی ک = ۱۹۱۶ ی ز دا مردوه

(۱) وادیاره ئهو قهقن یان ئهو مهلایهیه که ئهم میژوانهیه لهسهر پشتی ئهو کتیه نویسون دهربارهیه سالی کوژرانی ههزراغا بههلهچروه چونکه ههزراغا - وه کو پرونی ده کهینهوه- تا سالی ۱۸۸۷ ی زاینی ژیاوه گۆفاسوی سروه ژماره (۲۸) ل ۳۰

۷- فتحی کورې، همز اغای مەنگورې که له سالی ۱۳۴۴ی

ک = ۱۹۲۵ ی ز مردوه

بەلام له سەرەتای چەرخى یستەمەوه هۆزى مەنگورې ئەو
بەشەي له خاکی ئیران بووه سەرۆکه که بیان ناوی حەمەدئاغابووه
ئەو بەشەي له عیراقیشدا دادەنیشتن سەرۆکیان ناوی حەسەن
ئاغا (فەقی حەسن) دوابی بايزاغا بووبه پەئیسیان پاش ئەو
حەسەن ئاغا بووبه سەرۆکیان و (۱) هاوبەشی شۆرشی مەلاخەلیلی
مەنگورپیشی کردوو و هەکو له کۆتایی ئەم کتیبەدا باسی دەکەین.
دوای مردنی حەسەن ئاغا ئەمى ئاغای کورې بوو بە
جى نیشینی و پیاویکی قە خۆشی و ورباو نوکتەزان بوو

۲- هۆزى مامش^۷

ئەم هۆزەش و هەکو مەنگورې دەبیتە دوو بەشی سەرەکی

۱- بەشی گەورەیان له ئیرانە له پۆزەهلانی ناوی لاوین .

له باکورى مەنگورەکانو پۆزەئاوای مەهاباد دەژین ، گوندى

پەسۆی گەورەترین دبیانە

(۱) عشاثر العراق الكردية ج ۲ ۱۱۵ - ۱۱۶ برتاک سەرگوزشتەي

عەلیاغام له ماموستا مەلا محمدی شلماشی بەوه ییست بەپێویستم

نەزانی ئیرەدا بیان نووسم خوا یاریی بۆ بەرگی دووم

شوینى خۆیان دەگرن

٢- بهشی بچوکیان له عیراقن مامشه پهشکهیان پئی ده لئین :
 ئەمانه له چوار گونددا ده ژیان که ده که وته لای باشوری ناوی
 ژاراوه له سه ره وهی مهنگوپه پوته وادباره ئەمانه وه کو جافه
 پهشکه له بهر دوور که وته وهیان له خێله بنچینه کهیان ناوی پهشکه
 یان خراوته سه ری

هه ندی له مامشانه هاوینان ده بنه شوانو شووانکاره و بو
 له وه پاندنی میگه له کانیان ده چنه کوستانه کانی سه ر سنووری تیران
 هه ره کو چۆن زۆر جار و ابووه مامشه کانی تیران به زمستان
 ها توونه ده شتی بیتوین و ده شتی کۆبسنبه ق ، ماموستا عه ز زاوی
 ده لئین له ئالئون کۆپرش هیندی له هۆزی مامه شی لئین یان
 لئین بووه (١)

شایانی باسه که جگه له بابانه کان - موحه مه د پاشای
 په واندزیش هه ر چه نده به ئی له چه کدارانی تایه تیشی پیک ها تو
 له پیاوانی بلباسی ، به لام زۆر جار هیرشی کردوونه سه ری و
 ویتووینی سه ر نه رمیان بکاو بیانخاته ژیر په کیفی خۆیه وه
 به تایه نی دوژمنابه تیه کی دژواری له گه ل هۆزی (مامه ش) و
 (مه زگور) کردووه ئەم خێلانه ی ناچار کردووه که په نا به رنه
 بهر تیران و ئاواره ی هه نده ران بین . هه ر ئەمیش سه وه کو وتمان -
 لئیکی هه له وه شاندن و به کیه تی به که ی فه و تاندن

هه ر له م په وه بوو که (محمد پاشا) هیرشینی که به هیزی
 کرده سه ر هۆزی مامه شو ته فروتو نای کردن (هه مزاغای (٢)

(١) العناثر العراق الكردية ج ٢ ص ١١٧

(٢) ئەم هه مزاغایه هه مزاغای مه شهوور نیه یه لکر =

هه سه رو کچی خێله که میان بوو له گه ل دوو مۆز و دوو براوو چوار
 زمی نزیکی دا له م هیر شه دا کوژران به مه هۆزی مامهش شه قو
 ق بوو شیرازه ی تیکچوو ئیتر ئه م هۆزه نه ی توانی وه کو جارانی
 شوو به زستان بگه پینه وه بو ده شتی بیتوین و ده شتی کوژسنجه قو
 و چه ی هه ولئیر به لکو ناچار بوون له ده ره وه ی سنووری عیراق
 ا زستان و هاوین به سه ر به رنو له ناوچه ی (سلوز) و (په سوئ)
 ه نا سالی ۱۲۵۰ ی کوچی — ۱۸۳۵ ی ز مانه وه بوون به
 ه عایای تیران ئیتر (محمد پاشا) بوو به هۆزی نه وه ی که ئه م
 یوه ندییان به عیتراق وه نه مینی و نه یان توانی بگه پینه وه بو مه له نده کانیا ن
 چار ناوچه ی لاجانیا ن کرده زیلو نیشتمانی خو یانو له سوئی دا
 بی گیر بوون :

له سالی ۱۲۵۳ و ۱۲۵۴ ی کوچی — ۱۸۳۸ و ۱۸۳۹ ی
 دا ئه م ناوچه ی میان به ره سه می پی درا به مه رجیک سالانه په نجا
 هزار قورش بده ن به ده وه له تی تیران له و کاته سه روکی هۆزی
 امهش ناوی پیرۆت ناغا بوو میریی له م ئه ندازه پاره یه ؛
 ه هه زار قوروشی ئه دا به پیرۆت ناغا له جیاتی نه وه ی که ناو براو
 له ده سا به کوژدنه وه ی پاره که ئیتر سه سالانه هۆزی مامهش
 ه بوایه چل هه زار قورش ته سلیم به حکومه تی تیران بکه نه وه کوو
 و شانه یان ملکانه (۱)

هۆزی مامهش ده بیته چه ند تیره به کچی جیا جیا له مانه !

= هه مز اغایه کی تره چونکه له ناو هۆزی مه انگوپ دا هه مز اغا
 زور بوون

(١) مەزغابىي (٢) مەربوئىي (٣) مەربابە مکره (٤) فەئق
وہ تمانہ (٥) جہ مالہ (٦) کاسورى (٧) جۆخۆر (٨) بلآوہ نەند
(٩) دەم بۆر (١٠) کراودلہ (١١) بەبى (١) بەرئى لە گوندە —
کانى شيان ئەم گوندانەن

سنگان ؛ ئەمير ئاباد ؛ نەلئى وان ؛ شاوانە ؛ گەردگاشە ،
بیرئاوا کورک ئاوا ؛ ئال ئاوا ؛ فرۆش ئاوا ؛ نەرزىوا ،
پوش ئاوا ؛ کانى سورک ، خرشت ، بيمزرتە ؛ ھىھە ؛
بىتریان ؛ شىوہ سەمک ، دراوا ، زما (٢)

ئەم ھۆزى مامشە لە رۆژگارى فەرىق دەرويش پاشاداوانە
دەورو بەرى سالى ١٢٦٧ ى کۆچى = ١٨٥٠ ى زابىنى
دەورئىکى گەرىنگيان ھەبوہ لە ھووداوە کانى ئەو سەردەمەدا ھو
کانە سەرۆکى ھۆزە کە ناوى پىرۆت ئاغا بووہ شايانى باسە کە
ئىبراھىم سولتان کە مامى باوکى ئەم پىرۆت ئاغا بە بووہ کانى
خۆى بۆ ماوہى چوار پىنج سالى فەرمانئەواي سەلدوز بووہ زۆر
بەرئىک و پىکى ئىدارەى داوہ

بە پىچەوانەى عەشیرەتى مەنگورپىشەوہ ؛ دەلئىن عەشیرەتى
مامەش زوربەي کات لایەنگرىي حکومەتى ئىران بوون ؛ تەنانەت
کار بە دەستانى ئىران بە دەبەستى ئەوہى عەشیرەتە کوردەکانى ولاتى
عوسمانى بە لای خۆيانا رابکيشن ، مافئىکى زۆريان دەدا بسە
سەرۆکى عەشیرەتە کوردەکانى ولاتى خۆيانو دەمیان چەور

(١) العائثر العراق الكردية ج ٢ ص ١١٧ و خلاصه تاريخ

الکرد و کردستان ص ٣١١

(٢) ھەمان سەرچاوە ص ١١٨

دەکردن ؛ بۇ نموونە مافى ئەوەيان دابوو بەپىرۆت ئاغاي سەرۆك
عەشیرەت مامەش ئە ھەموو ھەرىمى پەسوئ بەھەزار تومەن
بىکرىت يان بەکرىئى بگرئى و (۱) ئەبجار بۇ خۆى بەئاپەزووى
خۆى ملکەنەو پوشانەو مەپانە لە پەشە خەلکە کە وەر بگرئى و
ئاغابەتيان بەسەرەوہ بکا

لەدواى لەدنيا دەرچوونى پىرۆت ئاغاو بەخاک سپاردنى، ھەمەد
ئاغاي کورپى پىرۆت ئاغاي بوەتە سەرۆکى عەشیرەت مامەش
وہ کو دەلین ھۆزى مامەش پىتەش ئەودى ھەمەد ئاغاي پىتەسەرۆکیان
تیکرا کۆچەرى بوون و گەرمین و کوپستانیان کردوہ بەلام کە
ئەم بوو بەسەرۆکیان و بەدەستورى ئەو خەلک لەدئىدا مانەوہو
خەرىکى کشت و کۆل بوون ديارە ھىندىکيان ھەر بەکۆچەرى
مانەوہو تیکرا نىشتەجئى نەبوون

ئەوہى جئى داخە کەئەم ھەمەد ئاغابە لە شۆرشى شىخ
عوبەيدوللاى نەھرىدا وەکو ھەمزاغاي مەنگووپ يارمەتى شىخى
نەداو ھاوبەشى پاپەرىنى کوردەکانى نەکرد ؛ نەک ھەر ئەمە
بەلکو دۆي شۆرشەکەش پاوہستاو پالى دابە پال دەولەتى تيرانو
زوو ھەلوپىستى خۆي بۇ دەولەت روون کردوہو
لەو کاتەدا کە ھەمزاغاي مەنگووپ لە دەولەتى تيران باخى
دەبئو ؛ تيران خۆ ئامادە دەکا بۇ ھىرش بۇ سەرى خەبەرى
لەشکرکيشئى بەگويى ھەمزاغا دەگا

(۱) عشائر العراق الكردية ج ۲! ۱۱۷ ھەرەھا کتیبى پاپەرىنى
کوردەکان سالى ۱۸۸۵ نوسىنى جەلىلى جەلىلى ودرگىھانى

شیخ عوبه بدولت لاش که کاری خۆی قایم کرد بوو نامادهی
هیرش بۆ سەر تیران بوو ؛ یاخێ بوونی هه مزایای لهو ده مه دا
به شانس داناو به کیک له خه لیفه کانی خۆی به ناوی (شیخ که مال)
که له سه یده کانی گوندی (خا لدار) و خه لیفه ی سه یید ته های
باو کیشی بوو نارده لای هه مزایا و بۆلای خۆی رای کیشا ؛ ته وه
هۆی چونی هه مزایا بوو بۆلای شیخ

تیر شیخ پاش کیشانی نه مخشه ی شه پ هه مزایای له گه ل
شیخ (عبدالقادر) ی کو پێ خۆی که ته وه م لاو بکی بیست سی
سالانه بوو ؛ په وانهی ته رگه وه پو مه رگه وه پ کرد
ئاله و کاته داو هه ر له هه نگاوی هه وه لدا حه مه د ئا غای مامه ش
له گه ل (بیوک خان) ی په ئیسی قه ره په باغان ها ته سا بلاخ و
چاویان به حاکم که وت و پێیان را گه یاند که تا کوو نا گری شه پ
بلیسه ی نه ستان نو وه دو ژمن ته نیا دوو هه زارو پێنج سه د که سی
پیاو له گه له ، با هه لکو تینه سه ری و ما وه ی ها ته پێشی پی نه ده بن
ته م کو پله به ی به یتی هه مزایا ناما ژه به بۆ ته وه هه لو ئسته ی
حهمه د ئا غا

حهمه د ئا غا سوار ده بوو

ده هات له بۆ سا بلاخ

پرسی به حاکمی ده کرد

ماشاللا چه ند نا درم

ده ستم ده گه ل بده نی

ته ز پێ به ی ئی ده گرم

به لام حاکم که به جارێک قه له می ده ست و پی ی شکا بوو هه یج

بېراريكې بۇ نەدراو نەيتوانى وە لايىكى بەكەلكيان بدائەو ەئوانىشى
 واتە ھەمەداغاو بيوك خان كە واياڭ زانى چى دې خۇيان پياو
 خراب نەكردو پاليان داڭ لاي شىخو پەگەلى كەوتن بەلام بەنا
 بەدلى و ناعىلاجى خەبەرى پەگەل كەوتنى ھەمەداغاو بيوك خان
 بەجارتى ھاكىمى توقاندى ھەرچى زووتر لەتەواوي دەست وپنودندو
 ھىزەكانى خۇي داوا كەرد كەبەرتى كەون بۇ نەوريزو خۇشيان
 سابلاغ بەجىتيلن

شايانى باسە كە ھەمەداغاي مامەش لەكاتى داگىر كسردنى
 ميانداو دا لاي بناويى بەدەستەو بوو و زورې ژنو مندالى
 پىچارە دەرباز كەردوونو بارمەتى داون

سالى ۱۹۰۸ ي ز ھەمەداغا لەناوچەى شتو لە گوندى
 نەلۇس كۆچى دوايى كەردو و گلگوى لەو دىئە لە قەبرستانى
 (شىخ ئالى تەوريزى) ئىستا ماو لەدواى مردنى ھەمەداغا قەرنى
 ئاغاي كوپى سەزوكايەنى ھۆزى مامەشى كەردو وەكوو دەلن
 قەرنى ئاھا ھەول كەس بوو لەناو ەشیرەت دا كە موعەللىمى
 راگرتوو و كوپەكانى دەبەر خويندن ناو (۱)

قەرنى ئاغا زور بەفیزو دەعیە بوو لەگەل نۆكەرو ژبەر
 دەستى خۇي دا زور كەم يىزى ھاتوو قەيان لەگەل دا بكا
 قەرنى پاشاشى پىگوتراو ، پياونكى بەسامو ھەبەت بوو ،
 ناوبانگەو شورەتى ھەبوو ھەسەن زېرەك لە گۇرانىەكەي دا كە
 دەلى

(۱) لە كىتیبى (سرزمین زردشت ؛ رضائیه / تألیف علی دهقان
 انتشارات ابن سینا / چاپ اول) وەرگىراو ۰



۱ (وېنه‌ی قهره‌نی ئاغای مامه‌ش)

(خۆ من رادوئى دبولت نيم دام تين بۆ قسه و باسان)

(خۆ من قهره‌نياغا نيم سه‌رۆك عئلى بلباسان)

مه‌به‌ستى قهره‌نى ئاغای مامه‌شه ديواخانى (قهره‌نياغای مامه‌ش) يش بووه‌ته نمونه‌ی قهره‌بالغى و فراوانى و زۆر مه‌شه‌وورو به‌ناوبانگ بووه پيشتاش بۆ نمونه له‌ميانه‌ی قسه و گفتم و گۆدا ده‌هينرته‌وه‌و ده‌كرينه‌شابه‌و به‌لگه دياره پيش قهره‌نى ئاغاش ديواخان هى حه‌مه‌داغای باوكى بووه هه‌ر هه‌مان قهره‌بالغى به‌خۆوه بينوه حاجى قادرى كۆبى كه‌له قه‌صيده‌به‌كى (۱۲) شيعرى دا مه‌ده‌خى خيۆه‌تى ئاغايه‌كى لاجانى ده‌كا ده‌بى مه‌به‌ستى ديواخانى حه‌مه‌داغای مامه‌ش بى نه‌ك قهره‌نى ئاغاي مامه‌ش چونكه حه‌مه‌داغا

ھاوشانی ھەمزای مەنگوڤ بۆ لەسەردەمی حاجی دا ژباوہ ئەم
بۆ چۆنەش لە دێرە شیعریکی قەصیدە کە وەر دەگرم کە دەلی (۱)

ھەر وەك ئەلفی جانە سترونی لە سگوون دا

نەك تابیی غەبرە مۆتەحەرریك وەكو ھەمزە

جا ھەرچەندە مەمۆستا مەسوود موحەممەد لە كۆتیی حاجی
قادری كۆبی (ج ۲/ ۲۳۸) دد فەرموی قەصیدە کە مەدحی خێوہتی
قەرەنی ئاغا دەکا بەلام من وای بۆ دەچم مەبەست ھەمەداغای
باوکی قەرەنی ئاغابێ چونکە ھەمەداغا ھاوچەرخی ھەمزاغای
مەنگوڤە نەك قەرەنی ئاغای کوڤی،

ناشکراشە کە حاجی لەم بەیتەدا سکوونی ئەلف دێنێ بە
مەدح و بزۆزی ھەمزاغا دێنێ بەزەم لەژێر پەردەئە تەورییەدا
ھەمزاغا دەشکێنێ بۆ مەدح کراوە کەئێ خۆی ئەوہشی لەیاد
نەکەین کەزۆر لە سەرەك ھۆزەکانی مامەش و پیرانو مەنگوڤ
ناویان قەرەنی ئاغا بووہ

(۱) بۆ تەواوی دەقی قەصیدە کە سەیری دیوانی حاجی قادری
کۆبی لیکۆلینەوہی سەردار میوانو کەریم شارەزا چاپی
سالێ ۱۹۸۶ ز ل ۱۰۸ — ۱۰۹ ؛ ھەر وہا کۆتیی حاجی
قادری کۆبی / مەسوود محمد ج ۲/ ۲۴۶ — ۲۴۷ بگە

۳ - ھۆزى پىران^۷

ئەم خىلەش تىرە بەكى بلباس و گرنگىتىن بەشپەنى پابوردوى
ئەم خىلە پىرە لە پووداوى سەيرو سەرسوپھىنەر بىسەكەم
سەرۇك ھۆزىيان — كەناوى كەوتىتتە ناو مېژوۋەوہ — نساوى
قەرەنى ئاغا بووہ ؛ دەروپش پاشا لە كىتىبى سىياحەتنامەي حدوددا
ناوى ھىناوہ دەلىنى كاتى خۆى شارى (خوى) خستۆتە ژىر
ركىفى خۆيەوہ زۆر بەجوانى ئىدارەى داوہ

ھۆزى پىران بەگوتىرەي كىتىبى (سىياحەتنامەى حدود) لەم
تىرەو بەرەبابانە پىك ھاتوہ

۱ — مورك پياوماقولو سەرۇكىيان سالى ۱۲۶۳ ى ك
ناوى رۇستەم ئاغا بووہ

۲ — پەرچم

۳ — ئەحمەد ئالىكە

۴ — ھولەملە

۵ — جەسەن ئاغايبى

۶ — مخازنە

۷ — سەبرىمە

۸ — فەقى خىليا ، سەرۇكىيان كوئىخا موسا بووہ

۹ — وەستا پىرە

۱۰ — بيوا

۱۱ — ھەرن سەما

۱۲ - قون هەلکەپنە (۱)

کەچی مامۇستا ئەمىن زەكى بەگك بەشبوە بەكى تر تیرەکانی
پیران باس دەکاو لەپرنکیانا بەھیچ جۆرئک لەگەل کتیبی
(سیاحەتنامە) دابەك ناگرنەو، هەر چەندە ئەمیش هەر کردونی
بەم دوازە تیرەبەى خواریو.

(۱) ووخانە (۲) پەرچم (۳) صوریک (۴) یوسف خلیکە
(۵) سەبریمە (۶) سەنا (۷) وەستا پیرە (۸) ورمزیار (۹) نانە کەلی
(۱۰) حەسەن ناغایی (۱۱) مەمەندە شینە (۱۲) پاو (۲)

بە کتیبکی تر لەسەرۆک ھۆزەکانی بلباس (پیران) نساوی
کانەبى فەقى وەبى بوو، دانیشتورى گوندي (گولە کئی) ی
ناوچەي پانە بوو، خواریزای کویتخا مەرەزی فەقى خەلیبەبوو؛
ھاتوچوی گەرمین و کویتانی کردو، پیاویکی ئازاوجەنگاوەر
بوو، بەلام بەداخووە ژینامەى نەنوسراو، وەکی کەش ئەوئەندەى
ئەفسانەي جۆراو جۆری بەدەم ھەلبەستراو، ئینسان ناتوانی لـسو
حیکایەت و سەرگوزەشتە زۆرانە میژووییکی نزیك لە واقعەو بە
دەست یینى ئەنانت دەلین ھاوچەرخى خان ئەحمەد خانى
ئەردەلانی بوو، کاتیک کە خان ئەحمەد ھیرشى بۆ سەر بلباسان
کردو، دزی جەنگاوەر و کوشتاری زۆری لە ھیزی خان ئەحمەد
کردو، ئیستا ناوبانگی ئازابەتى کانەبى لە بەیتو بالۆرەو
گۆرانى فۆلکلۆرى دا ھەرماو، بەدەنگە دەگوترئى
کانەبى فەقى وەبى

(۱) سیاحەتنامە حدود

(۲) خلاصە تاریخ الکرد و کردستان / محمدامین زکی بک ص ۳۹۱

سمیل جینی تاوسی

له غنیمی ناترسی

وه کو ده لئین کانه بی له و شه ردا که لاگه ل خان نه حمده
خا خدا کردوبه تی کوژراوه و ژنی کانه بی که ناوی (خوازی)
بووه لاواندوبه تیه ووه گو توبه تی

نهمال ماوه نه مالی جاران

توز که و قوته سهر چیخ و په شماران

له وخت کار و له وخت نکوم

پمی کانه بی سهری له ناسمان بنی له نکوم

هه ل ناکه وخت پیاوینکی وه ک کانه بی

له دائیره ی پاشایان ؛ کوره کوره ی ده پوم

به لام سه ده حه یف له به رخانه ی نه حمده خانی ده چوم

دبسا خوازی ده لئین

کانه بی ! چه ند چاکی چه ند باشی

خوازی رازی نه ده بوو به قوطنی به قوماشی

نه مسال که مس پای ناگری نه به کاره که ریی

نه به قهره واشی

فرمیسگی خوازی ده هاتنه خوارئ وه ک جوگه ناشی .

کانه بی شیره که ی له بنه مالان

سهر کرده ی عیله بلباسان

پاوجی به که ی گاه کو توبه کاران . هتد

هستتا نه م خبته به تیکرایی بوه به دوو به شس

به شس به که م له تیرانه له پوژئاوای روبری لاوین له

باکوری مەنگوڤو نێزیک شاری خانەو پوژەهلانی گەروی زینوی شیخی کە سنووری عێراق و ئێرانی پیادەکشتی و دەکەوتتە پوژ— هەلانی ناوچەی بەلەک دەژین بپێ لەو گوندانەی کە لە ناوچەبە خێلی پیرانی لێبە ئەمانە (١) کلکین (٢) زەرکە (٣) قەلات (٤) قەرەنی ئاغا (٥) گەردە سوور (٦) خانە (٧) کۆنەلاجان (٨) ترکەسرو (٩) دلوان (١٠) درمکە (١١) دێلێز (١٢) بادیناوا لە سەرەتای سەدەوی بیستەم دا سەرۆکی ئەم خێلە لە ئێران ناوی محمد امین آغا بوو

بەشی دوەمی خێلی پیران لە عێراق لە دەشتی بیتوین و کۆیسنجەق و قەپەجۆق هەولێرو دەورو بەری هەروا لە دەشتی شارەزور و سلیمانی و ناوچەی شاربازێرو سیوێل دەژین هۆزی پیران ئەنیا لە دەشتی بیتوین دوازە گوندبان هەبوو هەرە بەناوبانگیان گوندی سەرخومەبە سەرۆکە کەیان نساوی حەمەداغا بوو هاوچەرخی حەماغای کۆیسە بوو دواوە ئەو سواراگی کورپی لە شوینی دانیشتوو دواوە ئەو سەبایلاغا بوو ئە برا گەورەیان (١)

ئەم پیرانانەی بیتوین — جگە لەسەد مایێک نەبێ — هەموو نیشەجی بوون و فەلاحەت دەکەن ئەو سەد مایەشیا هێندێکیان نیو کۆچەر و هێندێکیان شوانکارە بوون مینگە لەکانیان لەگەڵ خۆیان دەبرد بۆ کۆیستان . وەکوو دەلێن بپێکیان مینگەل و ئازەلی حەماغای کۆیەیان بەختو کردوو ؛ هەرەکو چۆن زوربەسی شوانکارەکانی حەماغا لە عەشرەتی مەنگوڤو (خدر مامەسینی)

بوون کهوا بزائم ئهوانیش هه ر سه ر به مه نگو پازن سالانه گه رمین و
کوستانیان پی کردون (۱)

ئهو کاتهش که حه ماغای گه وره له گهل هۆزی شیخ بوزه بنی دا
ناخوشی ده بی بلباسه کان (هۆزی پیران) به دل و به گیان لایه نگری
حه ماغایان کردوو له پیزی چه کداری ئه م دا دژی شیخ بزینی
چه نگاون

ماموستا مه سوود موحه مه د ده لێ

شایانی باس کردنه بلیم به درزیایی ئهو هه رایه واته
— هه رای بنه آله ی غه فووری و شیخ بزینی — بلباسه کان یاریده ی
حه ماغایان داوه چ به پیاوچ به مال په نگه هه را که بهر ئه و پوژگاره
که ونیی که حه مه داغای باوکی سواراغا سه رۆک بووه چونکه
جاری سواراغا له ته مه نیککی شلکدا بووه کاکه زیاد خۆی ئه م
لایه نه ی یاریده ی بلباسه کانی بۆ گێر امه وه ئه ویش له خه لقی دیکه ی
بسته وه ج خزم چ بیگانه چونکه وه لاده نی له ۱۹۱۴ ز بووه که
پاش هه را که ده گریته وه یاریده ی بلباسه کان بۆ حه ماغا ته نها
ئه ئویلی دۆستایه تی و وه فاکاری هه لده گری نه ک ئه وه ی که ناگر
پیران له خۆیان کردوو گویا له دووا رۆژدا هه را به خه ی
خۆشیان ده گری چونکه له خه بالیش دا شیخ بزینی ناگه نه
هه ری می بلباسان ، خۆ ئه گه ر لایه نی به رژه وه ندی روتیان په چاو
بکر دایه ، ده بوو بلباس دۆستی شیخ بزینیان بونا به چونکه
غه فووریه کان له بی توین مومکینه ته نگه تاو که ری بلباسان بن وا

(۱) حه ماغای گه وره / مه سوود موحه مه د به غداد ؛ ده زگای
رۆشنیری و بلاو کردنه وه ی کوردی / ۱۹۸۶ (ل ۴۴)

پئی ده چئ قه دری حه ماغا لای بلیاسه کان پایه به کی بلندی هه بوو بی
 نه وهی راستپش بی من خۆم شایه دی قسه به کی سواراغام بهر
 له مردنی به دووسج سال له موئاسه به به کا مامو من میوانی
 نیوه پوژوهی بوین له (سرخمه) قسه به هه موو لایه کا دا شریته ی
 هاویشته و کشایه وه سهر ناکوکی سواراغاو غه فووو پیه کانی
 نیشته جئی هه ریمی بیتوین و شاله به گیان که پتر له سهر حه ویزاغا
 حساب ده کران سواراغا به سوینده وه گوئی نه گهر کوری حه ماغا
 به تیلایان لیم راکبشی و له روی هه لگه رایمه وه خۆم به پیاو نازانم
 نه ما له ج ئاغای دیکه شم گه وره یی پی قبول ناکری
 نه مهی گوت که له وه ده مه دا هاتو چۆی له گهل کا که زیادیش نه بوو (۱)
 وه کو ده لئین : نيزاعئک له ئیوان حه ماغای کوپه وه حه مه داغای
 سه روکی بلباسان (باوکی سواراغا) له سهر زه وه به کی به ینی دئی
 خدرانی حه ماغاو سه رخمه ی حه مه داغا دئته پتسه وه نيزاعه که لای
 دادگای کوئی ده ییری حه ما داغای بلباس که دئته کوئی بو
 موحا که مه ی نه و کیشه به به عاده تی خزی له لای حه ماغا میوان ده بین
 حه ماغا ده آن تو نيزاعت هه به له گه لم دا ده بینم هه ر لیم میوانی
 حه مه داغا ده لئی نه گهر له بیتوینیشم ده رکه ی هه ر له خۆت میوان
 ده بپ نه دی له کئی میوان بپ ، فه رموو چینگه به کم نیشان بده و
 سه ری وه لاغم دامالینه هه تا برۆم حه ماغا بی ده نگه ، ده بی بو
 سه بینه خه بهر به حکومه ت ده دات که نيزاعم له گهل حه مه داغا
 نه ماوه و زه وه به که هی نه وه (۲)

(۱) حه ماغای گه وره / مه سه وود موحه مه د ل ۵۴

(۲) هه مان سه رچاوه ل ۸۵

ھەر لەبارەى پەيوەندى ھۆزى بلباسى دەشتى بىتويئەو بە
 خېلى غەفوورى بەو بەو كە ھەماغاي گەورە سەرۆكياھ بوو ھەمامۇستا
 مەسعوود موھەمەد ئەم سەرگورشتە بە دەگېرئەو دەلئى
 لە بارەى ھەراى ئىوان ھەماھاو شىخ بىزىنەو مەراد
 ھىكايەتھى خۆشكە لە لەزارى پەھمانى كوئىخا ھەوئىزى شاخە
 پىسكە (پەھمان مامى مرادە) دەگېرئەو كە گوتتووتى ھەمەد
 ئىمارى ھەلقى دىئى تىمارۆك بۆي باس كردم گوتى بەجەھىلى
 لەگەل شىخ بىزىنەكان بۆم وردە بەندم بۆ دەگوتن ناويان ناوم
 ھەمەد ھەيران شەوئىك لە دىواخانى توفىق ئاغا لەدىى خرابە
 دانىشتبوو بىن بەكئىك گوتى مالىە دۆمئىك ھاتوون خواوئەكەيان
 ھەيرانى خۆش دەلئى توفىق ئاغا بەدووى داھەنارد كە ھات
 داواى ھەيرانىان لئى كرد ئەوئىش دەستى خستە بناگوتى و ئى
 ھەل كرد

ھەيران وەر، لە ئاوي غازى
 ياخوا دزەبى براىماغانان بمرئ
 ئەو پۆ ھىچ ھەشیرەت خۆي لەبەر پاناگربى
 ھەمەد تىمار گوتى مئىش دەستم لە بناگوتىم ناو پاسامە ئەم
 ھەيرانە

سواران لەمن ھەر پراوہ پراوہ
 نىچىرى خەلك تەبرو توولە
 بەلام نىچىرى توفىق ئاغا قولئىنگەكى شاپەر بەخووناوہ
 ھەمەد تىمار گوتى كە لئى بوومەوہ توفىق ئاغا دەمانچەكەى
 ھەلكىشاو روى كردە كابرأى دۆمو پئىئى گوت سەگباب دزەبى

كەى يياوى وه هايمان هه بوه نه گهر ههيران ده لئى وه ك هه مه د
 بلئى هه مه د ههيران ده زانئى زور نه ما بوو دوومه كه بكوژئى ؛
 زورئى پئى نه چوو گو تيان چهند كه سيك له كو به وه هاتون بسه
 ئه مرى توفيق ئاغا لئى پارسين چ دهنگشو باسه ؟ گو تيان ئاغا
 ئيمه نه وه نده ده زانين به يانئى مشكى و پشتينئى كوژبو و بلباسئى پرى
 ئيره ده بئى هه ماغا زه خيره به كئى زورى له بو ئيماروكو پئيازوكو
 ئه و ديانامئى نزيك به ئيره نار دووه

تومه ز قسه ئى كابر اكان راست بوو سبه ئئى تاريكشو روونئى
 به يانئى نه قه له ده ورى خرابه ده ستئى پئى كرد شيخ بزبنه كان بسه
 په له بوئى ده رچوونو به ره و زئى تيان نه قاندا ؛ مه شكه به كئى
 گاهه سئى گه و ره ئى مالى توفيق ئاغا به سئى پاكه وه بوو پر له ماست
 بوو بو ژه نين به جئى ما بوو سواريكئى بلباس نه قله كوت چوو ه پئيش
 ده رگاي مالى توفيق ئاغا كه مه شكه كئى دبت له وه لاغسه كئى
 دابه زئى و مه نجه لئى كئى راكئيشابه بن مه شكه كه و خه نجه ره كئى
 هه لكئيشاو گو تئى قوونه ره سووله بو كه بنئته خه نجه رئى كئى له مه شكه
 كه كو تاو ماستو ماستو هاته خواره وه مه نجه لئى پر كرد نئجا
 ئه سه كه ئى هئتابه سه ر مه نجه له كه (بئى گو مان ئه سپئى هه رام هه ز
 له ماستو ناكا) (١)

هيكايه ته كه لايه نئى هاريكارئى بلباسان له گه ل هه ماغا دا
 را ده گه به نئى كه به شئوه به كئى گشتئى و وئنه له شكر بووه نه ك تاكو
 ته را ئى به ك دوو نو كه رو چهند بو ره پياوئى ك
 پئى كه وت وه هابوو له شه رئى چنارائيش بلباسه كان له گه ل

مەلا ھەموزاغا دا يەك پەپە بوون واش بزانم ئەوسا سواراغانە ما بوو
 سەبلاغاي كوپە گەورەي كەجاری نەش پەسكابوو سەرۆك ھۆز
 بوو بلباسە كان لەدئ قایمە کاری و دروستایی بان کردبوو كە
 مالی سەرۆکیان چەند سالتیک بوو لە سەرخمەوہ بۆ ئەوینی
 پراگوتستبوو بلباسە كان ھیرشیان نە کرایە سەر ؛ بەلام بئێ گومان
 دەستە و کەریان ھەتا مردن دەبوو چونکە چ جینگایان نەبوو لە
 ھەلاتدا خۆی بۆ ھەلکوتن دەشتایی بیتوین کە نیشمەنی بلباسە كانە
 باربکی تاییەنی بەمل دا بپوون چونکە ھیچ شاخو ھەلەت و پەلەتی
 تاییەنی خۆیانیان نییە پتوہی قایم بن ھەرچی شاخی دەوری
 بیتوین ھەبە ھەبە غەبری بلباسە ئاوو بەراوی بیتوینش بەزوری
 ئەمیری بوو ئەم ھەلکەوتە و ھەبە لە سواراغا کردبوو کەوا ھەتا
 بۆی بکری دلی قائم مقام و موتەصەپ ریف پراگری ھەر ئەم
 ھەلکەوتەش بوو تا پاددەبەك داخوازی دە کرد کە بلباس لە گەل
 خواوەن مەلکە کانی بیتوین بە دەستایەتی رابوین بۆ ئەمەي ھەرای
 ناو بیتوین بئێ ناگایان نەکا لە دەس درێژی جیراتە شاخاویە کا—
 نیان ھۆزە کانی خۆشناوو ئاکوو شیلانەو پز دەری بۆ بلباسە كان
 جئەي مەترسی بوون (۱)

لێرەدا سەرگورشتە بەکی لاوەکی ھەبە پەبوەندی بە ھەمەد
 ناغای بلباسەو ھەبە تېجینی ئیرەي دە کەم سەرگورشتە کەش ئەو ھەبە
 دەلێن

لەپیش سالی ۱۸۷۶ ی ز کەمەحمود بەگي میری خۆشناو
 لە دەربەندی گۆمەسپان دەبئێ ھەمەدئاغاي بلباس لئێ میوان

دەبىي مەحمود بەگك ئەسپىكى زۆر باش و پەسەنى دەبىي كۆپى
 ھەمەدئاغا كەناوى مامەند دەبىي ئەسپە كە دەبىيى و بەباوكى دەلى
 بابە ئەم ئەسپەم بۆلەمىر بىكپە بساوكى پىي دەلى كورم ا
 مىر ئەم ئەسپە نافرۆشى بەلام پرۆ دەستى ماچ بىكە و داواى لى بىكە
 دەت دائى ، كورە كە دەلى (بابە بۇجى دەستى ماچ بىكەم
 پارەمان ھەبە دەبىكپىن) مىر بەم قسەبە دەزائىتتەو زۆر پقى
 ھەل دەستى بەپىاوينكى خۇى دەلى : پرۆ ئەم ئەسپە بىە بۆدەر بەندى
 گومەسپان و لەسەر پىي بلباسان بۆ جۆت دايبەستە ، ھەمەداغى
 بلباس لە گەرانەو ھەدا ئەسپە كە لەزىر نىيرى جوت دا دەبىيى و بە
 كورە كە ي دەلى (كورم مىر لەرقى تو كە باسى پارەت كور
 ئەسپە كەى كورە وە لاغى جوت (۱)

ھۆزى پىران — وە كور ھەمو ھۆزە كورە كانى سەرسنور —
 چونكە لەسەرسنورى دەولەتى عوسمانى و ئىران دا ژباوہ پۇلىكى
 پاميارى تايبەتى ھەبەو ھەر بۆيەش زۆر جار ھىزى سوپايى
 عىراق و ئىرانىش ھىرشى كوردنە سەرى دوكتو جەلىلى جەلىلى
 دەلى كوردى خىلە كانى سەرسنورى دەولەتى عوسمانىش
 بە تايبەتى خىلە كانى زوودى (مەنگوور) و پىران ھەر كە تەنگا و
 بوون ئەچنە ئەودىو (واتە بۆ ناو سنورە كانى ئىران) و خىلى پىران و
 مەنگوور نە ھەموان نارەحت ترن

جا ئەم دۆخە بەم جۆرە پەيدا بوو ؛ لەم دوو مالىەى دوابى دا
 كار بەدەستانى ناچار كوردا يان ھىزى سوپايى بىترنە سەركورە كانى

(۱) خۆشناو و خۆشناو ھەتى كەمال خورشىد مىران ، بغداد ۱۹۸۵

خۆیان بەو نیاژەزی لغاویان بکەنر هێمنیان بکەنەوه یاخود هێزی سوپایی بئێرنە سەر سنوور بۆ ئەوهی کوردەکانی دەولەتی عوسمانی لە سنوورەکانی دور بخاتەوه ، سالی رابوردو واتە سالی ۱۸۸۶ ی ز کوردەکانی خێلی پیران اه سنوور پەڕینەوه و هاتە نساو خاکێ ئیرانەوه ئەمە بووبە هۆی ئزاوه و لەئەنجامدا میریی هێزی سوپایی ناردە سەریان (۱)

عەززاوی دەلی هۆزی پیران ئەو کاتە قەرەنی ئاگاسەرۆکیان بوو لە دەورو بەری کۆبسنجەق بوون ناپەحەت کران و قەرەنی ئاغا چوو لە لای کاربەدەستانی میریی لە کۆبە ناسەرەزایی خۆی دەرپری بەلام کاربەدەستان گۆتیا بۆ شکواکەیی رانەگرت و بە نائومیدی گەراپەوه لەهەمان کاتدا ئیران هێزێکی ناردنە سەر و بستی لەناویان بەرێ بەلام پێش ئەوهی بەگژیە کدا بچن رێک کەوتن و باجو خەراجی خۆیان دا بە ئیران (۲)

شایانی باسە کە هۆزی پیران لە شۆرشەکی شیخ عوبەیدوللا دا ئەنیا لەناوچەیی لاجان خواوەنی دوو هەزار چەکداری پیادە و هەزار سوارەیی شەپکەر بوو (۳)

شایانی باسە کە بلباسەکانی ناوچەیی سیوہیل و شسارباژێر و قۆلجە هەر لە هۆزی پیرانن ؛ ئاگاکیانی شیوہ کەل و بەرەبابەکانیان

-
- (۱) راپەرینی کوردەکان سالی ۱۸۸۰ ی ز وەرگێڕانی دکتور جەلیلی جەلیلی (ل ۱۲۱)
(۲) عشائر العراق الكردية ص ۱۱۱ هەروا سیاحەتنامەیی حلود ل ۷۱

(۳) راپەرینی کوردەکان (هەمان سەرچاوە) ل ۲۰۴

له ناوچهی سیوهیل ده وروبه‌ری بۆ خۆیان ده‌ماو‌دهم بیستویانه
 — دپاره نژادی خۆشیان ده‌زانن — هەر ده‌چنه‌وه سه‌ر هۆزی
 پیران (۱) و سه‌لیم ئاغای باپیریان که‌به سه‌لیم شیوه‌که‌لی مه‌شه‌وره
 کوپه‌زای عوسمان ئاغابه ئه‌م عوسمان ئاغابه سه‌ره‌زکی هۆزی
 پیران بووه (۲) هه‌موویان ده‌چنه‌وه سه‌ر باپیره گه‌وره‌ی خۆیان
 که‌ناوی پیرانی وه‌یسی بووه ئه‌م پیرانی وه‌یسه‌به وه‌کو لاله
 سه‌رحه‌دی جافو هه‌مز اغای مه‌نگوور ناوی چوه‌ته ناو فولکلۆری
 کوردی‌به‌وه شۆره‌تو ناوبانگی پیاوه‌تی و ئازابی و نایبه‌ی
 زۆری هه‌یه

ده‌باره‌ی ئاغایانی شیوه‌که‌ل یان بلباسه‌کانی شیوه‌که‌ل
 (خالفین) ده‌لی هه‌ر چه‌نده بابانه‌کان چه‌ند گوندو ناوچه‌یه‌کی
 سیوه‌یلی‌یان به‌ ره‌سمی پێشکه‌ش سه‌لیم ئاغای شیوه‌که‌لی و خزمانی
 کردوه به‌لام نه‌یستراره که‌ئهم ئاغایانه‌گوندیکیان به‌ناوی خۆیان‌وه
 تاپۆ کردبێ به‌لکو زۆر به‌رێک‌و‌پێکی له‌گه‌ل ره‌شه‌خه‌لکه‌که‌دا
 رۆژگاریان به‌سه‌ربردوه نه‌ئاگا‌کان زۆلم و زۆریان له‌خه‌لکه‌که
 کردوه نه‌خه‌لکه‌که‌ش سه‌رپێچی فرمانو‌رای ئه‌وانیان کردوه به
 پێچه‌وانه‌ی ئاگا‌کانی پشده‌ر که‌ئهمان به‌زه‌بری سیلاح و هێز خۆیان
 به‌سه‌ر ره‌شه‌خه‌لکه‌که‌دا چه‌سپاندوه‌وه ده‌یان پوتینه‌وه (۳)
 تهنانه‌ت سه‌رده‌مێک ئاغایانی شیوه‌که‌ل له‌شاره‌زوورر بازبانو

(۱) بێرێک ده‌لێن له‌عه‌شیره‌تی (سیوه‌یلی) ن

(۲) کرد ، ترک ، عرب / خالفین وه‌رگێرانی جرجیس

فتح‌الله ل ۹۶

(۳) کرد ترک هه‌مان سه‌رچاوه‌ی پێشوو (ل ۹۶)

ناوچه‌ی ماوه‌تو شینکایه‌تی به‌وه زه‌کاتو ملکانه‌و مه‌رانه‌بان بو
چونه‌وه

جاوه‌کو نو‌سراوه‌و به‌وه ده‌لین سلیم‌ئاغای ش‌یوه‌که‌ل
له‌رؤزگاری خوی‌دا پیاویکی‌ئازاوو لئها‌توو بووه‌له‌شه‌رپیکا
له‌لشکری‌بارنه‌کن‌دائازایدته‌کی‌که‌م‌وینه‌ی‌نواندوه‌له‌مه‌روه‌وه
پاشای‌بابان‌زور‌پیزی‌ای‌گرتوه‌و‌له‌خوی‌نزیک‌کردوته‌وه‌و
ناوچه‌ی‌سیوه‌بیلی‌پنی‌به‌خشیوه‌(۱)

پیره‌پیردی‌نهر‌ده‌فرموی‌(۲)

حه‌که‌مداران‌ی‌بابان‌به‌ناوبانگی‌دلاوه‌ری‌و‌به‌خشد‌یه‌وه‌له
قه‌لم‌مردی‌کوردستانه‌وه‌پیاوی‌ئازایان‌که‌ته‌دا:‌دی‌تیک
یان‌ناوچه‌یه‌کیان‌ئهدان‌ی‌به‌موچه‌تاخویان‌و‌دسته‌و‌دایره‌یانی‌پنی
به‌خبو‌بکن‌تورک‌تیمارو‌زه‌عامه‌تی‌پنی‌ده‌لین

سلیم‌شوده‌که‌لی‌که‌له‌عه‌شیره‌تی‌سیوه‌بلی‌بووه‌کوپ‌و‌برایه‌کی
ئازای‌بووه‌ناوچه‌ی‌سیوه‌بلیان‌داون‌ی‌سلیم‌ئاغای‌خوی‌له‌شیه‌که‌ل
دانیشته‌وه‌کوپه‌کانی‌له‌دینهای‌ده‌ورو‌پشتی‌دامه‌زراندوه

کرپه‌کنی‌ئوی‌ئیمه‌بیان‌ناسین‌سه‌ر‌ده‌فته‌ر‌مه‌حموودی
سه‌لیم‌ئاغایه‌که‌ناوی‌که‌وتوته‌تاریخه‌وه‌و‌سالم‌له‌(مرثیه)‌که‌ی
دا‌له‌پرنس‌زیاتر‌به‌خواه‌ند‌حه‌شم‌و‌سه‌خاو‌جوانمردی‌داناوه‌(۳)

(۱) کورد ترک / خالفین وهر گپران‌ی‌جرجیس
فتح‌الله‌ل ۹۶

(۲) سه‌بری‌رؤزنامه‌ی‌(ژین‌ی‌ژماره‌(۶۳۲)‌ی‌(۳)‌ی
نهموزی‌سالی‌/۱۹۴۱‌ی‌ز‌بکه

(۳) لیره‌دا‌به‌پنوبستی‌ده‌زانم‌ته‌واوی‌چامه‌که‌ی‌سالم‌پراگوئیزی‌=

= ئېرە بىكەم بىكەم بە بەلگە بەكى مېزوبىي بۇ خانەدانى ئەم
 بە مائەلە كە ھەر لەسەردىن پەيدا بولغانەنە ئائىستە ئىمۇنەي
 نىشتەمان پەروەردان بون ھېچ كاتىك خۇشروشان تېدا ھەل
 نە كەوتوۋە ئەمەش ئەوۋاي چامە كەپە كە شاعىرى گەورەي
 كورد (سەلم) ي صاحىبقران بە بۆنەي لەدنيا دەرجونى
 مەحمود داغۋە نوسىوبەتەي دەلى
 لىم گەپىن با گىرە كەم رىزەم بە دېدە خونفشان
 ناپەلى بەك دەم بە پراحتەت رابوتىرم ئاسمان
 چونكە سىۋەبلى قەدىمىن حەق لەپاش عەھدى (سەلىم)
 داپە دەس (مەحمود) ي حاتمە دل چراغى دوۋدەمان
 شەمەي دەسگامى ملووكانە عەزىزم مەر كەزى
 بەرقى قەندىلى فروزانى دە چوۋ بۇ كەھكەشان
 ۋەھ ! چ خورپەم دەۋلەتتەكە بابە شەرتىن طولى بى
 دەستى حەق بەم نەۋە رۆشەن كا چراغى خانەدان
 (شېۋە كەل) بوو بوو بە بەندەن خۇ بەسەر نەقشى بەدىع
 لالەۋو نەسرىن گەھى بوو جام بلوورىن شەمەدان
 (شېۋە كەل) بوو بوو بە خانەي پادشا ۋەختى نەھار
 دىم لەھەر سۇ سەفرەبى ئەيۋانى حاتمە گرد خوان
 واقعەن لەۋ خوانەدا بوو خام ۋە پوخنە رۇزۇ شەۋ
 ھەر طەعامىكى كە نەفسى ئارەزۇ كا مېھمان
 شېۋە كەل بوو بوو بە عوربانى عەنيزە ۋە مونته فىك
 سەد كەمەند پەم بوو لەسەر جى تازى ئەسپە مادبان =

= چووم نیگامه کرد له هدرلادا له حوجره‌ی خاصی نهو
 دیم به‌قده بازارپی قوسطه‌نطین تهننگی زه‌رنیشان
 زیوه‌ری تاقی عه‌ماره‌ت بو سه‌راسه‌ر ره‌نگه‌ر ره‌نگه‌ر
 ره‌ختی قه‌تاسه‌ی حه‌مایله‌ خه‌نجه‌رو شیریه‌ی ده‌بان
 دیم وه‌کو دوکانی به‌زازی له‌سه‌ر به‌ک بوخچه‌ها
 شالی تورمه‌و که‌ولی خه‌ز دیبایی هیندو په‌رنیان
 ئاسمان زانی سه‌ری سه‌وزه‌ نه‌هالی به‌ختی نهو
 نازی لئ‌کرد چاوی به‌د وه‌ک ئافه‌تی بادی خه‌زان
 خانه‌ ویرانه‌ به‌یه‌کته‌ب عاله‌میکی کرد ته‌باه
 ره‌نگی بی‌ره‌نگی له‌سه‌ر ره‌نگی په‌ریدی بوو عه‌بان
 دای به‌سه‌ریا هه‌ر که‌گرتی نه‌بضی مه‌وج ئاسایی نهو
 به‌ک نه‌ظه‌ر شتوا به‌جاریکی حه‌واسی بابه‌جان
 ته‌ن فسورده‌ی بی‌زمانی ته‌ن به‌ته‌ن عاله‌م مه‌لوول
 طائیری روحی ره‌وانی به‌رزه‌ چوو بو‌ ناو جینان
 گول به‌ وه‌یشومه‌ی حه‌وادیه‌ت گه‌ر فه‌ضا په‌ژ، ورده‌کا
 فائیده‌ی کوانتی به‌حه‌سه‌رت قوم بی‌یوی باغه‌بان
 که‌ی خه‌یالی بوو کو‌توپه‌ر خاصه‌ بو هه‌ر خه‌ره‌مه‌نی
 ئاسمان نازل بکا به‌رقی غه‌ضه‌ب وا ناگه‌هان
 گریه‌ ده‌رژینی به‌سه‌ر رووما ده‌ماده‌م ته‌شکی خوین
 بین ته‌ماشاکه‌ن له‌به‌ک سه‌فه‌هی عه‌قیقو زه‌عه‌فران
 نائیره‌ی سه‌برم به‌حه‌سه‌رت وا له‌گریانا به‌را
 دی به‌خوپه‌ فرمیسه‌کی خوینینم له‌چار وه‌ک ئاو ره‌وان =

= سا قەلەم بىي دادې ئەم ئەندوھى كوبرايە بدە
 من لەتاو ئەم تەعزىيەى عوظمايە ماوم بىي زمان
 تا خەدەنگى قامەتى تۆى گرتە باوہش مالىي قەبر
 پىشتى ئاقانەت لەخەم خەم بوو وەكو مالىي كەوان
 پىشتى (ئەحمەد بەگك) شكا لەم رىبەلەتەي ناوہختەدا
 كاشكى مەوقووف دەبوو كۆچت لە رەغى دوژمان
 پىشتى ناو تابووتى رەختت پىشتى سىوہىلى شكاند
 پىشتىوانى بانەوو تازان و قەومى تازەبان
 بوو بەزىسى كۆتەلت سا تىرەكەى پاشايى رۆم
 بۆ نەبەم لەم حەسرەتە ئەنگوشتي حيرەت بۆ دەهان
 تۆ وەكوو سەر بووى ئەقارىب تەن كەسەرچوو تەن چيە؟
 تەن بەتەن بىي سەر ھەموو كەوتن لەخاكا بىي رەوان
 چاو بچەرخىتە لە تابووتا بەلاي كاك ئەحمەدا
 ھەر لەسەر تادامەني بۆ تۆ لە قوردا يەنيھان
 خۆ بەسىلابى خەفەتخائەي رەسولت كرد خراب
 بۆ بەئىمان خانەيي قەبرت كە بوو بوو ئاوەدان
 ئەمرۆ بۆتو حالى ئەم خەلكە نمونەى مەحشرە
 كاشكى دەتدى لە تابووتا جەمىي مەردومان
 كاشكى دەتدي لە تابووتا پەريشانى كەرىم
 رەنگك پەريوہى خوشك لەب بىي دەنگك و مات و بىي زمان
 رۆژەكەى قەتلى حوسەينە حەيفە ماوہ بىي خەبەر
 كاشكى دەنيەست لە تابووتا صەداى گريەو فوغان
 =

= خۆت له جباتی من ده گریای گهر به چاو ده تندی ره شید
 قور به سهر دل پر که دهر شینی پدهر نه فغان کونان
 خۆ نه فیری مهردو زهن امه شینوهن چوو بۆ فه له که
 سهر بۆند ناکه ی وه ها دای گرتویسی خوابی گران
 گه له بهر تابووتی نه ودا گریه وو شینی ده کا
 پیتی بلین تو خوا بۆ مه حشر چه دادر فغان
 حالی وا پهس ماندگان با ئیتیدا بئینته یاد
 ئانیا بۆ باسی نهو بهم بهیته کا شینوهن به بیان
 به خنی بهد مه بدانی که و ته خانه تیک چوو لیره رۆز
 مه طلبی رۆز ۴ عومری کهم ناکام رهفتو نهوجوان
 سهنگه ده تاوینتی سه دای پۆشیده رویانی جهرم
 نه که مان نهی چه رخی سهنگین ! دل له جهورت نه که مان
 دئی به سهر روویا به سهر رو خساری زهردا نه شکلی سۆر
 ههر به سهر پیتی دا له پادامانی ده رۆژی تا رهوان
 هیممه تی پاکان ده بوو لهم رهنگه وا یاری بکا
 باوه ری رهنگه ی خه طهر بوو عهدی بوو بۆ ره رهوان
 مه عبهری تابووتی تو وهختی که که و ته (گردهشین)
 که ی ده بیتی پیت به (ئالان) ا عوبوری کاروان
 سه ددی سه رحه ددی عه جهم ههم پاسه بانێ مه له که ت
 شیری بیهی مولکی بابان ژیر دهستی رهۆمبان
 حوکمی تو حیصنی ویلایهت جهزمی تو په ره زینی باغ
 = جهزمی تو پابه ندی ساریق عهدی تو نه منی مه کان

نه گهر بمایه و عزیز پاشای پومی که نوای حاکمی بابان موته صهرینی
 سلیمانی بووه دهرمان خواردی نه کردایه هملی نه گرت لهو
 سهرحه ددها دهر به گنیک دابه زرینتی ؟! به زوری خزی قائیمقامی
 شاربازیر بوو همیشه پینج صد تهننگچی نامادهی دهرمالو پینج
 صد سینی بووه له بانه وه که یونس خان لهشکری بقو کردو
 به زور له شوین که ریم خانی بانه کردی به حاکم تا سبتک و قویان
 که هاوده نگی سلیمانین له ولایشه وه تا پردی ته به تو ناوی که لویو
 تالانو شینکی و تا سنووری مهرگه به ده ست نه وه بوو نهو
 مهر که زی قهزای برده شیوه که له محمد حبه تهی برای هیچ نه بوو
 سق (محمد) ناوی تر نه وان عاده تن به ناغا دی بی مهریه که له
 شوینتی بوون یه کیکیان ناغای سیرین بوو له ولای شیوه که له ،
 نهو دوانه که ی تر قایل به تی ناغایه تیشیان نه بوو به کیان حه مه
 شه مؤله بیان پی ده گوت

مسته فا ناغایان مودبری ناحیه بوو ، کورپکی بوو نه حه دی
 مسته فا ناغایان پی ده گوت مه محمود پاشای جاف کچی خوی

= تهرزه کویس تافتهع دهستی ره زانن باغ و تاک
 واقعن نم قه ضیه ناوه خته خه زان بوو بق ره زان
 پیشه وهر دوو زدانی سابق تو به کاری سه می تون
 هر له ئیستاوه له دل دا موسته عیدن بز زبان
 ز که رو سواره ی تهننگداریت سه راسیمه ن هموو
 نه ظمی تیکچوو مانه وه وه که گؤصفه ندی بی شوان
 ذائقه ی (سالم) هه وای شه کراوی شایی بوو به خیر
 تاسمان ری تی به شهر ژه هری به ده م دا ناگه هان

دایه و کردی به مودبری، قزلبه همه صالح تاغا پاشه بهری نه بوو
 حصه ن تاغایش له بارئی تاغا بوو حال و وه قتیکی خوشی بوو
 به هژی نه مه که کچی حاجی به گی مه شهوری هینابوو لاوو
 دیواخانیکی رینک و پینک و نازو خوانیکی ته میزی هه بوو له میانه ی
 نه مانه دا رهسول تاغا به راستی شوینی مه محمود تاغای برای
 کویر نه کرده وه به عینی ئیداره وه سه خاو میلله ت په روه ری
 قائمقامی شاربازپر بوو ؛ به ژن خوازی و خویشابه تی له گهل جافو
 به گزاده ی بانو له سلته انی دا تائیه ی نه حمده ناوره حمانی
 نه نگچی به باشی په بدا کرد موده تیک ناویکی زور بلندی بوو تا
 دوابی به تاین و توین و ده له سه ی پیاو ماقولانی شاره ستان
 قائمقامیه تیه که یان این سه ندوه به لام دوابی نه ویش تاغابه تی و
 گوره بی و هیچ نشوستی نه هینا ؛ هه مو ناوچه ی شاربازپر
 دابهش کردبوو به سر کوره کانی ؛ ئالانی دابوو به سمایلاغا
 سیوه یلی دابوو به سلیماناغا به رکبو به مارفاغا موبه وه مامه خه لان به
 په شیداغای مه محموداغا ، زور به حورمهت و شاهانه رای ده بوارد
 تا کوره کانی شتواندیان ؛ له پیش دا مارف تاغا کوئخا حصه نی
 سوره دزیی له نووه سووری گوماوان گوشت سلیماناغا پیای
 نارد له سبتک په شید به گی مالمدیریان گوشت دیسان سلیماناغا
 پیایکی وه سماناغای پشده ری که خه تای خانه دانی لی پرووی دابوگرته
 لای خوی و له که ناروی داینا ، مه محمود تاغا په نیسی پشده ر (۱)
 له رهسول تاغای گپراهه وه که تیمه تائستا دؤستی شیوه که لیان

(۱) لیره به ولوه له رۆژنامه ی (ژین) ی ژماره (۶۳۳) ی

تموزی سالی / ۱۹۴۱ ی زاینی راگوزراوه

بووين چ خراپه به کمان نه بووه ئيتا سلیمانغا له پسه بجوری
 نه تکی یتیمه به ؛ له مه دا سه به یتک نابینم ، نه گهر نه مه ههروا پروا
 ناچارین توله ی ناموس بستین ، که هاته لهو پهره سه به ناغا که ولی
 ده پویشی و مه محمودیش چو غه لی شالی زیری له بهردایه به خودای
 لاغا که ولی خۆ له چو غه لی مه محمودی هه ل نه سوی باشه :



وینەي حەمە لە مین ناغای کورپی حەمە صالح ناغای (قزلبجە)
 سالی ۱۹۰۶ له قزلبجە له دایک بووه سالی ۱۹۷۷ له دنیا دەرچوو
 پیرمێردی نەمر دەلی : رێکەوت و ابوو لهو پروژانەدا من له
 شیومگەل بووم رۆژنیکیان رسول ناغامنی برده پشت مزگه رته کهوه
 دانبشین ناغا دهردی دلی خۆی هه ل پشت له ده ست کورپه کانی

خورپ خورپ لاور به چاویا هانه خوارئ وئی و هره حباتی من بکهره وه
 سلیمان تو به دلسوزی منیش و خوشی نه زانی هسته تا که نارویم
 بۆ بچر به سلیمان ناغا بلئی نه و پیاوهی و هسمان ناغایه ده رکا
 منیش فرموده که ی نهوم نه شکاند چوومه که ناروئ بسنه لوت
 زور له گهل سلیمان ناغادا بووم بی هووده بوو ئیتر نه گهرامه وه
 بۆ شیوه که لو هاتمه وه سیتک ، دواى نه وه علی په ضا پاشای
 موئه صه پنی سلیمانی بۆ نه رغیانی لیحاله ی نه عشار هاتبوه سیتک
 شیخ مستفای نه قیب و شیخ (محمد) ی موئی هیتابوو . شیخ
 (محمد) ی مافدارى شیوه که لی بوو ؛ شیخ مستفای دؤستی
 به راستی پشده ری بوو . کورانی رهسول ناغا به سئ صه دغه ننگه وه
 هاتبورنه سیتک و هسمان ناغاش نه نیا پیاویکی هیتابوو له مه جلیس
 دا له سر لیلیزای تالان ضه مو ضه مکاری و قسه ی به رزو نرم له
 له تهرهف سیمان ناغاهه کراو علی رهزا پاشایش هیچی نه گوت
 (نه قیب) بش ئشاره تی و هسمان ناغای کردو هه لسا سوار بوو
 پوئی مه زه نه سلیمان ناغا گوتبوی شوئی که وه پئی ی پئی بگرن
 توفیق به گئی مه رحوم باوکی نه حمده به گک و حه مه علی به گئی برای
 له سیتک بوون چونکه قادر پاشای مامیان قائم مقام بوو توفیق
 به گک نه مه ی بیستبو نه سپتکی شی ی بوو که مه لیم ناغای خالی
 دابووی ؛ نه سپتکی وای لئ ده رچوو له (بعبا) شه صت ههزار
 پوپی کرد ، سواری نه و نه سپه بوو بوو حه مه علی به گیش له
 پشته وه به بهر سابانی شیوه که لیان دا تپه ری به ده نگیکی به رزبانگی
 کرد ده لئین نارودتانه پئی له خالم بگرن هه رچی په شیمان بیته وه
 چوارپه لی نه م نه سپه به (۰۰۰۰) زنی هه مو موی به ده لی

راست بوو بوونهوه ټیتر ټیپه‌پری چو به‌شوین وه‌سمان ټاغادا ،
 خوا حقه شیخ مسته‌فای (نه‌قیب) یش ده‌سته سوارینکی
 همه‌وه‌ندی له‌گه‌ل بوو ناردنی شوین توفیق به‌گشو همه‌مه‌لی
 به‌گک که‌وتن ه‌لی رمزا پاشایش له‌ترسانا به‌ند نه‌بوو له‌هه‌پوته‌وه
 گه‌پایه‌وه شار به‌لام شیوه‌که‌لی ټیتر هیچیان نه‌گوت وه‌سمان ټاغای
 پرسی و چووه پشده‌ر



حهمه صالح ټاغای کریم ټاغای بۆسکانی سالی ۱۹۶۴
 له دنیا ده‌چووه

جاریکی تر پیره‌میرد له‌ژیر سه‌ره‌باسی (کی پیمان ده‌کا)
 باسی مه‌حموودغای شیوه‌که‌ل و ره‌سول ټاغای برای نویسه‌ته‌وه‌و



وینہی حەمە صالح ناغای قزلبجە

لە ڕۆژنامەی (زین) دا بلاوی کردۆتەووە دەلنی :
لەم شاخەیی پشت سەرمان کە گۆبژەیی ناووە هێشتا ڕێهەکی
لێ دروست نەکراوە ، لەپێشدا شەقامی کاروانی تیران بوو ،
ڕێهەکی بەباسکە درێژدا بوو پێنجویژن ئەچوو ڕێهەکی تریشی لە
ئەزمەرەو بەسەر شارباژێردا ئەچوووە سەر شیوە کەل و بانە



مەحموودی حەمەسەهیدی ڕەشیدناغای موبەرە موالیدی، ١٩١٥ ز

شېۋە كەل لەسەر سلیمانی و بانەیش بە ناو هی تیران بوو بەلام
 وەكو لەپێشەكمی تەمبیل مەحمودی سەلیم لاغای شېۋە كەل دا
 نوسبو مانە كورانی ئەحمەد بەگمی كەندە سوورە كە لە سیاگۆزێ
 خاکی عوسمانی و تایی سلیمانی دا دادەنیشن بەپشتیوانی مەحمودی
 سەلیم لاغا كە حكومەتی بانەیان گرتە دەست خۆیان یونس
 خان حاكم و حاجی مستەفا بەگ نایب بوو كوردێكی خالیس و
 حوكمداریكی بەزارودار بوون !



عەبدولرەحمان لاغای تۆرك ریش سەبی بنەمالەیی ئاغبانی
 سێوەیل سالی ١٩٧٨ لە دنیا دەرحوو
 كاتی رۆمی سلیمانیان داگیر كرد مەحمودی سەلیماغا كە



قادر ناھای موبہ

به زوری خوی قائمقامی شاربازیر بوو له شیوه که ل داده نیشته
مونه صهر پریف — به قیته بی خومان — بانگی کردو دهرمان
خواردی کرد ، له ولایشه وه یونس خانو مسته فا به گشقه لاجویان
حسته ناو خویانو به کنریان کوشته و هو دوو نامذاره ی ههردوو
حدود وه که ستره ی سیوهیل که وکله تاریکی لهو دیوه وه
همه خانی بانه له شوین باوگی دانیشتیوو به لام پهل پشدری
که له سره فاتح خان به قه بورغهی همه خان دا دراو بانه تالان کرا
لهو سر به سیه ی همه خانی نه هیشتیوو له ولایشه وه ره سول ناھای
برای مع محمود ناھا چه ندی قائمقام بوو دوایی نهوبان عهزل

کرد قائم مقامی تریان نارد به لام رهسول ناغا به پیاوه تی و نانبدیهی و
 براو یرازاو کهس و کاری خویوه همیشه له قائم مقامان به
 حوکتر بوو ئالان و سیوه بل و بهرکتیوی به دهسته وه بوو نه نهها
 راسته شاربازیره که به دهست حکومه ته وه بوو نه ویش مهر که زیان
 بان قه لاجوالان یا هه رمن ، یا چوارتا یا سیتک بوو که له شاره وه
 دهنگی که له شیرمان ده بیستن



حاجی حسه ن ناغای میترگان کورپی فه تحو ل لاغای میترگان

من لهسالی ۱۳۹۵ ی رومی دا که به باشکانبی له سیتک
 بووم زور تر له خزمهت رهسول ناغا و کورپه کانی رام نه بوارد.
 رهسول ناغا له براکانی ؟ حسه ن ناغای باره که زاوای

خانه دانی حاجی به گت بوو مستفاخا که مودیری سر و چک بوو
 محمد ناخای کوری زاوای مه محمود پشای جافو مودیری
 قرلجه بوو دور همه ناخا به کتیکان ناخای سیرین و لغوی تریان
 همه شه مؤله بی و له و لاخا (جده ناخا) که له هر من داده نیش
 مار ناخای کوری که زاوای یونس خانی بانه بوو خوی ناخای
 بهر کتوو سوورده بان بوو سلیمان ناخای کوری ناونجی که زاوای
 محمدی عزیز ناخای مه صرفو ناخای سیوه یل بوو ، یسما هیل
 ناخای کوره پچکوله ی ، په عناخانی عه بدو لالا ناخای عزیز ناخای
 باپری همه ساخای ته وره حمانا ناخای هتیا بوو ناخای نالان بوو
 دهبه به و دارا تکی باشیان بوو تا دیسان پشدمری شیوه که لیشیان
 تالان کردو سوکاندیان و له ناویان بردن پنج صد سینی دیوه خانی
 په روز نغاو صد له منده صه ما ورو له و نیسه ته دا نوین و فرشو
 ته داره ک به تالان بر (۱) جامه شیره که ی (سالم) بش که
 له و پیش نویسه مانه ته و به شترین به لنگه ی لاوو دیوه خانو نسلن
 بددی و نازایه تی و ری تم به مناله به

(۱) روزنامه ی (ژین) ی ژماره (۸۱۱) ی روزه ی (۲۹) ی

تشرینی دوومه ی سالی ۱۹۴۵ هـ

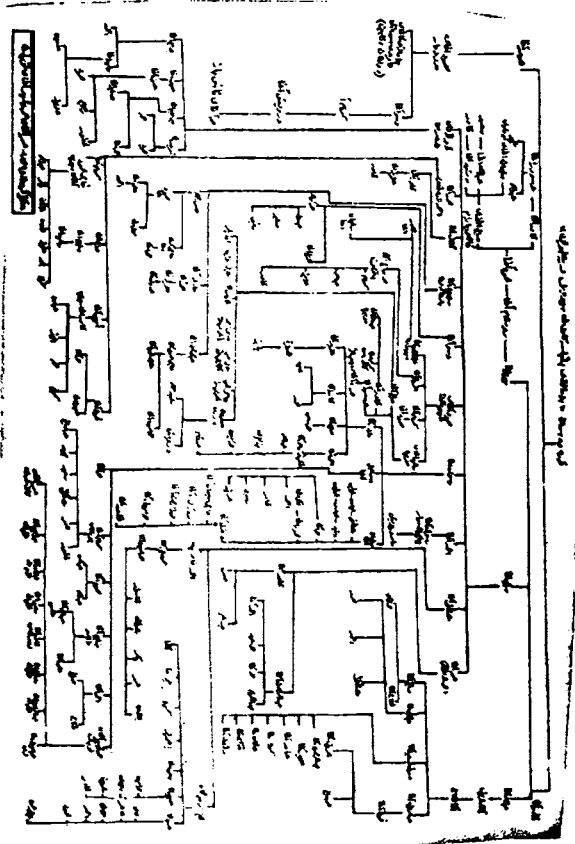

بنه ماله‌ی مسته‌فا پاشای یاملکی

به‌کچکه له پنه‌ماه ناوداره‌کانی هۆزی بلباس بنه‌ماله‌ی مسته‌فا پاشا یاملکی به ، ئهم بنه‌ماله له بنه‌ره‌تا له بلباسه‌کانی شارۆچکە‌ی خورمالی ناوچه‌ی شارمزوورن به‌لام نازانین له کام تیره‌ی بلباسن چونکه له ناوچه‌ی شاره‌زوور تیره‌ی (بیران) و (هولزیار) و (سه‌ن) ی — که ههرسێکیان تیره‌ی هۆزی بلباسن — له‌هه‌ن دباره به‌ناوبانگت تری‌نی ئهم بنه‌ماله‌یه مسته‌فاپاشا یاملکی بووه . ئهم به‌رێزه به‌کێک بووه له پیاوه ناوداره‌کانی کورد له ئیمپراطوریه‌تی عوسمانی‌دا ، ناوبراو سالی ۱۲۸۱ ی ک ۱۸۶۸ ی ز له سلیمانی له دایک بووه . خۆیتندی سه‌ره‌تایی له سلیمانی و ئاماده‌یی له به‌خدا ته‌واو کردوه له ئه‌سته‌بول له کۆلیجی حقوق ده‌رچوووه دوایی چه‌ند پله‌به‌کی سوپایی و مه‌ده‌نی بینوه بۆ نمونه (رئیس ارکان حرب) ی فیرقه‌ی حیجاز دوایی (شالیار) له شاری (خوی) و (سلماس) ئه‌بجار (رئیس ارکان حرب) ی ئه‌تفه‌ره دوایی (ئه‌میرلیوا) پاشان قابیدی فیرقه‌ی (۲۱) له به‌خدا و فیرقه (۳۰) له ئه‌رزنجان و له‌شه‌ری بولقان فرمانداری فیرقه‌ی (۲۷) و دوایی جه‌نگی به‌که‌می جیهانی سه‌رۆکی دادگای هه‌ری پاشان والی برۆسه بووه .

سالی ۱۹۲۰ ز گه‌راوه‌ته‌وه بۆ سلیمانی له مانگی ته‌موزی ۱۹۲۲ ی ز (جمعیه‌ کردستان) کۆمه‌له‌ی کوردستان به‌نه‌یتی له سلیمانی دووست کردو بۆ خۆشی بوو به‌سه‌رۆکی یانسه‌که‌و

پوڙنامه‌ی بانگی کوردستانی دەر کرد ژماره‌ی به‌کی له ۱۹۲۲/۸/۲
دا دەرچوو ئەم کۆمه‌له زۆر دلسۆزانه بسارمه‌تی حکوومه‌تی
شیخ مه‌حمودیان دا

سته‌فا پاشا له سه‌ره‌تای مانگی شوباتی سالی ۱۹۳۶ ی ز
له به‌غدا له‌دنيا دەرچوو و جه‌نازه‌که‌یان هیناوه‌ته‌وه بو سلیمانی
له‌سر داوای خۆی له‌گه‌ردی سه‌بوان نێزراوه هه‌زار په‌رحمه‌ت له
گۆپي (۱)

پیره‌مێردی نهمر سالی ۱۹۳۶ ز به‌م شیعره له‌زێر ناوی (بو
سته‌فا پاشای یامولکی) بادی ئەم شیره‌ پیاوه‌ی کردۆنه‌وه‌وه
ده‌فه‌رموی

ئەم قه‌ومی کورده زۆر گه‌وره‌ی بووه
به‌لام هه‌ریه‌که‌ی بو لایه‌ك چوو
نادر) و (کریم‌خان) که‌وتونه‌ ئیران
عه‌زیزی مېسه‌ (صلاح‌الدین) مان
ئهمانه به‌شی ئیداریمان بوو
له‌ ئاسۆی عیلما بلند ترمان بوو
چونکه‌ کورده‌ستان خۆی بێ‌نسیبه
ئهدیه‌کانی تبادا غه‌ریبه

(۱) پوڙنامه‌ی زین ژماره (۴۶۳) ی پوڙی ۱۹۳۶/۲/۸ تاریخ
السليمانية وانحائها تعريب محمد جميل روزياني ص ۲۹۱
الجمعيات والمنظمات والاحزاب الكردية في نصف قرن
۱۹۰۸ — ۱۹۵۸ ز عبدالستار طاهر شريف ص ۸۹ ئەم

خۆ (محمد شوقی) و (محمد عبده)
 شوهرای عه‌رب له‌لایان عبده
 داخی سرداخان (جهیل زه‌هاوی)
 له‌ناو کوردان دا ون بوو ناوی
 به‌لێ مومکنه جهیل نه‌دزری
 به‌لام زه‌هاوی له کورد ناخواری
 با هه‌بیش بووین کافی زه‌هاوه
 هرچی خۆی گۆری دیاره به‌دناوه
 مسته‌فا پاشا بۆیه په‌سه‌نده
 فه‌خری به‌کورد بوو لای خوداو به‌لده
 له وه‌سه‌تیش دا خۆی لێ نه‌گۆرا
 به وه‌سه‌تی خۆ له سه‌بوان نێزرا
 له‌سه‌ر کوردنیکمان غیره‌نی رابور
 به‌گۆ شاهه‌که‌ی تیران دا نه‌چوو
 بیکره باوه‌شت نه‌ی گردی سه‌بوان
 پاشای کوردستان هاتوه به‌میوان
 کورپه‌ل گه‌وره‌تان ته‌گه‌ر خۆش بوئ
 زۆر گه‌وره‌ی ترنان تیا هه‌ل ده‌که‌وی
 ته‌مۆق نه‌م یاده بوو به‌یادگار
 زۆر که‌س هه‌ول نه‌دا بۆمان بێته‌کار (١)

بنه ماله ی

نه حمه دی هه باس ره شید

له گوندي بیوری

یه کیکی تر له بنه ماله کانی بلباس له سیوهیل بنه ماله ی نه حمه ده
هه باسه که کاتی خۆی له گوندی بیستان سوری شاره زور بوو
دوو کوپی بوون سمايله سوور برابیم نه دوو کوپد له بیستا
سووره وه گواستویه نه وه بز دئی بیوری له نارچه ی سیوهیلی



موحه محمد نه حمه د بیوره یی له هژی بلباس سالی ۱۹۴۶ ی
چاوی به جیهان هه له پتاره

سمایله سوور لهوی دوو کوری بوون صؤفی شهحمه دو عیسا



شهحمه دو موچه شهحمه د شیماعیل بیوره بی
(سالی ۱۹۶۶ شه وینه بی گرتوه)

صوفي نهحمد پيٽج ڪوڙي بوون قادر حمه ئيسماعيل ؛
حمسن ؛ ڪريم . (عيسا) ش چوار ڪوڙي بوون حمه صالح
مارف مهعيد ؛ ئيسماعيل

ئيسمايلي ڪوڙي صوفي نهحمد سي ڪوڙي بوون نهحمد
شريف ؛ غفور بؤخوشي لهشپي ڀووس دا لهپشي گهرماوان
له سور ڪيو شهيد ڪراوه

نهحمدی ڪوڙي هم ئيسمايله ڪوڙيڪي هه به ناوی (محمد) ه
به (محمد بيوري) مهشورهو دهوڙيڪي زور پياواڙهي له داناني
هم ڪيٽيه دا بيني بؤ زياده مه علمائيش سهيري زنجيره ي هم
بنه ماله ده ڪري

برايي ڪوڙي هه باس ڪوڙيڪي بوه ناوی قادر بوه هميش
سي ڪوڙي بوون عه بلوللا ، مام طه فتناح مام طاها ؛
شش ڪوڙي بوون حمسن مهلا عزيز ، صالح برايم
محمود ؛ سعيد همانهش هه ربه ڪه بان چند ڪوڙو دهه بان هه به
شهجهه ري ژماره (۲) لقو پڙهي هم بهرهبابه ده دهه خا

بنه ماله به ڪي تر له بنه ماله ڪاني بلباس له (گونسدي بيوري
بنه ماله ي ڪوتخا مسته فاي بيوري بهو نه مانيش له نه تيجه دا له گهل
بنه ماله ي نهحمدی هه باس به ڪه ده گرنه وه هم ڪوتخا مسته فاپه
زور نوڪه زانو قه خوش بووه پيره مبردی شاعر زور شئي ڪي
نه قل ده ڪا سهرگوزشته ي خوش خوشي لچوه ده گچر يته وه
بنه ماله ي عه بلوللا ناغاي گوندي قه مانيش هر ده چنه سهر
ناغاکاني شيوه ڪه لو له هوزي بلباسن

«**تاریخچه و پیدایش و رشد و پیشرفت گیاهان گوشتی پروری میسر در پستانداران**»

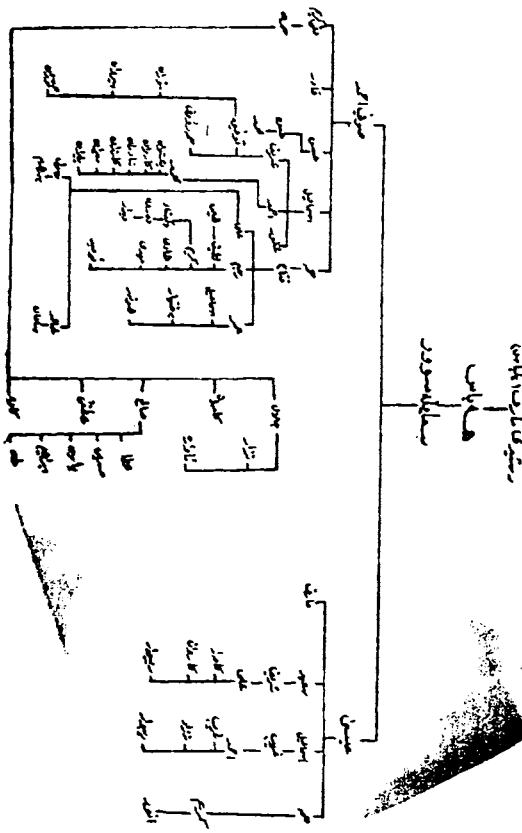

٤ - سن (سەن)

ئەم ھۆزە ھۆزىكى پچووكى بلباسە جاران سوار بلشى نادر شای ئەفشاری بوون ئىستا ئەناوچەى يتوینو دەورو پشنى پانە دەژین ھىندىكىشان لە ناوچەى شارەزورن زوربەیان نىشتەجى بوونو بەشىكى پچووكيان بەشوانى و شوانكارەبى ئسا ھەشتاکانى ئەم سەدەبەش ھاتووچۆى كوستانيان دەکرد (١) و مەر و مالانان دەناردە كوستانەکانى قەندیل بەلام ئەوانەى مەر و مالانەى كەمیان بوایە ئەو زىاتر بەزەوبیەو دەبەستراقەو خەویكى كشتوكال دەبوون (٢) پۇزگارنىك بوو ھۆزى (سن) بەھىزئىزىن ھۆزى بلباس بوو زور دەست پۇیشتوو بوون بەلام ئىستا ھىچ ھىزو توانايان نەماو

ھۆزى (سن) دوو تىرەى سەرەكین

بەكەم (سەن) دۆۋەم (ئاڧا) بەلام ھەردووكيان بەسەن ناودەبرىنو كەم كەس ھەبە ناوى (ئاڧا) يتى، بەسەرۆكى ھۆزىان دەگوتىخ (مەزن) (٣) ئەمانىش وەكو زوربەى سەرۆكە ھۆرەكانى كورد چەند پياوئىكى ئازايان ھەبوون ئىشى خۇيان پى

(١) سەبرى وئارى بەناو (كۆچەرى ترانس ھيومانس ناچى

عەباس گۇڧارى كۆرى زانبارى كورد ژمارە (١/٢)

ى سالى ١٩٧٤ ل ٣٩٢ بکە

(٢) پاپەپىنى كوردەكانە سالى / ١٨٨٠ نووسىنى جەلىل جەنىل

وەرگىنپانى كاوس قەقتان ل ٢٤

(٣) رحلە رىچ پەراوئىزى ل ١٠٥

جى بەجى كىردوون ۱۰۰سەرەفى ئەم پياوانەش بەزۆرى لەسەر
ھۆزەكەى بوو

۵-ھۆزى رەمەك^v (راماك ، رامەك ، رەمىك)

ئەم ھۆزە ھۆزگارنىك بەھىزىن ھۆزى بىياس بوو زور بەى
پياوانى سوارباشى نادر شای ئەفشارى بوون ، ئىستا ھۆزىكى
پچوكەو لە ناوچەى بىتوین دەزى پىنچ شەش گوندېكىان ھەبە
زور بەیان نىشتەجىن و بېرىكىشان تا ھەشتاكانى ئەم سەدەبەكۆچەرى
پوون ھاوینان بەمەر و مالا تیانەو دەپویشتن بۇ كۆستانەكانى
قەندىلو زىتان دەھانەو بۇ دەشتى بىتوین

سەرۆكى ئەم ھۆزە لەسەردەمى زۆرى و بەدەستى دا ناوى
كانەبى فەقى وەبىسى بوو خوارزای كۆبۇخا مەرەزى دانىشتوى
(گوند كۆلەكى) بوو لە ناوچەى پانە كۆچەرى بوو گەرمىن و
كۆستانیان كىردە زۆر سەرگوزشتەو جىكابەت و ئەفسانەى لى
دەگىپ نەو گوابە پياوئىكى زۆر ئازا و بلىمەت بوو شەرى لەگەل
خانى مەرھە كىردەو بەسەرى دا زال بوو

ۋەزىرى بەغدا بانگى كىردەو پىزى لى گرتوۋە نىعمان
ناوئىك ھەبوو ۋەزىر پقى لى بوو داواى لە كانەبى كىردە كە
بۇ پەخسىر بكا ھەویش لەگەل براكەى دا چونە سەر نىعمان و

گرتیان و تمسیمی وه زبری به غدایان کرد
زین کن شینکی قهزوانی
ده چمه شهر له گهل نه عمانی

(بهیتی کانه بی)

وه زبر له پاداشی نه وه دا چهند گوندو ناوچه یسه کی پی
به خشیوه و چهك و سیلاحیشی داوه تی ئیتر ناوبانگی کانه بی بلاو
بوته وه دوژمن لیجی تر ساوه

کانه بی فهقی وه بیسی

سمیل چنی ناووسی

له خه نیمی ناترسی

(بهیتی کانه بی)

کانه بی له شهر دا به دهستی خان نه حمه د خانی یتناسی
کوژراوه محان نه حمه دیش به دهستی کانه بی کوژراوه واتسه
ههردووکیان لیک به کتریان کوشنووه خیزانی کانه بی که ناوی
(خوازی) بووه زور به سوزه وه لارا ندو په تیه وه گو توبه تی

له وی کارئ له وی نکومی

پمی کانه بی سه ری له ئاسمانان بی له گزمی

ههل ناکه وی پیاویکی وهك کانه بی

له دائیره ی ده پاشایان نه له کوپه کوپه ی ده پومی

به لام سه ده هیفه له بهر خان نه حمه د خانی ده چومی

(بهیتی کانه بی)

پەرۋەگانی ئایینی اە كوردستان داو مامۇستابەكى پاڭە بەرزوخوا
 ناسىكى كەم وئىنە بووہ (۱) لەم بئەمالەدا پەرورەدە بووہ
 يەكىكە ئە پياوہ ناودارەگانى ئەم ھۆزە
 ھۆزى پەمەك دوو ئىرەى سەرەكېن
 بەكەم ئىرەى كەچەل ، كالاوسپى
 دووہم ئىرەى فەقنى وەبسى

۶ - ھولمزىار^v

ولمزىار ورمزىار

ئەم خىلەش يەكىكە لە خىلە سەرەكېەگانى ھۆزى بلباس ،
 بېرىكېش پىيان واڭە كە بەشېكەن لە ھۆزى پەمەك و خۇپسان
 خىلەكى سەرەخۆزى بلباس نىن ، كىتىيى سىباحەتنامەى حدود
 باسى نەكردون و ناوى نەھىتانون وادىارە ھۆى ناو نەھىتانەكە
 دەگەرئىتەوہ بۆئەوہ لىژتەى دىبارى كردنى سنورر كەبە
 سەرۇكايەئى دەروئىش پاشا بوہو خواوہنى كىتىيى ناوبرارىشە تەنيا
 لىكۇلىنەوہى وردى لەسەر ئەو خىلەنە كرددوہ كە نىزىكى سنورر
 بون يان لەسەر سنورر بوون جالەبەر ئەوہى كە خىلەى ورمزىار
 نەلەسەر سنورر بوونر نەنزىكى سنوررېش بوون بۆيسە خىوى
 سىباحەتنامە ناوى نەھىتانون و بەخىلەكى بلباسى حسىب نەكردون.
 ئەو نوسەرانەى دوای ئەوئىش ك لەم كىتەيان راگوئىرتوہ بە

بەشیکى سەرەكى ھۆزى، بلباسبان حىتب نەکردون
 لەلابەكى ترەو ھۆزى خىلى ھۆرمىزار لە ھەموو خىلەكانى نرى
 زياتر پەرتەوازە بوونو بەگونىو ھەرىم و ناوچەكانى پارىزگای
 ھەولير و سلیمانى و کەركوك و شارەكانى دیکەى عىراقدا بىلاو
 بوونەو ۰ بۆ نمونە لە پارىزگای ھەوليردا خىلى ھۆرمىزار
 لەم گوندانەدا ھەبوونو ھەن

۱- گوندى (قشاغلو) بەرەبابى كوئىخا كاكل و حاجى
 پىرداودى خوشكورو (۱) حاجى مستەفاى خوشكورى لى ھەن
 ھەربەكە لەمانىش كۆپو نەو و نەو زابان لى بۆنەو

۲- گوندى شىخ شىوان برا گەورەى ھۆلمىزارەكان ناوى
 ئەحمەد عومەر بوو ەدواى مردنى ئەحمەد عومەر مەلا برايم
 ناوێك بۆتە برا گەورەيان ئەم مەلا برايمە باز دە كۆپى ھەبە
 كۆپە گەورەكەبای ناوى مەلا موحەممەد

۳- گوندى سەبىلاواى گەورەو سەبىلاواى پچوك ئەم
 دوو گوندە كەوتووئە ناوچەى كەندىناواو برا گەورەى ھۆرەز
 - بارەكان لە گوندى سەبىلاواى گەورە كوئىخا ئەحمەد صالح
 بوو لە دواى مردنى بورھانى كۆپى بۆتە برا گەورەيان ئىتاش
 ھەر ئەو لە گوندى سەبىلاواى پچوكىش برا گەورەكەيان
 فەقى عەبدوللا بوو ئىتاش (نادر) كە برازاي فەقى عەبدوللايە
 بوو تە ريش سپان :

۴- گوندى گەورەشە برا گەورەكەيان ناوى فەقى خىلر

(۱) حاجى پىرداود كورى غەفور كورى كەرىم كۆپى حىسین

بوو

۵- گوندی قازي خانه برا گهوره که بان ناوي قادر صوراحي
بووه کورپيکي هه به ناوي سمايله به سمايلي قادر سوراحي ناوي
ده پري

۶- گوندي ماجداوا له ناوچه ي گوتي بر ا گهوره که بان
حاکم نهمه ده

۷- گوندي سي قوچان بر ا گهوره بان ناوي عه لي سه عدوونه

۸- گوندي ماستاوا له ناوچه ي شه ماملک

۹- گوندي هيله وه بر ا گهوره که بان ناوي کويخا غه زيزه

۱۰- گوندي ساتو قه لا له ده شتي کويه بر ا گهوره بان

(حاجي صادق) بوو

۱۱- گوندي بيستانه بر ا گهوره بان ناوي مه لا نهمه بوبه کر

بوو دواي مردني ماموستا (محسن) کوري مه لا نهمه بوبه کره

۱۲- گوندي دارتوو (عشائر السبعة) بر ا گهوره بان ناوي

مه لا عه بدورپه حمانی مه لا طاهابه.

له پاريزگاي سلیمانيش خيالي هورمزيار زورن نه نانه ت له

ناوچه ي بازبان گونديکيان هه به ناوي هومزيساره وه هه موو

دانشتوانيشی هه هورمزيارين به که م که س که له و گونده دا!

نيشته جي بوو بنه مانه ي کويخا رهمه زاني کوري قادر نالي بوه

که له سالي (۱۸۰۰) ي زاييني دا له و گونده دانشتون وه کو

ده لين نهم کويخا رهمه زانه ناننده و ميواندار بووه پياويکي خاوه ن

شوره تو به ناوبانگت بووه

پيره ميتردي نهمريش شيعرنيکي به ناوي نهم کويخا رهمه زانه وه

گه توه هه شه ده ست ده ده کا

كۆترە باريكە ! كۆترە باريكە

ھۆ ، ھۆت چىيە بەم شەۋە تارىكە (۱)

لەدوای مردنی كوتىخا پەمەزان مامە پەمزاى كورې بوەتە
جىئىشىنى ، ئەم مامە پەمزاىە سالى ۱۸۸۰ ي زايىنى لە دابك بۇە
ھاوبەشى شۇپشەكانى شىخ مەحمودى نەمرى كردوۋە شىخ زۆرى
خۆش رىستوۋە سالى ۱۹۸۳ لە سلىمانى لە تەمەنى ۱۰۳ سالى دا
لە دنيا دەرجوۋە لەگردى شىخ فەتاح بەخاك سېتراۋە ئىتسر
لاپەرەي مرقۇتىكى لازاى كورد پىچراۋەنەۋە .

لە شارەزورىش خېلى ھۆرمىزار لە گوندەكانى (كادان
كەمالان ، خەرجانە ، شەمە) وگونسدەكانى ئەو دەوروبەسەرە
دادەنىش

لە دەوروبەري شارى (بانە) و شارى (سەقر) يش
چەند بنەمالەبەكى ھۆرمىزاري لىھەن ، دەلئىن لە نرىك سەقر
گوندئى ھەبە بەناوي (ھۆرمىزار)

(۱) سەيرى دېۋانى پىرەمىرد نووسىنى محمد رسول ھاۋارل ۲۴۲

چاپى ۱۹۷۰ بىكە

پیدمانازی (صالح صغیر) هرگزینای ارهوزی پلماس

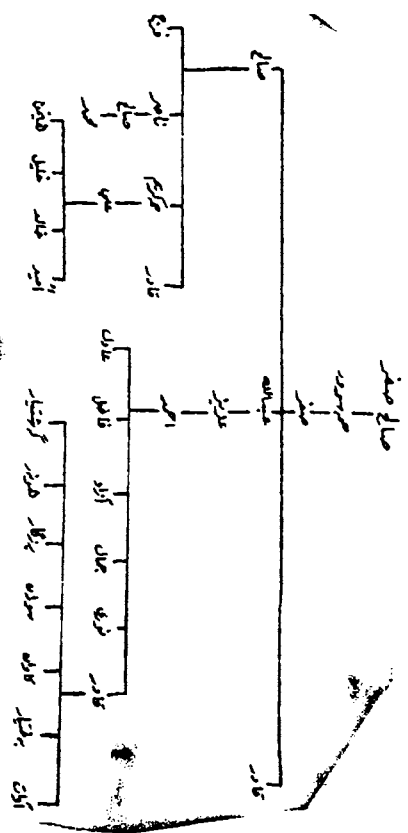

هۆرمزبار به بی و هببی و فهقیر به ناوبانگن گوا به سافیلکه و
خۆش باوه پ ن هه که سبب بی ده توانی بی به ناغایان بویه پیره میترد
ده لئ

که شهانیت دی پئی بلی به گم
ورمزبارت دی تو بلی به گم (۱)

دهرباره ی بلباسه کانی شاره زورج به لگه به کس نه و تو مان به
دهسته وه نه بزائین ناخۆ له کام هۆزی بلباسن ، به ریک لایان وابه
له ختلی په مه کن یان له ختلی (سن) ن (۲) زوریشیان پشان
وابه له هۆزی پیرانه کانتن و ته به کی عه ره بيش هه به ده لئ : (الناس
مأمونون علی انسابهم) واته خه لکی پروایان پئی ده کړئ دهرباره ی
بشچه و نژادیان ؛ چپیان گوت لئیان و هه ده گبیرئ مه گه ر
به لگه به کی پروا پئی کراو دزی داواکه یان هه بی ؟

به هه ر حال یتبه لیره دا ده مانه وی ناوی نه و گوندانه ی که
له شاره زور و گه رمین و هه ورامان دا بلباسی لئ بوون ریزیان
به کین جا وه کو مه لا (نجم) ی بلباسی و مه لا (محمود) ی
سه رگه تی یۆیان نویوم نه م گوندانه ن

۱- گوندی قاینه جه زور ماله بلباسی لئ هه نو بنه ماله ی

هۆمه رئاغا به ناوبانگن ترینی بنه ماله کانیانن

(۱) پوژنامه ی (ژین) ژماره / ۵۷۶

(۲) کورد نورك عرب سیاحه ورحلات وبعوث عن الشمال

الشرقي من العراق ۱۹۱۹ - ۱۹۲۵ م / ادموندز ترجمه

چرچیس فتح الله ص ۱۳۲

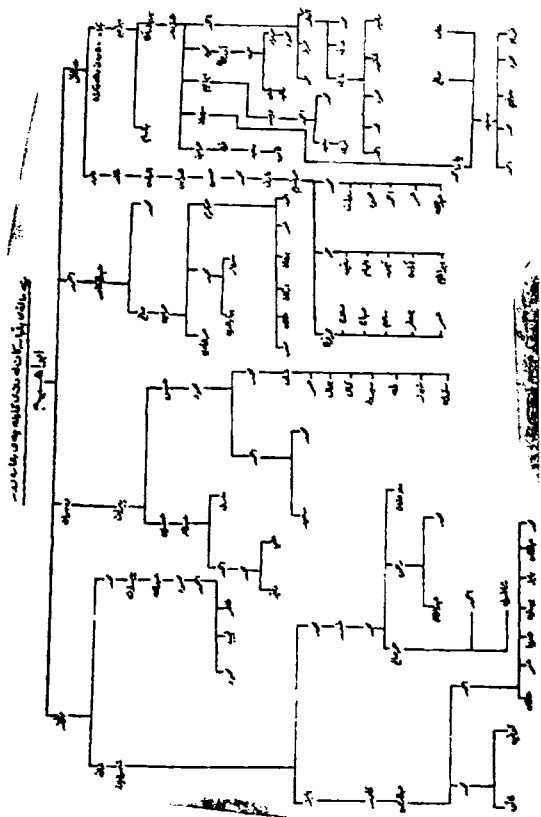

درگاه پادشاهان و سلاطین و پادشاهان
 امرا و پادشاهان

۲- دئی نهوی بنه مالی نهجه دی مولا وهیسی دیارترین بنه ماله بانه

۴ - گوندى مسته كان بنه مالهى قازي كويخا ره شيد
۵ - گوندي تهپى صفاو به شارهت و گردې گۆ بنه مالهى
(حاجى مارف) يان لى به

۶ - گوندي باني شار بنه مالهى نه حمه د خوا كه ره م
۷ - گوندى (بهرده بهل) و (قه آبهزه) بنه مالهى عزيز

فه تاح

۸ - گوندى عه زب بنه مالهيه كي بلباسى لى هه به پى ده لى بن
بنه مالهى خه ليفه

۹ - شارو چكهى عه ربهت زور بنه مالهى بلباسى لى هه نو
به ناربانگ تريان بنه مالهى حاجى خه ليفه ره شيدو حاجى فارسن .

۱۰ - گوندى (نيسكه جو) و (توتساغاج) بنه مالهى
مه محمود قادر بلباسو حاجى عزيز

۱۱ - شارو چكهى كه لارو گوندي بهرده سوور بنه مالهى
حاجى (حهه كه ره م) ي بهرده سوورى و بنه مالهى نه حمه د حه ميدى
لى هه ن

۱۲ - بنه مالهى (مهلا عه بلدوره حمان) ي سه رگه تي كه له
نه وهى (مهلا جه لالى خور مالى) به لام ناتوانين به ته و او ي دان به وه دا
بتين كه بلباسن چونكه لايه ك خويان به سه بيد نژاد حسيب ده كه نو
خويان ده به نه وه سه ر ئيمام موسى كاظم له لايه كيش خويان به
بلباس حسيب ده كه ن به آگه به كي واشمان نه به لايه كا ساغيان
بكاته وه (۱)

(۱) نه نانهت ئيستا له گوندى (موژه ش) ي سه ر به شاري
(سنه) له كوردستاني تيران خيلى شاو كه هه ن خويان =

۱۳ - له ناوچهی کفری گوڼوی (هومرمل) هه ربلباسی
 لښه نك هه نه منده به لكو به گوڼره و تهی نه دموندز هه
 له شاره زووره وه هه تا جه بهل حیمرین له زور بهی نه و گوڼدانه دا
 ربلباس هه (۱)

= به ربلباس ده زان و نزیکهی سڼه د خیران ده بن و سه ر و کبان
 ناوی (میرزا حبیب الله) به و سالی ۱۹۸۵ ز له سلیمانی
 بوو له نرسی رژیمی تیران رای کرد بوو له سلیمانی په نا -
 هینه بوو دوسی جار چاوم پی که وت لیم پرسی و پیم گوت نه گهر
 سه یید نژاد بن ربلباس نین نه گهر ربلباس بن سه یید نین له
 وه لاما ده بگوت تیمه نه وهی نه و سڼ کور په عومر ناغای
 قه لاچوالانین که کاتی خوی به ده سڼی سلیمان به به عومر
 ناغاو سڼ کورپی کوزران سڼ کور په که ی تریشی که ناویان
 (شاه و بس و مامه ندو ئیبراهیم) بوون له کوشتن رزگاریان
 بوه که وتونه ولاننی (سته) و لسه گوندی (موژس)
 نیشته چی بوون خو مان به ربلباس ده زانین ده گونجی سه ییدانیمان
 له ژنو ژن خوازی به وه بو هاتی

(۱) کتیبی (کرد ؛ ترك ، عرب) ترجمه جرجیس فتح الله

به قسى كاك محمد بيورهبى چەند مالئكى بلباسى له به غدا
 دا ده نيشنو خۆيان پڭك و پڭك بىنچه و سه جهره ي خۆيان ده زان و
 خۆيان به بلباس حسيب كردوه ته نانهت له پاريزگاي (رومادى)
 يش چەنسد ماله بلباسى لئ هه نو بىنچه يان بلباسه به لام زمانى
 كوردى يان له بير خو بردۆته وه و ئىستا هيچيان كوردى نلزانى
 له ناو شارى سلئمانيش دا زور بنه ماله ي بلباسى هه به ره نغه
 ئىستا زورىان بو خۆيان نه زانن ته چنه وه سه ر كام تيره ي بلباس .
 وه نده ي من بزائم ئهم بنه مالانه په يوه ندييان به هۆزى بلباسه وه
 هه به جايان له هۆزى (پيران) ن يان له هورمزيارن
 بنه ماله كان ئه مانه ن

۱- بنه ماله ي پيره مژدى شاعير (پيره مژدى نهر) .

۲- بنه ماله ي حه مه ي ئاوره حمان ئاغا

۳- بنه ماله ي حاجى ئه حمه دى مه لكه ندى و غه فوورى مه لا

عه ل مه لكه ندى

زور له بنه ماله كانى شارۆچكه ي (ئابلاخ) ي په نا سلئمانى
 له هۆزى هورمزيارنو له كۆنه وه له وئى دانيشتون ته نانهت
 وه كو ده لئىن پيش دروست كردنى (سلئمانى) يش هه ر
 ئه وئوه هورمزيارى لئ هه بوون ئىستاش نزيكه ي سه د مالئكى
 بلباسى لئ هه به

له ناوچه ئى شارباژيريش دا — جگه له بنه ماله ي مه محمود
 ئاغاي شيوه كه ل و بنه ماله ي ئه حمه دى هه باس — له زور له
 گونده كانى دا بنه ماله و خيترانى هۆزى بلباسى لئ هه ن به لام هيچيان
 نازانن چۆن كه وتوونه ئه و ناوچه به و ئه چنه وه سه ر كام تيره يان .

به لکو به قسهی هندی پیاو ماقولی نهو ناوچه به که ده ماو ده م
ستویانه زوربهی دانیشوانی سیوهیل ده چنه وه سر هوزی
باس

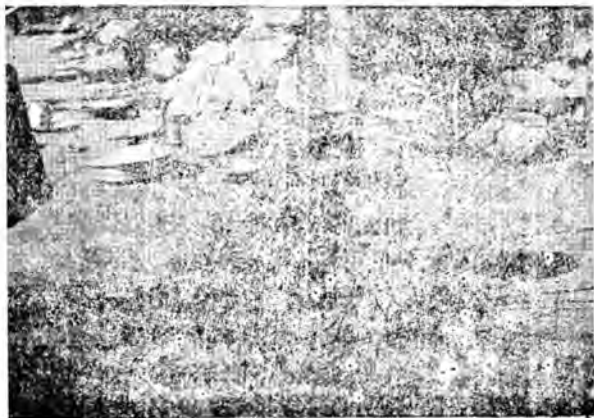

وینهی ده رویش نهحمه دی کوری ده رویش قادری بیورهیی
له تمهتی ۱۲۰ سالی دا
سالی ۱۹۸۷ ی ز له دونیا ده رچووه

بڻه ماڻهي محمد خوشناو^v

محمد خوشناو بهڪ ڪوري هه به حاجي حمه امين
حاجي حمه امين سڃ ڪوري هه به ، عبدالله ، حمه صالح

، فقي وبدالرحمن

(1) عبدالله سڃ ڪوري هه به ، قادر ، احمد ، محمود
، قادر بهڪ ڪوري هه به حمه سه عيد ؛ حمه سعيد بهڪ ڪوري

هه به صالح

، احمد دوو ڪوري هه به محمد نجيم ، محمد دوو
ڪوري هه به ، عبدالله ، محمود ، عبدالله دوو ڪوري هه به
نهريمان ؛ مهريوان

۲— حمه صالح سڃ ڪوري هه به ، حمه سعيد ، حمه رهش
، ڪاڪه عبدالله احمد سعيد بهڪ ڪوري هه به مصطفيٰ ، مصطفيٰ
بهڪ ڪوري هه به محمد ، حمه رهش بهڪ ڪوري هه به حمه شريف
حمه دريف دوو ڪوري هه به جبار ؛ غريب ، ڪاڪه عبدالله
دوو ڪوري هه به محمد ، فتاح محمد بهڪ ڪوري هه به ؛ عمر
فتاح چوار ڪوري هه به ؛ عبدالله ؛ لطيف ، هيو ؛ اميد

۳— فقي عبدالرحمن سڃ ڪوري هه به ، حمه لار ، احمد
، محمد ، حمه لار ڪوري هه به ، احمد چوار ڪوري هه به
، قادر ، ابراهيم ، حمه عارف ، ڪريم ڪريم دوو
ڪوري هه به ؛ ڪمال ؛ عمر ، محمد بهڪ ڪوري هه به حمه
سور ، حمه سور پڻڇ ڪوري هه به ، حمه صل ، حمه امين
، آراس ، نوزاد ، آزاد

په ۱۵۹۱ مېلادي کال کې د
 د افغانستان د پوهنتون د
 د پوهنيزو علومو د کورنۍ د
 د پوهنيزو علومو د کورنۍ د
 د پوهنيزو علومو د کورنۍ د

د پوهنيزو علومو د کورنۍ د
 د پوهنيزو علومو د کورنۍ د
 د پوهنيزو علومو د کورنۍ د

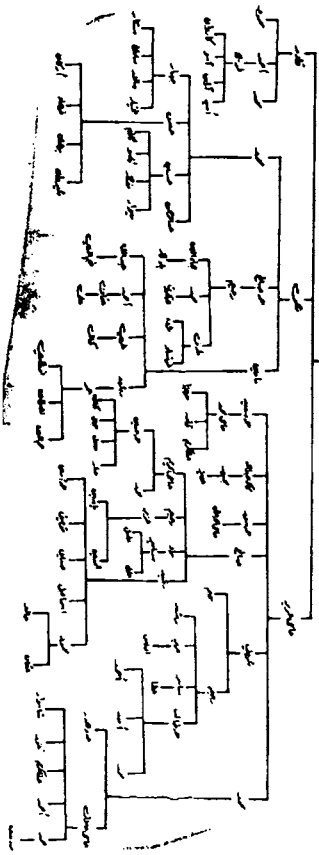

بڼه مالهي مصطفى خوشناو

دووم کورپی مصطفى خوشناو حسین بووه حسین چوار

کورپی هه بووه

(۱) کاکه حسن ، حمه رشید ، حاجي فرج ، خلیفه امین
(۱) کاکه حسن دوو کورپی هه به ، عبدالله حمه کریم
، عبدالله چوار کورپی هه به ، حاجي حمه صالح ، حمه سعید
، محمد ، احمد ، حمه کریم دوو کورپی هه به (حس
عبدانقادر)

۲- حمه رشید دوو کورپی هه به حمه صالح : حمه رشید
حمه رشید به ک کورپی هه به (زیدان)

۳- حاجي فرج

۴- خلیفه امین سځ کورپی هه به ، حاجي حمه مراد
، حمه حسین ، حاجي حمه که وهل حاجي حمه مراد چسوار
کورپی هه به ، حمه امین ، حمه لاور ، حمه سعید ، عمر
حمه سعید به ک کورپی هه به (حمه جزاء)

(د) وحر سځ کورپی هه به (حمه جزاء ابوبکر عثمان)

۳- حاجي حمه که وهل چوار کورپی هه به (خسرو
عباس طه ، طیب)

هیندی شایه تی میژوی

دەربارە ی ئازایە تی و نە بەردی ھۆزی بلباسرو باسو خواسیان

لە شیعری شاعیرانی کلاسیکی دا

بە داخەوہ کە میژوی بە سەرھات و ڕووداوی ئەم ھۆزە
لێک بڵاوە پچم پچم و تا دەرحال وە کوو پتیوست کۆنە کراوە نەو دەو
نە نوو سەراوہ و باسی لێوہ نە کراوە ئەگەر جار جارہ ئوسەر لێک
ڕووداویکی سەرنج ڕاکێشێ ھۆزی بلباسی توسیبت ھەر سەر
سەرەکی و لام سەرلایبی داو بە تە بەرئ و لە مەوزووعە کە دا قول
نەبۆتە وەو دلسۆزانە بەم کارە ھەل نەستاوہ

یە لێ ئەم ھۆزە لە گەل ئەم ھەموو ڕووداوو بە سەرھاتانە ی
کە ئە میژوودا توشیان بووہ پتیا ن دا تیبە پێوہ تائیتا نامیلکە بە کیشی
لە سەر نە نوو سەراوہ کە بەرئ لەم ڕووداوانە لە خوێ بگری و ھیندی
باسو خواسی ئەم ھۆزە مان بۆ پکا

ئەوانە ی کە بە خێری خوێان تاکو تەرا جار جارہ لێرە و لەو ئی

ئاو ڕێکی لێ دا بنسەوہ ھەر باسی شەو و شوو
دەسیسە و جەردەیی و خەلک ڕووت کردن و مال تالان کردن و
کوشتن و بڕینی ناخەقیان پال داو و بە دەروندەیان حسیب کردن و
فتوای کوشتن و لە ناو بردنیا ن داو و ئیتر ھێرشێ ناڕەوای یەک لە
دوای یەکیان بۆ سەر کراوہ ھەر ا بەر ئەم ھۆیانە شە کە بە دە گمەن
نەبێ و ئینە یەکی ڕاستە قینە ی ڕووداوی جۆراو جۆری ئەم
ھۆزە مان دەست نا کەو ئی ؛ بۆ خویشیان کە ناوو ناتۆرە ی خوێان

یستؤنوه ئاوا بهه لگتیر دراوه یی رابردوی خوئیانیان یۆ باس
 کراوه هی وایان هه بوه ناوی بلباسی له خۆی دارنیهو ئه م ناوه ی
 له بر خۆی بردۆته وه خۆی له تانه و ته شه ره ی عه بدان رزگار کردوه
 مه سه له ی کابرا گۆزینی که سه عدی شیرازی له گولستان دا باسی
 ده کا له مان قه وماوه مه سه له کهش ئه وه به گوا به کابرا به کی عاید
 له خه ودا چاوی به شه یان که وت و زۆر به جوانی هاته به چاوی،
 کابرا ی هاید پێی ده لێ وه کوو باوه تو زۆر دزیو ناشیرینی
 به تاقه چاوی بکه وه شاخ و کلکیشت لی رواوه که چی ئیستا وا جوان
 قۆزی و ئه م قه شه نگیه ت له کوئوه هیتاوه ۱۹

شه ی تانیس له وه لام دا ده لێ با به ! من فریشته م و فریشته ش
 هه مویان جوان و بێ عه یین و له نوور دروست کراون ، به لام
 قه لام له ده ست دوژمن دایه و چۆنی بوئی وای ده نووسی هه ر
 چاکه وه نده شیان پێوه هینتووم ! (۱)

به لام ته گه ر ییتوو به چاویکی واقعی و دوور له تی هه له چوونو
 داشکان ، به بێ لایه نی سه بریکی میژوی که و نا پرای ته م هۆزه
 بکه یین و هیندی به لگه و شایه تی نو سراوی پچه پچه ده رباره ی
 نازایه تی ته م هۆزه بخه ینه رو ئه و کاته بۆمان وه ده رد که وی تاج

(۱) پێشه کی شه ره فنا مه چاپی کۆری زانیاری کورد (ل ۲۴)
 ئه نانه ت ختوی کتییی کلیاتی ریاضی که باسی شیخ
 عویه ییدوللای نه هری ده کا ده لێ شیخ عویه ییدوللا له
 کورده کانی به زیدی به ته مجار چی عه یبو عاره هیه
 ده یخاته پالی هه موشمان ده زانین که شیخ صوفی به کی خوا
 په رست بوه سه بری کتییی ناوبراو بکه (ل ۱۹۳)

ئەندازە بەك مېژۆى ئەم ھۆزە پىي خوست كراوھ و چەند پاستى
لى زىر لىو خراوھ ئەو شىمان لەبىر نەچى كە ئەم دەردە تايبەت
نە بەھۆزى بلباسە وە بەس ؛ بەلكو دياردە بەكى گشتى گھلى
كوردە بە تىكىر ايبى ۱۹

ئەمەش بەرى دەقى جۆراو جۆرى پاگۆيز كراون كەشايەدى
ئازايەتى ھۆزى بلباس دەردە خا

۱- ھەر كەباسى ئازايەتى كورد دىتە پىشەوہ نوسەرو
ويزە وانو جىكايەت خوئنان خىرا باپىر ئاغاو ھەمزاغاي مەنگوپ
دەكە نە سەر دەفتەرى پالەوانانى مېژۆى كورد

۲- ئەمىر نىظامى كەكە روسى كار بەستىكى ئىران بوہ لە
كوردستان بوہ لە نامە بەكدا بۆ گھورە تر لەخۆى نوسىوہ دەلى
ھەمزاغاي مەنگوپو باپىراغاي مەنگوپو دوو برازاي كە بۆ ئازايەتى
لە دونىادا وئەن بان نە بوہ بە دەستى سەربازە كانى ئىران كوزران (۱)
۳- مير موھەممەدى رەوانلىز (پاشا كۆرە) دواى ئەوھى
دەستى گىرت بەسەر فەرمانە دوايى رەوانلىز داو خۆى قايم كورد
زىر قەلاو شورەي رابەستن ؛ دىوارو شورەو قەلاو گۆزگەرە كانى
پىك خستو بەچەك سوپا داي مەزراندن گەلىكى لە سوارانى
لباسى بردە كنى خۆى و كوردنە سوارەى تايبەتى خۆى جىرەى
بۆ بېرئەوہ (۲)

ديار مير موھەممەد ئەو ئازايەتى و نە بەردى بەي لە پياوانى
لباسى بيتىوہ لە ھىچ ھۆزىكى تردا بەرچاوى نە كەوتوہ بۆسە

(۱) پىشەكى شەرەفنامە (ل ۲۵)

(۲) مەئوى مەاتمە، سودان حەسە، حەزەنە، مەكە نامە، (ل ۳۱)

سوارەي تايەنى خۇي لەم ھۆزە ھەلبۇزاردووہ
 وايزانم نازايەتى و نەبەردى بلباس و نەند ئاشكراو بەلگە
 نەويست بوہ بۆيە شاعيران زۇر جار بلباسيان بەنموانەي نازايەتى و
 چاپوك سوارى ھىتاونەتەوہ ئەوہنا كاتيك كە شىخ مەحمودى
 نەم و يستويەتى ژن بەسەر ئابشەخانى خىزانى يىنى و بۇ ئەم
 مەبەستە (مينا) ناويكى قيت و قۆزى مەريوانى دەست نیشان
 دەكا دەبەيى خوازىيى بكا ؛ ئىتر بەھۆي ئەوہوہ كە شىخ زۇر
 كاكە ھەمەي نارى خۇش ويستوہ ئابشەخانى خىزانى شىخ پەنا
 دەبانە بەر كاكە ھەمەو داواي لى دەكا كەوا بكا شىخ لەم ئىشە
 پەشيمان يىتتەوہ ئىتر كاكە ھەمەي نارى بەتەوربە غەزەلېكى
 پەرمانا و ناسكى بۇ شىخ نوسبەوہ لە دېرە شىعربىكى ئەو غەزەلەدا
 نازايەتى و چاپوك سوارى نەلباسانى كىردوہ بە نموانوہ دەلى
 ظەرفى (مينا) شامى من مەظروفى ئەلماسى دەويى
 وەك كونى ماكىنە دەرزىي تىزو پەققاصى دەويى
 قەطىي پىگەي دۆلەسوورو كانى گەرمى بەرموان
 ھېمەتى چاپوك سوارى قەومى بلباسى دەويى (۱)
 مامۇستاي شاعيران (سالم) ي صاحبقران لەو مەلخەمە
 شىعري بەي كە دەربارەي شەپە بەناوبانگەكەي بابانەكان لە دژي
 پۇمەكان گوتوبەتى ئاوتەبەكى بالانومايە بۇ ئەسو كارەسانە
 ەيژوييەي كەبەسەر ولانى باباندا ھانووہ نازايەتى و نەبەردى ھەزىز
 پاشاي بابان ؛ (سەركردەي لەشكەري بابان) و چەكسدارانى
 دەردەخا ؛ شەھيرانە نازايەتى ئەھمەد بەگى شېوہ كەلى كوپري

سهليم ئاغاي شيوه كه لو چه كداره كاني وبه شدار بونيان لهو شه په دا
خستوته نيو مه لخمه شيعريه كهو ده لني

كهوته خنچ چاپوك سوارانه (حه سن بهگك) حه له موهر
جامي رومي وهك گه لاي داري خه ريفي هه لوهران
نه عره ته ي (ئه حه د بهگك) ي نيزه وه شيني شيوه كه لو
ميثلي جاوي گازري ريزي (نظام) ي دادران (۱)

ماموستا (قابع) يش چه نديار باسي هوزي بلباسي
كردوه وه په انجه ي نازايه تي و نه بورد ي بؤ راداشتون بؤ نمونه:
له ژير سه ره باسي (پينچ هوي رزگاري) دا ده لني

كورد هه نا خاوه نني هم پينجه بي قهت نانه وي
لاوو؛ خوئين گه رمي و؛ چهك و؛ فيكروه؛ سوپاهي بي شوهار
دهستي بهك بگرن وه كو زنجير نه بهد ژير ناكه ون
مه نگوپو؛ موكري و؛ شليرو؛ گه رميان و كوه سار (۲)
جاريكي تريس لهو وه سبه تنه اهي كه بو كوپه كه ي ده كا

ده لني

كه لوپو؛ سورسورو گه شكې و شاري كر ماشانه كه ت
به ختباري و منمي و هم شاكه لي و شيروانه كه ت

-
- (۱) له مسوه ده به كي ماموستا كا كه ي فلاح وه رگير او ه
(۲) ديواني قابع / كو كردنه وه ي بورهان قابع ؛ سليمني /
۱۹۷۹ ل ۹۷

مايدەشت و باجەلان و سانی هەورامانە کەت
 پۆدەر و بلباس و هەرکی و جافەتی و گۆرانە کەت
 دەس بە دەس بە کتر گرن بۆ بە کتری وەك پشتیوان
 تی بکۆشین بۆ ژبانی کورد و خاکێ کوردستان (۱)
 پیرانی وەبەسە بە کیکە لەپیاو و ناودارە کانی هۆزی پسران
 بلباس قانێع ئەمە ی لە یاد نە چوو و خستۆ بە تێ نێو شیعەر بە هار—
 یە کە ی و دەلی

کۆتەر نەبووم ئەیلوو لە تانە ی سەر پەپە ی چاوانمە
 پۆژی ئەمە پۆ بادی پۆژی وەبەسو پیرانمە (۲)
 چاریکی تریش ماموستا قانێع کە دینە سەر پەز کردنی پەری
 هۆزو بنە مالمە ی کورد هۆزی بلباسی لە یاد نە کردوو و دەلی

عەشرە تی بلباس هۆزانی ئەلواند
 پارچە ی نە پۆلی ، لاوانی پەسەند (۳)

پیرە مێردیش بۆ نوکتە و پێکە نین دەلی
 لە تەنگانە دا خودا دەناسی
 کەوتیە فەرەحی دیسان بلباسی (۴)

- (۱) هەمان سەرچاوە (ل ۱۴۴)
 (۲) هەمان سەرچاوە (ل ۱۸۵) دەشکونجی شیعەرە کە مەبەستی
 تریشی لێ وە دەرکەوتی
 (۳) هەمان سەرچاوە (ل ۳۴۰)
 (۴) (ژین) ی ژمارە (۵۵۴) ی ۳/۵/۹۳۷

علی بهره‌شانش ده‌لی

هتی راگیراو بی وی سالی !

بلیاسو چبای گه‌لانی !

حوکمی وەرگرت کەس نه‌نالی (۱)

ماموستا چه‌مال بابان کاتیک اینکۆلینه‌وه‌ی ده‌رباره‌ی دوازده
سواره‌ی مەریوان کردوه ، سوارا‌غای بلیاسو ئا‌عال ئا‌غای
سیوه‌بیلو زه‌ینه‌ل به‌گی مه‌سه‌فه‌ی به‌شۆره سوارى ئه‌م ئاقمه
حسب ده‌کا (۲) ئه‌م سێ پاله‌وانانه‌ش هه‌رسێکیان له‌هۆزی بلیاسن
ماموستا طاهر حویزی ده‌لی

ظاهیری عه‌بدو‌للا‌غا له‌ دیوی تیرانی هه‌ندی شتومه‌کی
ده‌کپتی پیاوه‌کانی اه‌ پینگا که شتومه‌که‌کانیان له‌بۆ ده‌هتیا‌سه
کۆبه‌ کابراه‌کی بلیاسی که ناری چه‌مه‌ده‌و برالی علی بیشیری و
ئامۆزای سوارا‌غای پیران ده‌بێ بارنک ئه‌شیا‌یان لێ ده‌ستینی واته
پوتیان ده‌کا ه

کاتیکێ چه‌مه‌دناو چه‌یوانی هه‌تسابوونه‌ کۆبه‌ بۆ فرۆشتن
خه‌به‌ریان دابه‌ عه‌بدو‌للا‌غای که‌سه‌رۆکی شاره‌وانی و حکومه‌ته‌که‌ش
بێ ده‌سه‌لات ده‌بێ ، له‌ دوابان تارد که‌ بینه‌ سه‌رابی ئه‌ویش
ناچی و خه‌نجه‌ره‌که‌ی هه‌ل ده‌کیشی و کەس ناویری توخنی بکه‌وی

(۱) (ژهن) ی ژماره (۸۹۳) ی سالی ۱۹۴۷

(۲) گۆفاری کۆپی زانیاری عیراق ده‌سته‌ی کورد سالی ۱۹۸۱

ژماره (۸) ؛ (ل ۳۳۹) هه‌روه‌ها گۆفاری (به‌یان) ی

ژماره (۵ ۶) ی سالی ۱۹۷۱ ؛ گۆفاری پۆشنیری

نوی ژماره (۱۱۴) ؛ (ل ۱۱۴)

جه ندرمه دهوری لئ ده دهن په کيکيان له باني زاری به وه تفه نگیکی
 موزه ری لئ ده دار به بر بنداری ده بینه سراسی و له و توه ده بینه وه
 مالی مهلا موحه مده دی جه لیزاده چونگه میوانی نه وان ده بی و له ویش
 ته مری خوا ده کا مهلا صد ری کوی مهلا (بهاء الدین) گونی
 له سر پشتی که ری به بر بنداری چه برانی ده گوت (۱) له پشاش
 چند هفته به یک بلباسه کان بۆ تولسه ننده وه له گه ل هیندی پیای
 تا کزو خوشناودا له چنارۆک کۆده بنه وه ، شه ویک له نکاو دینه
 سر کۆبه و له هر چوار لاره دهوری شار ده دهن و ظاهر ناغای
 مهوللاغا بر بندار ده که نو مالی (عبدالرزاق) ناغای بر ای
 عه بوللاغا تالان ده که نو هه لمه ت ده بینه سر مالی عه بدوللاغا و
 په بیوران ده بانه سوئ ده رگا که بیان بشکینن به سلام تفه نگیکی مالی
 مهوللاغا جه ندرمه می میری به رپه رچیان ده دهنه وه و ناغایان به مراد
 بگه نو مالی ظاهر اغا تالان بکه ن (۲)

شیخ ره زای تاله بانیش له چوارینه به کی فارسی دا نازایسه تی
 هوزی بلباسی تومار کردوه ؛ شه ریکی خویناوی شه م هوزیه
 له گه ل خلی خوشناودا خستوته نیو دوو تویی تاریخه وه که ده لئ :

(۱) میزوی کزیه ظاهر له حمده حویزی به رگی به که م (ل
 ۱۳۸ — ۱۳۹) ماموستا مه سعود محمدیش له کتیبی
 به زاو (حه ماغای گه وره) ل ۹۶ — ۹۷ شه م رووداوه ی
 نوو سیوه چ جیاوازیه کم نه بیبی له نیوان نوو سینه که ی شه م و
 میزوی کزیه دا

(۲) هه مان سر چاره (ل ۱۲۹)

آنچه بلباس بخوشنار به آکو کرد است
 نشیندم که بیغداد هلاکو کرد است
 گرچه میران خلدی بگگ نه بحق شد مقتول
 کشتش به که پس غضب تماکو کرد است (۱)
 هم شوره وه کو ده لنین له بنه رت دا له سر دزینی ماییتیکی

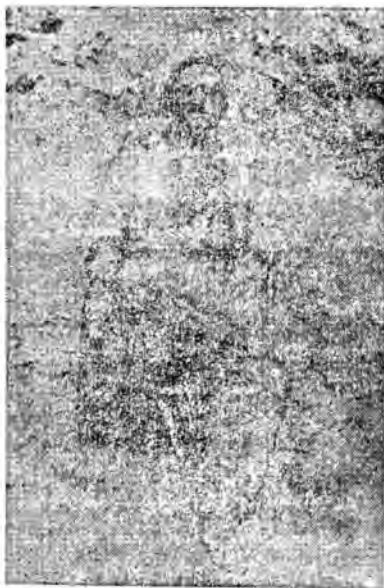

وینهی سمایلاغای سواراغای بلباس سرهك هوزی پیران (بلباس)

(۲) دیوانی، شیخ رها قسم، فارس، (ل ۱۸۴)

میرانی خدر به گنگ بووه کاتنی ماینه که ده دزری میران شکمی بو
 پیوانی بلباس ده چی و ده لئی ؛ نهوان ماینه که یان دزیوم له پراستیش دا
 بلباس نه یان دزی بوو له و کاته ش دا سه روکی بلباسه کان همه ده
 میناهای بلباس بوه نه پیش نه سپنکی ده بی له هه مان شیوه و شکلی
 ماینه که ی میرانی خدر به گی تیر و رده و رده نیوانی بلباس و
 خۆشناو ناخۆش د. بی و شیرو تیران لیک تر ده سون
 روژیکی همه ده میناغا قهره نی ناویکی بلباسی ده تیری بو
 لای میران و کاغزی بو ده نووسی و تکای لئی ده کا که یارمه تی
 بداو بینه مایه ی کوزاندنه وه ی سه شه په چاوه پروان کراوه
 قهره نیش سواری نه سپه که ی همه ده میناغا ده بی و ده چی بو لای
 میرانی هر که قهره نی ده رده که وی خۆشناو ده لین وه لئا و مابنی
 میرانیان هینا په وه کاتنی قهره نی لئیان نزیک ده بیته وه نهوان ده لین
 همه مابنی میرانه و قهره نی ده لئی بابه ! همه نه سپه نه ک ماین !!
 هیندیکیش گالته یان پی ده کا تیر نه مجار ده چینه لای میران و
 سویندی بو ده خوا که بلباس ناگایان لهو ماین دزبته نه به لام
 خۆشناو ناچینه گوئیانه وه پاش ماوه یه که شه له نیوان بلباس و
 خۆشناو دا هه له ده گیرسی و زور له به کتری ده کوزو و بلباس نه گنگ
 به خۆشناوان هه له ده چنر و به سه ریان دا زال ده بن تیر ده نگه و
 باسی هم شه به کوردستان دا بلاوده بیته وه شیخ ره ماش به م
 چوارینه فارسیه هم شه په خویتاو بییه ی نهر کردوه و خستویه ته
 نیو دو توئی میژووی هۆزی بلباسه وه هه تا هه تا به زیندوه (۱)

(۱) هم سه رگوزشته به م له کوئخا عه زیزی مه لا نه همه دی بلباسی و
 ئسماعیل مامه عه بدوللای بلباس و کوئخا ره سولێ شیخه

ئەم ھودادوھ لەناو بلباسەکاندا بەم جۆرە سەرەوھ باوھ
مەشھوورە بەلام مەلا سەلامی حەیدەری لە ناھیلکەى ژبانی
کەلەمێردى خۆشناودا ئەم ھودادوھ بەم شێوەى خواریوھ
دەگێرێتوھ

(لە ئیوانى ھۆزى ئاکۆو پیران لە دەشتى بیتۆن شەپدەستى
پێ کرد) (حەمەدئاخای سەرۆكى ھۆزى ئاکۆ) ھانای بۆ میرابى
خەلر بەگك ھێنا بارمەتى بەدات میریش ھەندى چەكدارى بۆھەنارد
خۆشى لەدوای چەكدارەكان چوو بەنیازی ئەوھ ناشیان بکاتوھ
بەلام لە ھێرشى پیرانەكان شەھید بوو تەرەكەیان ھیناوھ لە
گۆرستانى بیتووتە نێژرا ، وەلەسەر كێلى گۆرەكەى بە زمانى
عەرەبى ئەمەى خواریوھ ھەلكەندروھ

ایھا الناظر قبری قف علی قبری تھوى

واتلوا القرآن حتى لا یغرنك الدنیا

ھذا قبر المرحوم المغفور له خضر بیک

ابن المبرور عبدالقادر بیک توفى ۱۳۱۲ هـ (۱)

نادرشای ئەفشاری (۱۶۸۸ — ۱۷۴۷ ز) ھێزیکى تابیەتى
لە ھۆزى بلباس (سن ، رەمەك) پێك ھێناوھ ھەر شوبى
ئەستەمو دژوار بوایەبەوانى بەیدەست دەکردو دەبھێتانه زۆر كیفى
خۆیوھ (۲) بۆیە ئە دوایى دا سەلیم پاشای بابان سالى (۷۴۳ —

(۱) ژبانی كەلەمێردى خۆشناو جاجى میرانى خەلر بەگك دانانى

عبدالسلام محمد نبى خۆشناو سلیمانى ۱۹۷۸ ل ۳۱

(۲) العناثر الكردية ، ترجمة فؤاد حەمەخورشید ، بغداد مطبعة

الحوادث ۱۹۷۹ ص ۳۰ ھەروھە گۆرارى گۆرپى زانیارى

ژمارە (۲) لاپەرە ۳۹۳

۱۷۵۷ ز) له ولآتی بابان دهري كردنو توله‌ی لی ستاندنو (۱)
په‌رژو بلاوی کره‌نوه

له‌باره‌ی نانبدیه‌یی و سه‌خواوه‌تیشه‌وه گه‌لنك سرگوزشته‌وقسه‌ی
ده‌مار ده‌میان لی ده‌گنپ‌نوه‌ه ییاو سه‌ری لی سوپ ده‌مینئ‌ی و به‌نه‌فسانه‌ی
حسیب ده‌کاو حاته‌می (ته‌ی) هر له‌ناوا نساوی نامینئ‌ی لاو
دیواخانئ‌ی قه‌ره‌نیاغای مامه‌ش و سواراغای بلباس (پیران) و مه‌لا
خه‌لیلی مه‌نگوړی و حه‌مه‌ده‌میناغای بلباس و مه‌حمووداغای شیوه‌که‌ل و
ره‌سول‌ئاغای شیوه‌که‌ل ئینستاش ده‌ماوده‌م له‌سینگئ‌ی دانیشتونئ‌ی
کوردستان دا باس و خواسیان ماوه‌ه نه‌سر دراوه‌ته‌وه

له‌وه‌پیشیش گوتمان ماموستا پیره‌میردی شاعیر فهرمویه‌ی
مه‌حموودئاغای شیوه‌که‌ل له (پرنس) زیاتر خواوه‌ندی حه‌شه‌م و
خه‌ده‌م و سه‌خواو جوانمردئ‌ی بووه

ره‌سول‌ئاغای شیوه‌که‌لش هه‌میشه پینج‌صه‌د نفه‌نگچئ‌ی ئاماده‌ی
ده‌ره‌ال و پینج‌صه‌د سینئ‌ی نان خواردنی بووه (۲)

سه‌رده‌میکیش بلباس وا په‌ره‌یان ستاندوه‌ه و به‌هیز یوون له
هر شوئ‌یتنك بووبن ته‌نگیان به‌جیران و ده‌ور و به‌ری خزیان هه‌لچنبوه
سه‌رگوزشته‌ی شه‌رو شوړی ته‌وان له‌که‌ل فه‌قی ته‌حمه‌دی داره‌شمانه‌و
که‌یخان خانئ‌ی خزیانئ‌ی و بنه‌ماله‌ی بابان له‌ناوچه‌ی مه‌رگه‌و پشه‌مر

(۱) کورد ، ترك ، عرب توجمة جرجیس فته‌الله ص ۱۳۲

(هاشم)

(۲) پروژنامه‌ی (ژین) ی ژماره (۶۳۲) ی (۳) ی ته‌موزئ‌ی

سالی ۹۴۱

نمونونه به کی هم ئا کارانه بانه (۱)

نه نانت له بری شوین دا خه لکی له ترسی هیرش بلباسان قه لاور
سه نگه ریان دروست کردوون میستره ریج کاتیک له ناوچه ی
سنه و تیه ریوه له ده ور و به ری سنه و ناوچه ی خوږ خوږه له نزیك
گوندی (سوور موسی) ده لئ کاتی چوینه ناو هه ربمی خوږ خوږه
قه لایه کی چوار گۆشم بهرچاو کهوت پتیا و وتم هم قه لایه
بۆبه دره ست کراوه تا دانشتوانی هم ناوچه به لیه وه بهرگری ی
له هیرشی بلباسه کان بکه نو مال و دارایی خوږان پاریزن (۲)

هه ره له ناوچه به له نزیك گوندی (قه ره بوکسرا) باسی
شوینه وارو دباره کۆنی قه لایه کی تر ده کاو ده لئ کاتی خوږی
دانشتوان له ترسی هیرشی بلباسان خوږان تیدا هه شار داوه
بهرگریان له خوږان و سامانیان کردوه (۳)

له سهرده می حاجی قادری کۆبی دا وا دباره هۆزی بلباس
جا به کیک بووه له هۆزه هه ره به ده سه لاته کانی کوردستان بۆبه حاجی
به دپره شیعریک له ته که هۆزی جاف دا ناوی هینا و نو داوا ی لئ
کردوون که ئاگابان له پیلانی دوژمنان بی و نه هیلن و لانیان دابه شی
بکری و سنووری دروست کراویان به سه ردا نه سه پینزو وه لانیان
به شهبش نه کهن ته لیه ته نه و کاته هۆزی بلباس هاوینان چوونه
کۆیستانه کانی کوردستانی ئیران و کۆچه ری بوون

(۱) بره وانه گه شتنامه که ی ریج (رحله ریج) ل (۲۰۸-۲۰۹)

(۲) هه مان سه رچاوه ل ۱۶۴

(۳) هه مان سه رچاوه ل ۱۶۵

واپىڭەتان دەبەسىرى عىلاتى جافو بلباس

گەر مردوون لە گەرمىن مەمنوعە بچنە كوستان (۱)

مامۇستا مەلا ئەحمەد كە ئىستا مامۇستاي قوتابخانەيەو لە
سلىمانى دادەنىشىو لە بەرەت دا خەلكى گوندى (ئىسلەلا) بە
زۇر سەرگوزشتەي بەخشندەيىو پياوۋەتى ھۆزى بلباسى لايەوزۇر
نەمۇنەي بەچاوى خۇي بىنون — نەك لە ئاغاو سەزۇك ھۆزە —
كانيان — بەلكو لە تاكە تاكەو پەشە خەلكەشيان كە ريزكردونو
پاگوژتنيان ليرە دا جىكاي نايىتتەو

نۇ نەمۇنە بۇي گىپرامەو وونى

پياوڭ ھەبوو لە ھۆزى پىران ناوى برايمى ھەمەدەشەينبوو
لە دوايى بەدا بووبە حاجى برايم جارېكيان لە مالى حاجى برايم
ميوان بووين ئەر سەردەمە لە بىنوڭ جىڭگايەك ھەبوو ناوي (قاجە)
بوو بەبەھاران لەوئى دائەنىشت پياوڭكى زۇر بەخشندەبوو جارېك
پياوڭكى يەك قاچ ھانە لاي پىي ووت بارەبەرم نى پىي بگەپىم
ھاتووم بارەبەرىكم بەدەيە حاجى برايم لە وەلاما بانگى پياوڭكى
خۇي كىردو پىي گوت برۇ ئەو ھىستەرى بۇ بگرن ھىستەريان
بۇ ھىناو كۆپانيان بۇل كىردو دايانې لبادېكىشيان بۇ خىستەسەپشتى
ھىستەكەو ئەوجار كابراشەلەيان سوار كىردو پۇشت ، بۇخوا
بلىن ھاتەمىش لەوە زياترى نەكردەو كەچى واناوى چۆتە ناو
تارىخەو و بەبەخشندەيى مەشھورە

(۱) دىوانى حاجى قادرى كۆيى ئامادە كىردى كەرىم شىارەزا

چاپى ۱۹۸۶ ى ز ل ۸۵



وڻه‌ی حاجی ئیبراهیم حمه‌مه‌ئینی همزه

یه‌کیکه له پیاوه ناوداره‌کانی به‌ره‌بابی موریکه تابلای سی‌سخی
 نه‌یبعته و خاوه‌ن دیواخانه همیشه یارمه‌ت‌ده‌ری بی‌نه‌وایانه

یه‌کیکی تر له بنه‌ماله‌کانی هۆزی پیران به‌ره‌بابی (موریکه)
 بنه‌ماله‌یه‌کی نیوه‌کۆچه‌ری بونو خه‌ریکی به‌ختیو کردنی تازه‌ل‌بونو
 مه‌رو مالا‌تیک‌ی زۆرو زه‌به‌ندیان هه‌بوه له نزیك حاجی هۆمه‌ران
 و سه‌ر سنوور ژیاون ؛ سه‌گوتره‌ی زروف و کاتو بو گۆنجان
 ته‌م‌دیوو ته‌و دیویان کردوه ، هه‌ندی خه‌ترانی ته‌م به‌ره‌بابه‌ له
 گۆنده‌کانی سه‌رشمه‌و هه‌ریرو مام‌جو‌غانان و مورته‌کان و هه‌مه‌زه‌کۆر
 دانسته‌تون ئه‌ستازو به‌یان له‌ شاری هه‌ولێرو کۆمه‌لگای خه‌بات و
 تۆه‌زاوای تازه‌و که‌س نه‌زان و شاه‌یسه‌ دا نه‌شته‌چین یه‌کیکیش

له پياوه خواپتداوه کانی ئەم بەره بابه حاجي ئيبراهيمه ؛ ئيستا
 دانشتوی ههوليره و دوکاتداره به پراستی کوردیکی مهردی خوا
 پهستی نانبدهو راستگۆو نیمچه خوینده واریکی رۆشنیره و به په نجه
 نامازهی نۆ هه کړی و به خبلی پێ ده بری زۆر جار گوتومه : خۆزگه
 وینهی زۆر بایه و له هه موو کوچه و گه ره ک و گوندو په نا په سێو بکا
 چهند حاجي برایمیکي ئاوامان هه بویه به پراستی مروفنیکه نانی
 ده خوری و دهستی ماچ ده کړی و گوی بۆ قسهی راده گیرئ و
 نمونهی پیاوه ئی و مهردابه تی به ، واپی ده چی هه ر شتیکیش بکا
 پیش هه موو شتیك لایه نی خه دای مه به سه
 ره حه مت له پیره میرد که ده لئ

پاره بۆ پیاوی خوا پتداو چاکه

که لئی ده به خشی به خیر و چاکه

ده ولت ته و به که و له دوا خزی

ناویکی چاکه به جی دلی بوی

ناوبراو کورپی (محملمین) کورپی هه مزه ی کورپی باپیری
 کورپی مام هوسمانه (مام وهسمان) له گه ل پیرانه کانی سه رخمه ی
 بیتوین و به ره بابی سواراغا ده بنه وه به خزمو لیک نزیك ده بنه وه



عەلی رەمەنزان قادری نالی بیرە مەزەدییکی
بەرەبایی هۆرمزباری ناوچەیی
بازانی ولاتی سەئیدانی بە زۆر سەرتوررشت

باسر و خواسی بلباسی لایوو



براهیم حەمە ئەمینێ هەمزه
باوه ناوداره گانی بەرەبایی موریک



هەمەزان قادری نالی گوری کویخا رەمەزانی
رەزبازی و دیشی سەیی تیرەیی هۆرمزباری



دعوت به الح زانای کریم زانای بوسکتی سالی
له دنیا دهرچووه



ادراغای سسواراغای بلباس
ی ۱۹۹۰/۹/۱۵ له دنیا دهرچووه



دعوت به الح زانای کریم زانای بوسکتی سالی
له دنیا دهرچووه



نه محمد معروف ندره ی هومراغای
زور به بریندار ۱۹۲۱ - ۱۹۸۷ ز



۱ - میرزا محمد امین • ۲ - سہابلاغی گوری سوار
 ۳ - سسواراغای بلباس • ۴ - کاکسہمینی یا
 لہ گوندی سرخمہ نم وینہ بہ گمراہ

ناغای مامعش



تہدی حمہ بہ نامن ناغای گورد
 حمہ صالح ناغای (قزلچہ)
 سالی ۱۹۰۶ لہ عزبچہ لندا
 بووہ سالی ۱۹۷۷ لندنیآ دمرچو





اچي حاسين ناڱاي نيبير
گوري نه حوللا ناڱاي مبرگان



دروار حبان ناڱاي نورڪان
دش سسي بشعالي ناڱاي
سيويل سالي ۱۹۷۸ له دنيا دهر حووه



وتندی دهر ویش له حمیدی گوری دهر ویش ک
بیوه ری له دهنی ۱۲۰ سالی دا



فادر ناڱاي موبره

راپه رینی مه لا خه لیلی مه نگوری

v v

دژی حکومه تی ئیران

مه لا خه لیلی مه نگور له دهوروبه ری سالی ۱۸۷۶ ی
له گوندی گۆپومه ر (گۆپومه ر) چاری به دنیا مه له پناهه ؛
به میر مندالی تیردراوه ته حوجره ی فهقی و دهستی به خویندن
کردوه له حوجره و مزگه و نه کانی کوردستان به فهقیه نی خویندوبه تی
پیش نه وه ی خویندن ته و او بکات بوته موریدی شیخ یوسفی
بورهان و سلو و کی صوفیه نی له سه ر دهستی نه و کردوه دوابی
چووته شاری مه ابادو له لای مه لا و ه سیمی سه رده شتی ماوه ته وه
تا ئیجازه ی عیلمی له و وه رگرتووه نه مجار له گوندی گۆپومه ر
به مه لایه تی دامه زراوه و دهستی به ته دریس کردوه له زور
شوینی کوردستانه وه فهقی و مه لا هاتوونه لابی و له خزمه نی دا
خویندوبانه و ئیجازه ی عیلمی یان له وه رگرتووه ، پاش ماوه به ک
گواستوبه تیه وه بۆ گوندی میراوه به هه مویه نزیککی چل سال
ته درسی عیلمی کردوه و قوتابی پی گه یاندون

ده لاین مه دره سه ی مه لا خه لیل هه موو کانی پتر له (ده)
موسسه عیدی له بووه به نۆره ده رسیان خویندوه می و ابان هه بوه
هه فه نی دوو ده رسی به رنه که و تووه بپێ له موسسه عیده کانی
مه لا نه حمه دی تازی و قاری عه لی سه رده شت و مه لا سه ییده سه لامی

گهنگی و مهلا ره سوولتی زبوهیسی بوون

وه کو ماموستا مهلا ره سووله کهره ی مهنگوری و مهلا
نرابسی برؤ سپی مهنگوری ماهوستا مهلا (محمد) ی شلماشی
که کانی خوی مهلا خه لیلیان دیوو باسیان بو کردوم و بیسان
گنبراموه

مهلا خه لیل پیاوینکی رهنگت پیاوی که نه گت و چاوو برؤ
رهش، گهورده بهسام نوو خاوهن دیواخاننی قهره بالغر بوو
زؤو میواندار نوو ته نانهت کورده کانی نهو ناوچه به پیمانده گوت
خه لیل پاشا له تهک نه مانه دا زؤر الم و ناگاداری دنیا بوو
له زانستی به باوه کانی نپو مه لایان نابلیتی شارهزا بووسه رگوزشته ی
موناقه شانی مه لایانه ی له گهل مهلا محمدی کزیه (مه لای گهوره) و
مهلا نه فندی هه ولیر چه سپاندنی راو بو چوننی خوی به سهریان
دا باشترین به لگهی بلیمه تی تم زانن له دریزایی ته مانی پر
به ره کمتی دا زیاد له دهرس گوته وه و قوتابی پی گه یاندن چه ند
چه ند کتیب و حاشیه ی له زانستی مه لایانه وه کو فله کیات و نوصولی
فیقهو ریاضیات دا داناهه له مانه (۱) کتیبی (حاشیه علی جمع
الجوامع) (۲) ته قویم (۳) شرح وبع المحیب و چه ند نویسی
تربش

سالی ۱۹۳۰ — ۱۹۳۱ ی زانینی کار به ده ستانی ئیران داوا
له کورده کان کرد که پانتول له پی بکه نو شبقه له سه رتین و
سیمای جل و بهرگی کوردی بگورنو؛ مهلا خه لیل له م هه لویتسه ی
حکومته تی ئیران به ده نگت هات و راه پری و به ره رچی میری
دایه وه و خوی بؤ به ره نگاری چه کدارانه ناماده کردو سالی ۱۹۳۱

ی ز شهر دهستی پی کردو نگری شوپش بلنسهی ای ههلاو
شوپشی تازه باو بهره و ئاسوی سرکه و تن پویشته عهجم
رؤژ له دوی رۆژ تی دهشکان

زور کس پێیان وایه که راپه پینی مهلا خه لیلی مهنگور
له سه ره سه له به کی دینی بووه برنکیشر ده لێن : مه سه له که کور دابه تی
بووه ؛ دوورنیه هه و دو مه سه له که وێکم مهلا خه لیلیان وه دهنگه
هینا بی

له سه ره تای دهست گیری دا ئاها ی با ییزی (بایز اغا
که ره ئیسی تیره ی ئو جاع) کاک خدری (یوو له پشی
قه لادزی داده نیشته له گه ل ئاها کانی میرا و ده لی نیزاع و کینسه ی
هه بوو له بهر ئه وه چو بوو بۆ دیوی ئیران ئه م ئاها ی با یزه نه
خوی و دوو پایوی (خدر ئاللا و حه مه دی عه مه ری) شه هید کران
هه ر ئه م کاته دا حه سه ن ئاها و هه مز اغا که هه ر دوو کێانه سه رو کی
هۆزی مه نگور بورنو خزمی به ک بوون له به ندیخانه ی ئیران
دابوون و عه بدو لئاها ی برای حه سه ن ئاها سه رو کی هۆزی
مه نگور بوو

جا که شوپشه که ی مهلا خه لیل هه لگیرسا میریسی حه سه ن
ئاها و هه مز اغا ی به ره آلا کردنو کاهه زی پێدا ناردن بۆ مهلا
خه لیل واز له شوپشی خوی به تینی و له گه ل ده ولت دار پێک به که وی
به لام مهلا خه لیل وه لام یکی ئه و تو ی نه دانه وه ره نه شی هینشه
حه سه ن ئاها و هه مز اغا بگه پێنه وه هۆ ئیران و په گه ل خوی خه شتن و
شوپشه که ی مهلا خه لیل بوو به خبیر بۆیان

مهلا خه لیل له ماوه ی- پینج مانگی ساردو سه رمادا توانی
مه پدانی شوپشه که ی فراوان بکا هه تا وه لاتنی سه ره ده شته

مهنگوړو گهوركو دنيوكړي و مامه شو و مهاباد بگريشه و
ته نافت شاري مهاباديشي داگير كرد ؛ نالم كاته داكار به ده ستاني
تيران كه و تنه دروست كردني پيلانو و فوفيل و داوانان ه و ه بو
له ناو بردني مه لا خه ليل زياد له وه ي سوپاو هيزيان ناماده كرد
بو هيزش كردن بو سر چه كداره كاني مه لا خه ليل

بو نمونه كار به ده ستاني ميري له سابلآخه وه سه بيدعه بدولآ
ناو يكيان نارد بو كوشتني مه لا خه ليل به لام خواو پاستان
دانيشتواني سابلآخ زوو به م پيلانه يان زاني و پيش ه وه ي كا برا
به مرام بگا مه لا خه ليليان ناگادار كرد كا برا گيراو سه ييلخدري
كاني زه ردي كه سه روكي تيره به كي مه انگوړ بوو كوشتني

نهك هر همه به لكو كار به ده ستاني ميري سالاري ميرزا فه تاحي
سابلآخي (۱) — كه خزمي قازي محمده بوو پياو يكي زيره كو
زورزان بوو — نارد بو يان بو ناو چهي پشدهر بو ه وه ي بزاني
ناخو پشدهر په كان يار مه ني مه لا خه ليل ده دن يان نا ؟! هر بو
جاسووسي په يوه ندي به مه لا خه ليله وه كردو زور به و ردي سه يري
روداوه كاني ده كرد وه كو ده لين هم كبرايه خوي و ابرد بوه
پيشه وه كه گوايه نوينه ري شينخ مه محموده جا كه زاني ناشكرا
ده بي چوبو شوننه وني به يينوي شتيكي كه وه تيزني له مه لا
خه ليل و هر گرتو خوي قوتار كرد

مه لا خه ليل ويستي گور په پاني شوړ شه كه ي فراوان بكاو
هيزي چه كداريشي به قوه وت بكا بو هم مه به سه كو يخواه بدر لآي
ميراده بي — كه به كيك بوو له هره پياوه نزيكه كاني — نارد ي
بولا ي لاهاباني پشدهر (عه باسي مه محمود تاخوا خاجي صالح

تاغا (داوای لیتیان کرد که یارمه تی بدن ته نانهت مهلا خه لیل
 گوتبووی نه گهر په نجا چه کداری پشده ریم له گهل بی ته تیسری
 هیه بقه شائیره کانی تریش نه وانیش بارمه تیم ددهن ئیتر
 تاغاکانی پشدهر نه حمه دی حمه تاغایان به نو تهری خویان نارد
 سی سواریشیان له گهل نارد چوار رۆژ له لای مهلا خه لیل مایه وه و
 هه لوئیستی تاغاکانی پشدهری پی راگه یاندو پوخته که ی نه مه بوو
 گواپه تاغایانی پشدهر گوتبووان تیمه ناتوانین راسته و خویار سه تی
 یارمه تی مهلا خه لیل بدین چونکه حکومتی ئینگلیزو کار
 به دهستانی عهره بیش له م یارمه تی دانه دل هیشاو دهن

به لام له هه مان کات دا گوتبووان نه گهر هه موو عه شیره ته سه
 کورده کان — مامه شو و دیوکری و عه شائیری تریش — به ناشکرا
 یارمه تی مهلا خه لیل بدنو هاو به شی شو ره که ی بکن نه و
 تیمه ی پشدهریش به ناشکرا یارمه تی ددهن و نه و لاش که می
 قبول ناکه بن ته نانهت نه گهر خوا نه خواسته مهلا خه لیل بشکتی و
 بیهوی بته دبوی عیراق تیمه ده بجه و ئینه وه و له خوی ده گرین.

نه حمه دی حمه تاغای پشدهری ده لی ئیتر من دوای ته وه ی
 رای تاغایانی پشدهرم به مهلا خه لیل راگه یاندو گه پرامه وه بقه
 پشدهرو نه وه نده ی پی نه چوو هیرشی بی شواری تیران کرایه
 سه مهلا خه لیل زوری نه برد مهلا خه لیل شکار هه لانه خاکی
 عیراق و هاته گوندی که رسونات له خواری گوندی ژاراه
 لای مالی مهلا عه لی مهلا له مینی موفتی دوایی له ویش گیر نه بو
 هات بقه گوندی باداوان لای شیخ پاییزی پاقلان مایه وه
 هه نه حمه دی حمه تاغا ده لی ئینگلیزه کاف ئیعا زیان دابوو

به ناڅاباني پشدر که پټيان ناخوشه پشده ري پشتگيري مه لاخليل
بکن

وه کو باوه ده لټن مه لاخليل به کاغز چند جار ټک په يوه ندي
به شتيخ مه محمودي حه فیده وه کرده به لام بارو دؤخی شتيخ
له وسرده مه دا له وه نه بوو بتواني يار مه تي بدا چونکه بؤخوشي
له و کاته وه زعي ته او نه بوو

له و کانه مه لاخليل هاتوه عيراق و له گوندی پاقلان بوو
چوه بؤ لای مه لا مه مه دی جهلی (مه لای گهره) له کؤبه
هروه ها چوه ته هه ولترو گفست و گؤی له گهل مه لاکان کرده و
هه مو هايه دی زانايان بؤ داوه و پټزيان لي گرتوه

تير دواي چند مانگيتک که مه لاخليل له عيراق مابه وه
تيران هه فوی بؤ خؤی و پياوه کانی دهر کرده له گهل ده ولت پټک
که و تنه وه و گه پابه وه بؤ تيران و حکومت دوازه گوندی له
ناوچه ي نه لټن پټ به خشي و به مه مه لاخليل دا بين بوو باری ژيانی
گؤپوی و وه کو ناڅابه ک په فتاري کرده ته دريسي که م کرده وه
زياتر مه شغولی کاروباری دنيایي بوو

تا له سالی ۱۹۵۶ — ۱۹۵۷ دا له تمه منی هه شتا سالی دا له
گوندی ميرواي مال ناوایي له جيهان کرده تهرمه که بان برده وه
بؤ گوندی گؤرومرو له وي به خاکيان سپاردو ئيستا گلکؤی له
گؤرستانی گؤرومروه خه لکی ده چنه زياره تي مرقه دی ئيستا ش
مه نگورپی سوئند به گؤره که ي ده خؤن پټزيکی تايه تي هه به
له لايان

مهلا خهليل دوو ژنی هیتاوه به کیان کچی همه دی قازی
سه رده شتی بووه به کیکیشیان کچی ئاغای باییزی بووه د دوو
کوپیشی هه بوون مهلا عهلی و مهلا خالید ؛ برابه کیشی هه بووه
زاوی حاجی په سول بووه زور خهت خۆش و خوینده وار بووه

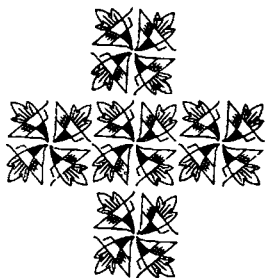

لا پهره	دیز	هله	راست
۲۲	۲۰	کرپه	کورپه
۲۴	۱	تیمه	تیمه
۲۷	۲۱	کرر دستانی	کور دستانی
۲۹	۱	تیه برنو	تیه پونو
۲۹	۱۴	کابرا	کابرا
۳۳	۱۷	نستی	زانستی
۳۴	۸	دهوره دا	دهوره دا
۳۹	۹	گه لباغی	گه لباغی
۴۶	۶	هه دوولا	هه دوولا
۴۹	۱۲	نه ستور	نه ستور
۶۹	۷	ناوانباری	ناوانباری
۸۲	۱	عهلی والی پاشا	عهلی پاشا
۸۴	۲۱	کاوه سانه	کاره سانه
۱۰۷	۳	نه قیه دین	نه قیه دین
۱۲۱	۱	ششیخ	ششیخ
۱۲۴	۱۲	دد کرته	ده کرته
۱۴۷	۱۱	بوای	برای
۱۵۰	۲۳	میزوی	میزوی
۱۵۸	۵	به یناسی	به یناسی
۱۶۹	۱۶	ده ولمتی	ده وله تی
۱۷۱	۱	نه وانیشی	نه وانیش
۱۷۱	۶	نه وریزو	نه وریزو

دامتین	دامتین	۲	۱۷۲
میران و	میوان و	۱۶	۱۷۳
بههه موو	بههه موو	۴	۱۷۹
جیرانه	جیرانه	۱۵	۱۸۲
بکه ن و	بکه ن ر	۱	۱۸۴
پوخته	پوخته	۱۹	۱۸۷
شیوه نه	شیوه ن	۳	۱۹۰
ثبتر	پبتر	۱۸	۱۹۰
خوی	خوی	۱۲	۲۰۴
کور	کور د	۶	۲۰۵
نهحه د میساعیل	نهحه د میساعیل	۲	۲۰۶
بههترترین	بههترترین	۱۰	۲۰۹
ثم	ثم	۱۵	۲۳۰
دهاو ده میان	دهاو ده میان	۴	۲۴۰
	ییاو	۴	۲۴۰
به کینک	جابه کینک	۱۴	۲۴۱
وه لاتیان	وه لاتیان	۱۷	۲۴۱
بینیوون	بینون	۶	۲۴۲
ثهو	نهر	۱۲	۲۴۲
موریک	موریک	۲	۲۴۳
خواینداو کانی	خواینداو کانی	۱	۲۴۴
قهره بالغ و	قهره بالغ ر	۷	۲۴۶
ربع انجیب	ربع المجیب	۱۷	۲۴۶
کابرایه	کبرایه	۱۶	۲۴۸

- پیشه کی ۱ - ۱۱
- هۆز چۆن پینک هاتووه ۱۲ - ۱۶
- بنه‌مای هۆزی بلباس ۱۷ - ۲۰
- په‌سهندی هۆزی بلباس ۲۱ - ۲۴
- تیره و به‌ره‌بابه سه‌ره‌کیه‌کانی هۆزی بلباس ۲۵ - ۳۰
- دوو کتییی به‌سوود بۆ میژووی هۆزی، بلباس ۳۱ - ۳۳
- هۆزی بلباس لقو تیره‌کانی بنچینه و سه‌ره‌له‌لدانی ۳۴ - ۴۱
- هۆزی « ده‌لو هه‌س هه‌ر ده‌چینه‌وه سه‌ر بلباس ۴۲ - ۴۳
- هیرشی خان، محمد خان، کورپی هه‌لوخان بۆ سه‌ر ئه‌وناو چانه‌ی
که هۆزی بلباسی تیدا بوو ۴۴ - ۵۵
- هیرشی میرحسین خان بۆ سه‌ر هۆزی بلباس ۵۶ - ۵۹
- هیرشی حه‌سه‌ن پاشا « والی به‌خدا » بۆ سه‌ر هۆزی بلباس ۶۰ - ۶۸
- هیرشی ئه‌حمه‌د پاشا « والی به‌خدا » بۆ سه‌ر هۆزی بلباس ۶۹ - ۷۱
- هیرشی سوپهان و یردی خان بۆ سه‌ر بلباس ۷۲
- هۆزی بلباس فریای عثمان پاشای بابان که‌وتن ۷۳ - ۷۸
- هیرشی عه‌لی پاشا « والی به‌خدا » بۆ سه‌ر هۆزی بلباس ۷۹ - ۸۵
- شۆرشه‌کانی هۆزی بلباس له‌ تیران دا ۸۶ - ۸۹
- کاره‌ساتی قه‌تل و عام کردنی هۆزی بلباس و مه‌نگور له‌مه‌راغه
۹۰ - ۱۰۱
- شۆرشى هه‌مزاغای مه‌نگور و پاپه‌رینه‌کانی ۱۰۲ - ۱۰۴
- هیرشی والی به‌خدا « نقی‌الدین پاشا » بۆ سه‌ر هه‌مزاغای مه‌نگور
۱۰۵ - ۱۰۷

- ھاوبەشى کردنى ھۆزى بلباس لە شۆرشى شىخ عوبەيدوللا دا
 ۱۰۸ — ۱۴۱
 شەپى بلباس و پروسى
 ۱۶۲ — ۱۹۳
 ھاوبەشى کردنى بلباس لە شەپى دەربەندى رانیه دژى ئىنگليزه كان
 ۱۴۴ — ۱۴۵
 ھىندى دابو نەرىتى ھۆزى بلباس
 ۱۴۶ — ۱۵۴
 ھۆزى مەنگور
 ۱۵۵ — ۱۶۵
 ھۆزى مامەش
 ۱۶۵ — ۱۷۳
 ھۆزى پىران
 ۱۷۴ — ۱۸۴
 بىنەمالەى ئاغايانى شىوہ كەل
 ۱۸۴ — ۲۰۱
 بىنەمالەى مستەفا پاشا ياملكى
 ۲۰۲ — ۲۰۴
 بىنەمالەى ئەحمەدى ھەباس لە گوندى بىورى
 ۲۰۵ — ۲۰۸
 ھۆزى سىنو رەمەك
 ۲۰۹ — ۲۱۲
 ھۆزى ھولمزىار و بىنەمالە كانى
 ۲۱۲ — ۲۲۵
 ۲۲۶
 بىنەمالەى محمد خوشناو
 ۲۲۸
 بىنەمالەى مصطفى خوشناو
 ھىندى شاھىتى مېژوى دەربارەى تازابەتى ونەبەردى ھۆزى باباس
 ۲۲۹ — ۲۴۴
 راپەربىنى مەلا خەلىلى مەنگورى دژى حكرومەنى ئىران
 ۲۴۵ — ۲۵۱

اه كۆتابى ئەم كىتپە چاره رەشەدا بە پېويىسى دەزانم دەقى
رېپۇرتى پېسۇپى تايپەتى كۆپى زانىارى عبراقى « دەستى كورد »
كە كاتى خۆى مسودە كەى خويىندۇتەوۋە پەسەندى كوردوۋە لىرەدا
تۆمار بىكەم ئەمەش دەقى رېپۇرتە كەبە

المجمع العلمى - الهيئة الكردية / لجنة السلامة اللغوية

بعد التحية

اطلعت على مسودة كتاب « ميزوى هوزى بلباس له كۆنەوۋە نا
ئەمرو » تاريخ عشيرة بلباس من القديم حتى اليوم المؤلفه
السيد « محمود أحمد محمد » الكتاب جهد جدير بالتقدير بحد ذاته
لفته سليمة ، واضحة و خاليه من كلمات أو مصطلحات غريبه
يرجى عرض الملاحظتين الاتيتين على صاحب قد يأخذ بهما

أولاً وردت فى بعض صفحات مسودة الكتاب ، ١٥٢ ، ١٥٣ ،
١٥٤ ، ١٥٥ « اسماء الأشهر باللغة الانكليزية مثل
« سبته مبر - نوكتوبەر » يفضل تحويلها الى ماهو شائع
لدى القارىء الكردى الاعتيادى الذى يجهل هذه الاسماء
على ما أعتقد

ثانياً يفضل تحويل السنوات الهجرية الى ما يقابلها بالتقويم
الميلادى لتقريب الموضوع زمنياً الى ذهن القارىء بصورة
أفضل و قد حولت بعضاً منها يمكن تثبيتها فيما لو أقتنع
المؤلف بذلك .

و من الجدير بالذكر ان عام ١٢٥٠ هـ يقابله بالميلادى
عاما ١٨٣٤ - ١٨٣٥ لاعام ١٨٣٨ كما يذكر المؤلف
ذلك فى صفحه ٢١١ من مسودة كتابه مع التقدير

التوقيع

رقم الابداع في الدار الوطنيه ببغداد المرقم (١٩٩٧) في ١٨ / ١٢ / ١٩٩٠

١٤١٠ ك (ميژووی هۆزی بلباس له كۆنه ره تانه مرقو) ١٩٩٠ ز